

## **AJÁNLATI FELHÍVÁS és DOKUMENTÁCIÓ**

**" B1612 – Rákoskeresztúri fűtőmű füstgáz ventilátor csere "**

tárgyú

**beszerzési eljáráshoz**

**Az ajánlattétel határideje: 2026. 07.06. 14:00 óra**

### **FIGYELEM!**

**Amennyiben az ajánlat nem CSAK ÉS KIZÁRÓLAG az [fkf.ajanlatok@budapestikozmuvek.hu](mailto:fkf.ajanlatok@budapestikozmuvek.hu) email címre kerül megküldésre, úgy azt nem áll módunkban befogadni, azt érvénytelennek tekintjük.**

**2026.06.17.**

## DOKUMENTUMOK JEGYZÉKE

I.	<b>Ajánlati felhívás</b>	<b>3.</b>
II.	<b>Mellékletek</b>	
	<b>1. sz. melléklet:</b> Műszaki leírás	<b>8.</b>
	<b>2. sz. melléklet:</b> Ajánlati levél és Felolvasólap	<b>12.</b>
	<b>3. sz. melléklet:</b> Kizáró okokra, alkalmasságra vonatkozó nyilatkozat(ok)	<b>13.</b>
	<b>4. sz. melléklet:</b> Titoktartási nyilatkozat	<b>15.</b>
	<b>5. sz. melléklet:</b> Szerződéstervezet	<b>17.</b>
	<b>6. sz. melléklet:</b> Aláírási címpéldány, vagy aláírás minta egyszerű másolata/ Meghatalmazás (adott esetben)	<b>33.</b>
	<b>7. sz. melléklet:</b> Átláthatósági nyilatkozat	<b>34.</b>
	<b>8. sz. melléklet:</b> Nyilatkozat zöld értékelési szempontokra vonatkozóan	<b>37.</b>

## I. AJÁNLATI FELHÍVÁS

**1. Az Ajánlatkérő neve, címe, telefonszáma, e-mail címe:**

BKM Nonprofit Zrt.

Cím: 1116 Budapest, Kalotaszeg u. 31.

Tel.: +36 20 253 7585,

E-mail: [fkf.ajanlatok@budapestikozmuvek.hu](mailto:fkf.ajanlatok@budapestikozmuvek.hu) (ajánlatok benyújtása)

[GulyasE@budapestikozmuvek.hu](mailto:GulyasE@budapestikozmuvek.hu) (Gulyás Erika, Beszerző – technikai jellegű kapcsolattartásra és kiegészítő tájékoztatás megküldésére szolgáló e-mail cím)

**2. A beszerzés tárgya, mennyisége:**

B1612 – Rákoskeresztúri fűtőmű füstgáz ventilátor csere

**3. Műszaki követelmények:**

A jelen ajánlati felhívás 1. számú mellékletében (Műszaki leírás című fejezet) részletezettek szerint.

**4. Annak meghatározása, hogy az ajánlattevő a beszerzés tárgyának egy részére tehet-e ajánlatot:**

Ajánlatkérő nem teszi lehetővé a részajánlat tételét.

**5. Változatokra (alternatív ajánlatok) vonatkozó információk:**

Ajánlatkérő nem teszi lehetővé alternatív ajánlatok megtételét.

**6. A szerződés meghatározása:**

Vállalkozási szerződés.

**7. A teljesítés helye:**

A jelen ajánlati felhívás 1. számú mellékletében (Műszaki leírás című fejezet) részletezettek valamint a szerződés 4.1. pontja szerint.

**8. A teljesítés határideje/a szerződés hatálya:**

A teljesítés határideje: A szerződés 4.2. pontja szerint Adás-vételi keretszerződés követő 5 munkanapon belül

**9. Az ellenszolgáltatás teljesítésének feltétele, teljesítést biztosító mellékkötelezettségek (a szerződés megerősítése):**

Fizetési feltételek:

Szerződés 7. pontja szerint

Kötbérek, biztosítékok:

Szerződés 10. pontja szerint

**10. Az ajánlat kiválasztásának bírálati módszere:**

A legjobb ár-érték arány:

Az összességében legelőnyösebb ajánlat meghatározása az alábbi számítás szerint történik:

**Részszerpontok\***

**Súlyszám**

Füstgázventilátor ára (nettó Ft)	40
Füstgázventilátor beépítés költsége (nettó Ft)	45
Kiszállási költség (nettó Ft)	5
Beépített berendezésre, anyagra, alkatrészre és munkára vállalt jótállási idő (12-36 hónap)	5

Környezetvédelmi, és/vagy KIR, és/vagy fenntarthatósági szervezetet működtetése	3
Készít EMAS rendelet szerinti környezetvédelmi nyilatkozatot, és/vagy működtet és tanúsított egyéb, környezetközpontú irányítási rendszert? (ISO 14001)	2

Azoknál a tételeknél ahol a kisebb érték a kedvezőbb, az alábbi képlettel számol Ajánlattevő (pl. Ajánlati ár stb.)

$P_{\text{tétel}} = (A_{\text{min}}/A_a) \times \text{max.pontszám}$ , ahol  $P_{\text{tétel}}$ : az adott tételre számított pontszám  
 $A_{\text{min}}$ : a legalacsonyabb érték  
 $A_a$ : az adott pályázó által ajánlott érték

Az összességében legkedvezőbb ajánlat számítása:

Ajánlatkérő a fenti súlyozott pontszámokat minden Ajánlattevő esetén az összes bírálati szempontra (tételre) összegzi. A legmagasabb összpontszámot elérő ajánlatot nevezi Ajánlatkérő az összességében legelőnyösebb ajánlatnak.

#### 11. Ajánlati levél:

A jelen beszerzési eljárásban a dokumentáció 2. számú mellékletben található „Ajánlati levél és Felolvasólap” kitöltött és cégszerűen aláírt változatát kötelező benyújtani.

#### 12. Kizáró okok, alkalmassági követelmények:

Jogi kizáró okok:

Jelen ajánlatérésre kizárólag azon gazdasági szereplők nyújthatnak be érvényes ajánlatot, amelyek az alábbi feltételeknek megfelelnek (és amely szervezeteket az ajánlatkérő ajánlat benyújtásra felhívott).

Kizárásra kerül az az Ajánlattevő, így ajánlata érvénytelennek minősül,

- amely nem szerepel a rá vonatkozó hatósági nyilvántartásban (pl. cégnilvántartás, egyéni vállalkozók nyilvántartása stb.).

**Felhívjuk a Tisztelt Ajánlattevők figyelmét, hogy Ajánlatkérő a feltüntetett adatokat összeveti a honlapon elérhető cégkivonat, [illetőleg pl. egyéni vállalkozó esetén a <https://www.nyilvantarto.hu/evny-lekerdezo/> webcímen elérhető nyilvántartás] adataival.**

A fenti feltételekről a jelen ajánlati felhívás 3/A. sz. mellékletének kitöltésével kell nyilatkozni.

Pénzügyi-gazdasági és műszaki-szakmai alkalmassági követelmény(ek):

- M/1 Alkalmos az ajánlattevő a szerződés teljesítésére, ha rendelkezik az ajánlattételi felhívás megküldését megelőző három évben szerződésszerűen teljesített, összesen nettó 7.000 000,-Ft értékű, beszerzés tárgyából származó feladatra vonatkozó referenciával/referenciákkal.
- P/1 Alkalmos az AT a szerződés teljesítésére, ha az eljárást megindító felhívás feladását megelőző 3 lezárt üzleti évre vonatkozó számviteli jogszabályok szerinti beszámolójának eredménykimutatás részéből megállapítható, hogy az adózás utáni eredménye legalább egy évben pozitív volt. Amennyiben ajánlattevő a P/1 pont szerinti irattal azért nem rendelkezik az ajánlatkérő által előírt teljes időszakban, mert az időszak kezdete után kezdte meg működését, úgy az ajánlattevő akkor alkalmas, ha a nyilatkozatából megállapítható, hogy a beszerzés tárgyából származó –

általános forgalmi adó nélkül számított – árbevétele a működési ideje alatt eléri az 7.000 000 -Ft.

A pénzügyi-gazdasági és műszaki-szakmai alkalmassági követelményekről a 3/B. sz. melléklet megfelelő kitöltésével kell nyilatkozni.

Amennyiben a bírálat során az alkalmassági követelmény(ek) teljesülése tekintetében az Ajánlatkérő részéről kétség merül fel, úgy felvilágosítást kérhet az érintett adatokra vonatkozóan, illetőleg más úton is (pl. internetes honlapokon elérhető adatok útján) ellenőrizheti. Ezen kötelezettséget minden Ajánlattevő az ajánlata benyújtásával vállalja.

A műszaki-szakmai alkalmasságra vonatkozó nyilatkozatokat az ajánlat benyújtása során nem szükséges mellékelni, azonban Ajánlatkérő fenntartja a jogot arra, hogy a bírálati szempont alapján legkedvezőbbnek minősített Ajánlattevőt az eredményhirdetést megelőzően felhívja arra, hogy megfelelő módon igazolja a szerződéses feladatok végzéséhez szükséges alkalmassági követelményeknek való megfelelés igazolását.

### **13. Kiegészítő tájékoztatás kérés, az ajánlati felhívás és/vagy dokumentáció módosítása, ajánlattételi határidő hosszabbítás:**

Amennyiben Ajánlattevő részéről az ajánlati felhívással és/vagy dokumentációval kapcsolatban – a megfelelő ajánlattétel érdekében – bármilyen kiegészítő tájékoztatás kérés, kérdés érkezik (a továbbiakban: kiegészítő tájékoztatás kérés), azt Ajánlatkérő a kiegészítő tájékoztatás kérés beérkezésétől számított legfeljebb 3 munkanapon belül, de legkésőbb az ajánlattételi határidő lejártá előtt 2 munkanappal válaszolja meg. Amennyiben Ajánlattevő a kiegészítő tájékoztatás kérését az ajánlattételi határidő lejártá előtt 2 munkanappal küldi meg Ajánlatkérő részére, úgy Ajánlatkérő – tekintettel a késői megküldésre – nem köteles azt megválaszolni.

Amennyiben a beérkezett kiegészítő tájékoztatás kérésre tekintettel az ajánlati felhívás és/vagy a dokumentáció módosítása szükséges, Ajánlatkérő – az ajánlattételi határidőből még hátralévő időtartamra is figyelemmel – dönthet úgy, hogy a megfelelő ajánlattétel biztosítása érdekében meghosszabbítja az ajánlattételi határidőt, melyről a kiegészítő tájékoztatás megadásával és/vagy a módosított dokumentumok megküldésével egyidejűleg írásban tájékoztatja a megkeresett gazdasági szereplőket.

Ajánlattevő köteles ajánlatát a kiegészítő tájékoztatásban foglalt ajánlatkérői válaszok figyelembevételével elkészíteni és benyújtani.

### **14. A hiánypótlás lehetősége vagy annak kizárása:**

Ajánlatkérő teljes körben lehetővé teszi a hiánypótlást.

### **15. Az ajánlattétel nyelve:**

Magyar. Az idegen nyelven becsatolt iratok, dokumentációk azon része kerül értékelésre, amelynek magyar nyelvű (Ajánlattevő általi) fordítását az ajánlat tartalmazza.

### **16. Az ajánlat benyújtásának módja, formai követelményei:**

Az ajánlatot 1 db elektronikus levélben (teljes terjedelemben .pdf vagy egyéb, szerkesztést lehetővé nem tevő formátumban) szükséges megküldeni az [fkf.ajanlatok@budapestikoizmuvek.hu](mailto:fkf.ajanlatok@budapestikoizmuvek.hu) e-mail címre, azzal, hogy az 1/a. mellékletet szerkeszthető (.xls, vagy .xlsx) formátumban is be kell nyújtani.

**A .pdf vagy egyéb, szerkesztést lehetővé nem tevő formátumú 1/a. melléklet ajánlat részeként (azaz az ajánlattételi határidőre) történő be nem nyújtása az ajánlat érvénytelenségét vonja maga után.**

### **17. Az ajánlattételi határidő, az ajánlat benyújtásának, felbontásának módja**

**2026.07.06. 14:00 óra.**

Az ajánlattételi határidő – 13. pontban foglaltak esetén, adott esetben meghosszabbított – lejártának időpontjáig beérkezett ajánlatok kerülnek felbontásra.

**FIGYELEM!:**

**Amennyiben ajánlata nem CSAK ÉS KIZÁRÓLAG az [fkf.ajanlatok@budapestikozmuvek.hu](mailto:fkf.ajanlatok@budapestikozmuvek.hu) email címre kerül megküldésre, úgy ajánlatát nem áll módunkban befogadni, azt érvénytelennek tekintjük.**

**A késedelmesen beérkezett ajánlatokat Ajánlatkérő figyelmen kívül hagyja a bírálat során.**

**18. Az eredmény megküldésének tervezett időpontja:**

Ajánlatkérő az eljárás eredményéről az Ajánlattevőt legkésőbb az ajánlat felbontását követő 10. munkanapon 16:00 óráig értesíti.

Az eljárás nyertese az az Ajánlattevő, aki az értékelési szempontok szerint a legkedvezőbb ajánlatot tette és ajánlata érvényes.

Ajánlatkérő fenntartja a jogot arra, hogy az eljárás nyertesének visszalépése esetén az ajánlatok értékelése során a második legkedvezőbb, érvényes ajánlatot benyújtó gazdasági szereplővel (személlyel) kösse meg szerződést, ha őt az eljárás eredményére vonatkozó összegzésben megjelölte.

**19. A szerződéskötés tervezett időpontja:**

A szerződést az eredmény megküldésének napjától meg lehet kötni.

**20. Egyéb információk:**

- Az Ajánlattevőnek az ajánlati felhívásban meghatározott tartalmi és formai követelményeknek megfelelően kell ajánlatát elkészítenie és benyújtania. Az **„Ajánlati levél és Felolvasólap”** táblázat módosítása, felülírása tilos, az ajánlat érvénytelenségét vonja maga után; kizárólag az ajánlattételhez szükséges rovatok kitöltése megengedett.
- Az ajánlatnak **tartalmaznia kell** különösen az Ajánlattevő kifejezett, a **2. számú mellékletében** található, kitöltött és cégszerűen aláírt nyilatkozatát jelen ajánlati felhívás valamennyi feltételének elfogadására, a szerződés teljesítésére és a kért ellenszolgáltatásra. A feltételhez kötött ajánlatot Ajánlatkérő érvénytelennek nyilvánítja.
- Az Ajánlattevő **nyilatkozzon**, hogy gondoskodik a szerződés teljesítése során tudomására jutott információk bizalmas kezeléséről, és felelősséget vállal az ennek elmulasztásával okozott károkért, valamint kötelezettséget vállal arra, hogy a szerződés lejártá után is bizalmasan kezeli a teljesítés alatt tudomására jutott, az Ajánlatkérőre vonatkozó információkat (**4. számú melléklet**: titoktartási nyilatkozat).
- Ajánlattevő **csatolja** az ajánlatot aláíró, *képviselőre jogosult személy aláírási címpéldányának, vagy aláírás mintájának egyszerű másolatát/vagy az ajánlat benyújtására vonatkozó, képviselőre jogosult személytől származó meghatalmazást* (**6. számú melléklet**).
- Ajánlatkérő felhívja ajánlattevők figyelmét, hogy a nyertes ajánlattevővel kötendő szerződés feltétele, hogy a nyertes ajánlattevő a szerződéskötést megelőzően, ha a cégjegyzékből a tényleges tulajdonos természetes személy nem ismerhető meg, akkor **a tényleges tulajdonos személyéről az ajánlattevő nyilatkozik azzal, hogy azt ajánlatkérő számára megismerhetővé teszi.** A tényleges tulajdonos feltárására vonatkozó kötelezettség elmulasztása vagy hamis adat szolgáltatása esetén ajánlatkérő kártérítési igényvel lép fel (**7. számú melléklet**).

Ajánlatkérő tájékoztatja Ajánlattevőt, hogy a jelen pontban meghatározott dokumentumokat – ide nem értve „Ajánlati levél és Felolvasólap” elnevezésű dokumentumot – az ajánlat

benyújtása során nem köteles mellékelni, azonban Ajánlatkérő fenntartja a jogot arra, hogy a bírálati szempont(ok) alapján legkedvezőbbnek minősített Ajánlattevőt az eredményhirdetést megelőzően felhívja arra, hogy a jelen pontban meghatározott dokumentumok cégszerűen aláírt példányait elektronikus úton benyújtsa.

- 21. Ajánlatkérő fenntartja a jogát arra, hogy a jelen ajánlati felhívással megindított beszerzési eljárás során a felhívástól és az eljárás további folytatásától bármikor elálljon, illetőleg – a Ptk. 6:74. § (2) bekezdése alapján – a felhívásban foglaltaknak megfelelő, legkedvezőbb ajánlatot benyújtó ajánlattevővel szemben a szerződés megkötését megtagadja.**

## II.

### MELLÉKLETEK

1. sz. melléklet

### MŰSZAKI LEÍRÁS

#### 1 Előzmények

Rákoskeresztúri fűtőmű füstgáz ventilátorház és járókerék az előzetesen elvégzett állapot megőrzési, állag megóvási célból végzett javítások, felújítások ellenére jelentősen korrodált. Az állapot, állag romlás fő oka a füstgáz okozta jelentős kondenzvíz kicsapódás a belső felületekre, amelyek anyaga nem saválló kivitelezésű (a ventilátor előtti és utáni csatorna szakaszok saválló anyagból készültek). Annak érdekében, hogy hosszú távon tartósan és rozsdamentesen üzemeltethető legyen a berendezés, kérjük az eredetivel megegyező, de AISI 316 rozsdamentes acélból készített ventilátor cseréjét.

#### 2 Műszaki tartalom

##### 2.1.1 Ventilátor beszerzése

- az eredetivel megegyező, viszont AISI 316 rozsdamentes acélból készített ventilátor beszerzése. A csomag a teljes ventilátort tartalmazza, minden tartozékával: ventilátor ház, motor (TECHTOP 225 30KW/ 6P IE3), járókerék, motor tartószerkezet, rezgéscsillapító gumibakok.
- Gyártó: Comefri Italy. Típus: VENT.BAFE25/1250 T2 RD0 S4 IK AEL ZEL
- ventilátor szállítása

##### 2.1.2 Ventilátor beépítése

- meglévő szigetelés és burkolat eltávolítása
- ventilátor kibontása
- új ventilátor beépítése
- ROTH gyártmányú kompenzátorok cseréje
- új szigetelés kiépítése
- burkolat kiépítése. Amennyiben a meglévő lemezburkolat nem sérült úgy annak visszaállításával, ellenkező esetben új burkolat kiépítésével.
- bontott ventilátor elszállítása.

Vállalási ár munkanapon, munkaidőben történő helyszíni munkavégzésre vonatkozik és tartalmazza az Ajánlatadó valamennyi felmerülő költségét (pl. kiszállítás, napidíj, szállítás, jegyzőkönyv készítés, stb).

A munka csak fűtési szezonon kívül végezhető 2027.05.15. – 2027.09.15. időszámban.

#### 3.2 Az ajánlati ár NEM tartalmazza:

- A ventilátorok elektromos ki- és beszakaszolása a Megrendelő feladata
- A műszaki tartalomban nem szereplő tevékenységek és anyagok költségét

#### 4 Dokumentáció

Felek a szerelési munkák során építési-szerelési naplót vezetnek, mely naplóban minden szerződéses és műszaki jellegű információt rögzítenek.

Átadási dokumentációt, D Tervet, Javítási dokumentációt Ajánlatadó 1 példány papír alapon és 1 példányban elektronikus formában készíti el.

„Javítási dokumentáció” -t az alábbi tartalommal készül:

- Kivitelezői nyilatkozat.
- Megvalósult munka műszaki tartalom leírása.
- Felhasznált anyagok jegyzéke.
- Fotók.
- Gépkönyvek

2. sz. melléklet

**AJÁNLATI LEVÉL és FELOLVASÓLAP****Tisztelt Ajánlatkérő!**

A **B1612** számú, ..... napján kelt „**Rákoskeresztúri fűtőmű füstgáz ventilátor csere**” megnevezésű Ajánlati felhívásukra, mint a ..... (cégnév) cégjegyzésre jogosult képviselője Ajánlattevőként nyilatkozom, hogy az Ajánlati felhívás és dokumentáció valamennyi feltételét megismertük és azokat elfogadjuk, különösen, hogy Ajánlatkérő fenntartja a jogát arra, hogy a jelen ajánlati felhívással megindított beszerzési eljárás során a felhívástól és az eljárás további folytatásától bármikor indokolás nélkül elálljon, illetőleg, hogy a felhívásban foglaltaknak megfelelő, legkedvezőbb ajánlatot benyújtó ajánlattevővel szemben a szerződés megkötését megtagadja.

Ennek megfelelően ajánlatot kívánunk tenni az Ajánlati felhívás és dokumentációban meghatározott követelmények szerint az alábbi ellenértékért:

lásd ajánlati tábla

Nyertességünk esetén a szerződést megkötjük, és az abban rögzített és vállalt kötelezettségeinket maradéktalanul teljesítjük.

Nyertességünk esetén hozzájárulok ahhoz, hogy a szerződésben foglalt díjazás a közérdekű adatokra vonatkozó szabályok szerint nyilvánosságra kerüljön.

Kijelentem, hogy az ajánlati felhívásban és annak mellékleteiben foglaltakat bizalmasan kezelem, azokat kizárólag az ajánlat elkészítésére használtam fel, és harmadik személynek nem adom át.

Nyilatkozom, hogy nyertességünk esetén jelen beszerzési eljárással kapcsolatban harmadik személlyel szerződést kívánunk kötni/nem kívánunk kötni<sup>1</sup>, valamint a szerződés teljesítéséhez alvállalkozót igénybe veszünk/nem veszünk igénybe<sup>2</sup>. Amennyiben az ajánlatban bemutatott szakember a szerződéskötést követően – a szerződéskötéskor előre nem látható ok következtében – beállott lényeges körülmény miatt a teljesítésben nem tud közreműködni, úgy helyette az ajánlati felhívásban előírt végzettséggel és tapasztalattal rendelkező személyt vonok be a teljesítésbe.<sup>3</sup>

....., 20.... ..... hó .... nap

.....  
cégszerű aláírás

---

<sup>1</sup> A megfelelő részt kérjük aláhúzni!

<sup>2</sup> A megfelelő részt kérjük aláhúzni!

<sup>3</sup> Amennyiben releváns.

3/A. sz. melléklet

**NYILATKOZAT**  
**kizáró okok hiányáról**

Alulírott

Cégnév/Név, székhely:	...
-----------------------	-----

a BKM Nonprofit Zrt. – mint Ajánlatkérő – által „Rákoskeresztúri fűtőmű füstgáz ventilátor csere” tárgyban indított beszerzési eljárásban **nyilatkozom, hogy cégünk/vállalkozásunk/szervezetünk nem esik az ajánlatkérésben szereplő alábbi kizáró okok hatálya alá.**

Az alábbi kizáró okokat megismertem és tudomásul vettem:

KIZÁRÓ OKOK	IGEN/NEM
Cégünk/vállalkozásunk a cégnyilvántartásban/egyéni vállalkozók nyilvántartásában stb. megfelelően szerepel.	.....

....., 20..... hó .... nap

.....  
cégszerű aláírás

3/B. sz. melléklet

**NYILATKOZAT**  
**pénzügyi-gazdasági és műszaki-szakmai alkalmasságról**

Alulírott

Cégnév/Név, székhely:	...
-----------------------	-----

**nyilatkozom, hogy** a BKM Nonprofit Zrt. – mint Ajánlatkérő – által „**Rákoskeresztúri fűtőmű füstgáz ventilátor csere**” tárgyban kiírt beszerzési eljárás ajánlatkérésében előírt **szakmai alkalmassági feltételeket megismertük és azoknak cégünk/vállalkozásunk/szervezetünk megfelel.**

Kijelentem, hogy cégünk/vállalkozásunk/szervezetünk rendelkezik

- az ajánlattételi felhívás megküldését megelőző három évben szerződészerűen teljesített, összesen nettó 7 000 000,-Ft értékű, beszerzés tárgyából származó feladatra vonatkozó referenciával/referenciákkal.
- az eljárást megindító felhívás feladását megelőző 3 lezárt üzleti évre vonatkozó számviteli jogszabályok szerinti beszámolójának eredménykimutatás részéből megállapítható, hogy az adózás utáni eredménye legalább egy évben pozitív volt. Amennyiben ajánlattevő a P/1 pont szerinti irattal azért nem rendelkezik az ajánlatkérő által előírt teljes időszakban, mert az időszak kezdete után kezdte meg működését, úgy az ajánlattevő akkor alkalmas, ha a nyilatkozatából megállapítható, hogy a beszerzés tárgyából származó – általános forgalmi adó nélkül számított – árbevétele a működési ideje alatt eléri a 7 000 000 -Ft.

Tudomásul vesszük, hogy amennyiben a bírálókat során az alkalmassági követelmény(ek) teljesülése tekintetében az Ajánlatkérő részéről kétség merül fel, úgy felvilágosítást kérhet az érintett adatokra vonatkozóan, illetőleg más úton is (pl. internetes honlapokon elérhető adatok útján) ellenőrizheti.

**Kijelentjük, hogy a hamis nyilatkozat következményeivel (ajánlat érvénytelensége) tisztában vagyunk, a fenti adatok, nyilatkozatok a valóságnak megfelelnek.**

....., 20..... hó ... nap

.....  
 cégszerű aláírás

4. sz. melléklet

**TITOKTARTÁSI NYILATKOZAT**

Alulírott ..... , mint ..... (képviselő/tag/munkavállaló/polgári jogi vagy egyéb jogviszony keretében álló természetes és nem természetes személy) „**Rákoskeresztúri fűtőmű füstgáz ventilátor csere**” tárgyban kötött szerződésben meghatározott **tevékenység(ek)re vonatkozóan az alábbi nyilatkozatot teszem:**

Tudomásul veszem és vállalom, hogy a feladatok közvetlen teljesítésében vagy abban való közreműködésben csak a jelen titoktartási nyilatkozatot aláíró vehet részt.

Tudomásul veszem, hogy - az információs önrendelkezési jogról és az információszabadságról szóló 2011. évi CXII. törvény rendelkezéseit alapján az Ajánlatkérő által rendelkezésemre bocsátott személyes és különleges adatokat csak a szerződés hatálya alatt és olyan mértékben kezelhetem, amilyen mértékben a szerződésben rögzített feladat ellátásához elengedhetetlenül szükséges figyelembe véve a hivatkozott jogszabály adatkezelésre vonatkozó értelmező rendelkezését.

Kötelezettséget és egyben kártérítési felelősséget vállalok azért, hogy a szerződés teljesítése során minden, az Ajánlatkérővel kapcsolatban tudomásomra jutott adatot, minősített adatot, információt csak szerződéses kötelezettségem teljesítéséhez használok fel, azokat kizárólag az Ajánlatkérő előzetes és kifejezett írásbeli hozzájárulásával adhatok át harmadik személy részére, a szerződés megszűnésével egyidejűleg ezen adatokat, információkat, iratokat, az ezekről készült másolatokat köteles vagyok az Ajánlatkérőnek visszaszolgáltatni, adathordozóimról törölni, illetve megsemmisíteni.

Kötelezettséget és egyben kártérítési felelősséget vállalok továbbá azért, hogy a feladat teljesítése során bármilyen módon tudomásomra jutott, illetve birtokomba került adatot, minősített adatot, tény, információt bizalmasan kezelek, nem teszek hozzáférhetővé, azokat titokként megőrzöm, nem hozom nyilvánosságra, valamint nem használok fel szerződésen kívül eső, általam folytatott tevékenység során. Tudomásul veszem, hogy azokat kizárólag az Ajánlatkérő előzetes és kifejezett írásbeli hozzájárulásával adhatok át harmadik személy részére.

Tudomásul veszem, hogy a titoktartásra vonatkozó fentiekben leírt kötelezettségvállalásom a nyilatkozat aláírásától időbeli korlátozás nélkül érvényes.

Kijelentem, hogy kártérítési felelősségem körében köteles vagyok megtéríteni az Ajánlatkérőnek valamennyi, a jelen titoktartási nyilatkozatban vállaltak megsértésére visszavezethető kárát (vagyoni kár és sérelemdíj), amennyiben a titoktartási kötelezettséget szándékosan vagy gondatlanul megszegem.

Tudomásul veszem, hogy a titoktartási kötelezettség megsértésének polgári és büntetőjogi jogkövetkezményeiért a mindenkor hatályos jogszabályban foglaltak szerinti büntetőjogi és polgári jogi szabályok szerint felelek.

....., 20..... hó .... nap

.....  
cégszerű aláírás

A feladat teljesítésében közreműködő képviselő/ tag/ munkavállaló/ polgári vagy egyéb jogviszony alapján közreműködő természetes személy/ nem természetes személyek, alvállalkozók:

Név:.....  
Anyja neve:.....  
Lakcíme:.....  
Aláírás:.....

Cégnév:  
Székhely:  
Képviselőre jogosult:  
Cégjegyzékszám:

**Előttünk, mint tanúk előtt:**

1. ) Név:  
Lakcím:  
Aláírás:

2. ) Név:  
Lakcím:  
Aláírás:

*5. sz. melléklet*

**B1612 - Rákoskeresztúri fűtőmű füstgáz ventilátor csere  
szerződés (TERVEZET)**  
(az ajánlat részeként nem kell csatolni)

6. sz. melléklet

**Alírási címpéldány, vagy aláírás minta egyszerű másolata/  
Meghatalmazás (adott esetben)**

## ÁTLÁTHATÓSÁGI NYILATKOZAT

Alulírott ....., mint a(z) ..... ajánlattevő  
cégjegyzésre jogosult képviselője

### n y i l a t k o z o m

1.)  
hogy az ajánlattevő olyan társaságnak minősül, melyet<sup>4</sup>:  
- nem jegyeznék szabályozott tőzsdén,<sup>5 6</sup>  
- amelyet szabályozott tőzsdén jegyeznék.

2.)  
Amennyiben ajánlattevő olyan társaságnak minősül, amelyet nem jegyeznék szabályozott tőzsdén, ebben az esetben ajánlattevő az alábbiak szerint bemutatja a pénzmosás és a terrorizmus finanszírozása megelőzéséről és megakadályozásáról szóló 2017. évi LIII. törvény 3. § 38. pontja szerint definiált valamennyi tényleges tulajdonos nevét és állandó lakóhelyét a következő, a közvetlen és közvetett tulajdonosi kapcsolat ismertetése mellett:

Közvetlen tulajdonos(ok):

1. név: .....

állandó lakhely: .....

2. név: .....

állandó lakhely: .....

Közvetett tulajdonos(ok):

1. név: .....

állandó lakhely: .....

2. név: .....

állandó lakhely: .....

3. név: .....

állandó lakhely: .....

<sup>4</sup> A megfelelő aláhúzással jelölendő

<sup>5</sup> ha részvételre jelentkezőt nem jegyzik szabályozott tőzsdén, akkor a pénzmosás és a terrorizmus finanszírozása megelőzéséről és megakadályozásáról szóló 2017. évi LIII. törvény 3. § 38. pontja szerint definiált valamennyi tényleges tulajdonos nevének és állandó lakóhelyének bemutatását tartalmazó nyilatkozatot szükséges benyújtani; amennyiben a pénzmosásról szóló 2017. évi LIII. törvény 3. § 38. pontja szerinti tényleges tulajdonos nincsen, az ajánlattevő erre vonatkozó nyilatkozatát

<sup>6</sup> szabályozott tőzsde alatt a tőkepiacról szóló 2001. évi CXX. törvény 5. § (1) bekezdés 114. pontjában meghatározott szabályozott piacot kell érteni.”

A közvetlen és közvetett tulajdonosi kapcsolat ismertetése:

.....  
.....  
.....  
.....

A fenti kapcsolat és tulajdonosi szerkezet bemutatása alapján a tényleges tulajdonos(ok):

1. név: .....

állandó lakhely: .....

2. név: .....

állandó lakhely: .....

Kelt: ..... 20... év ..... hó ..... nap

.....  
cégszerű aláírás

**ÁTLÁTHATÓSÁGI NYILATKOZAT**

Alulírott ....., mint a(z) ..... ajánlattevő  
cégjegyzésre jogosult képviselője - tekintettel arra, hogy ajánlattevő olyan társaságnak minősül,  
melyet nem jegyeznek szabályozott tőzsdén, felelősségem tudatában

**n y i l a t k o z o m**

hogy a pénzmosás és a terrorizmus finanszírozása megelőzéséről és megakadályozásáról szóló  
2017. évi LIII. törvény 3. § 38. pontja szerint definiált tényleges tulajdonosa nincs.

Kelt: ..... 20.... év ..... hó ..... nap

.....  
cégszerű aláírás

**NYILATKOZAT*****a beszerzési eljárásban alkalmazott zöld értékelési szempontnak való megfelelés vonatkozásában***

Alulírott

Cégnév/Név, székhely:	...
-----------------------	-----

a BKM Nonprofit Zrt. – mint Ajánlatkérő – által „**Rákoskeresztúri fűtőmű füstgáz ventilátor csere**” tárgyban indított beszerzési eljárásban **nyilatkozom, hogy cégünk/vállalkozásunk/szervezetünk**

Környezetvédelmi, és/vagy KIR, és/vagy fenntarthatósági szervezetet működtetése?

IGEN

NEM\*7

Készít-e EMAS rendelet szerinti környezetvédelmi nyilatkozatot, és/vagy működtet és tanúsított környezetközpontú irányítási rendszert?

IGEN

NEM\*8

....., 20..... hó .... nap

.....  
cégszerű aláírás

---

<sup>7</sup> megfelelő rész aláhúzendó

<sup>8</sup> megfelelő rész aláhúzendó

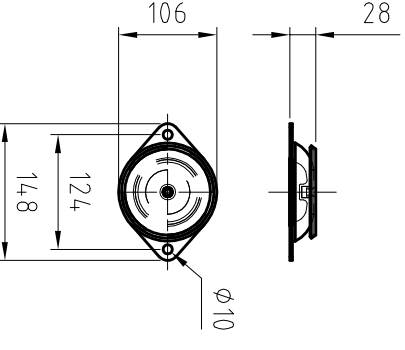
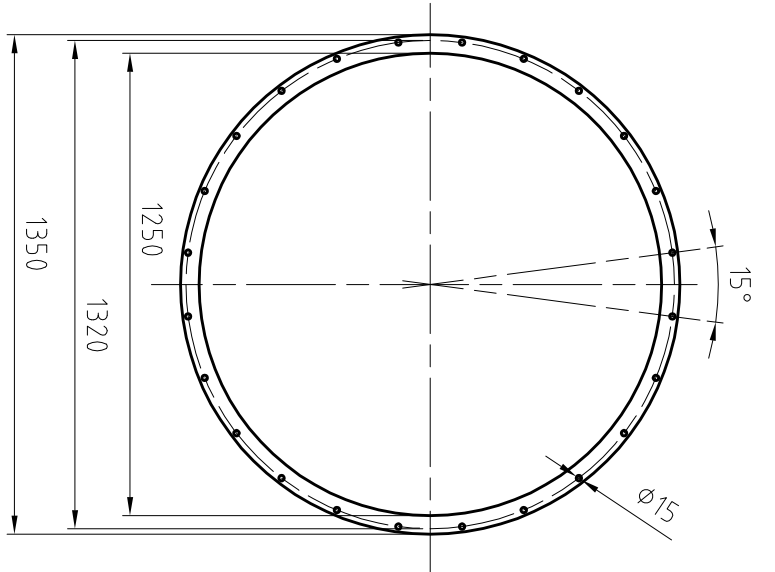
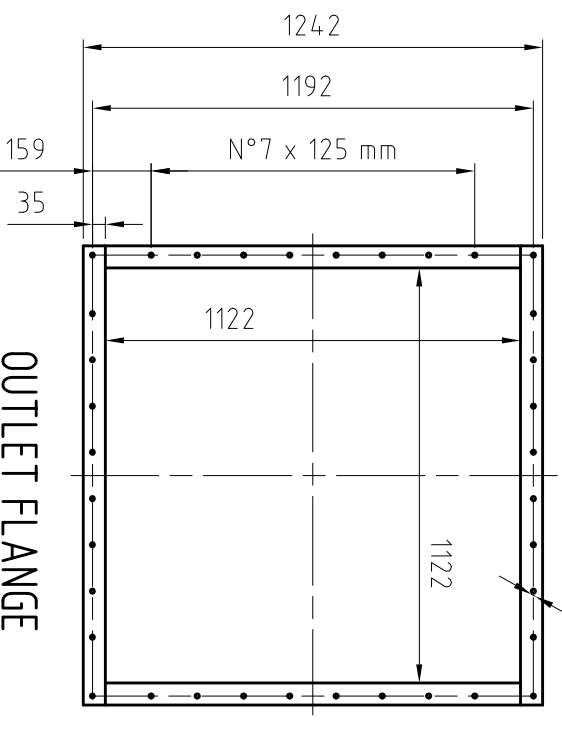
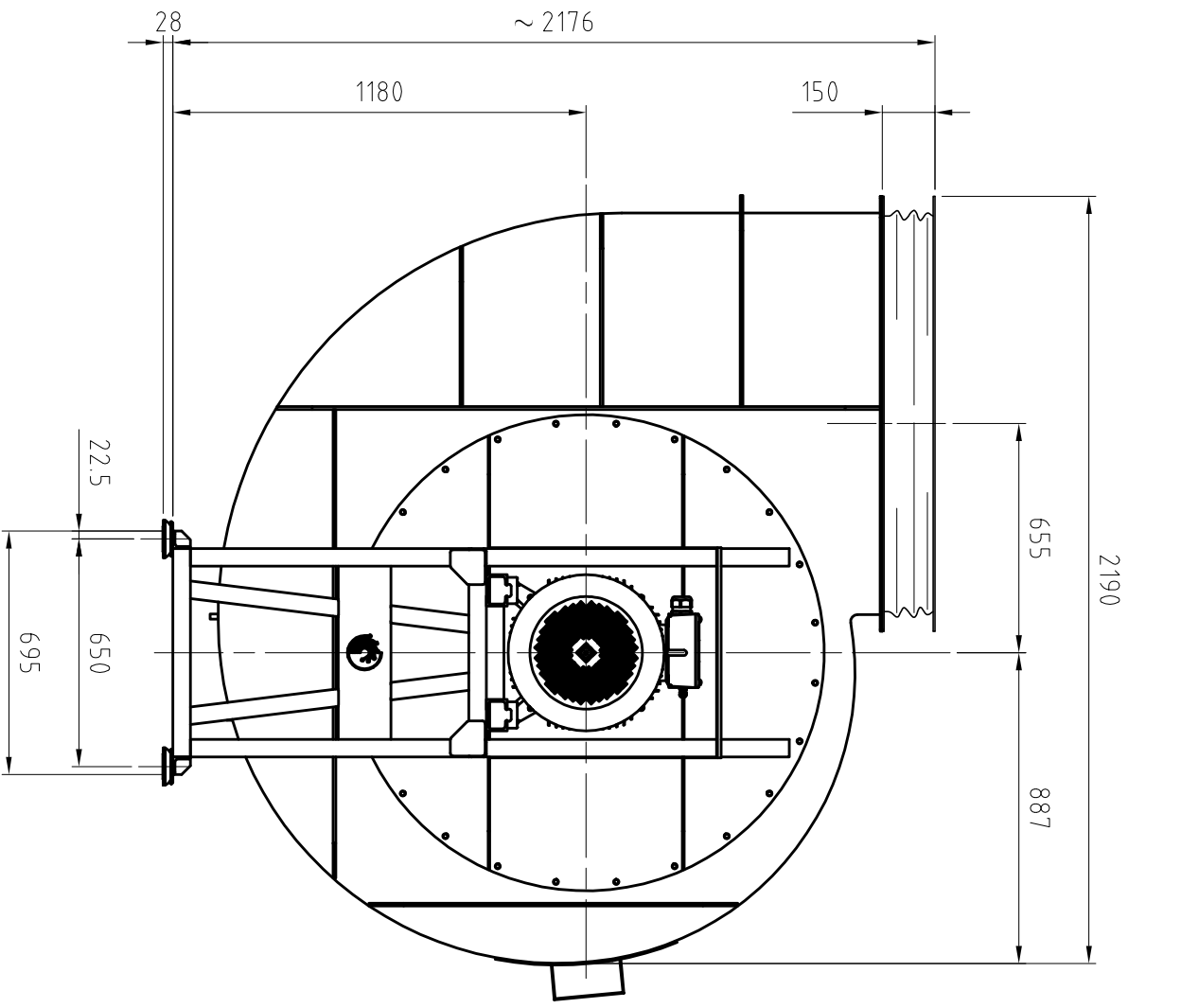
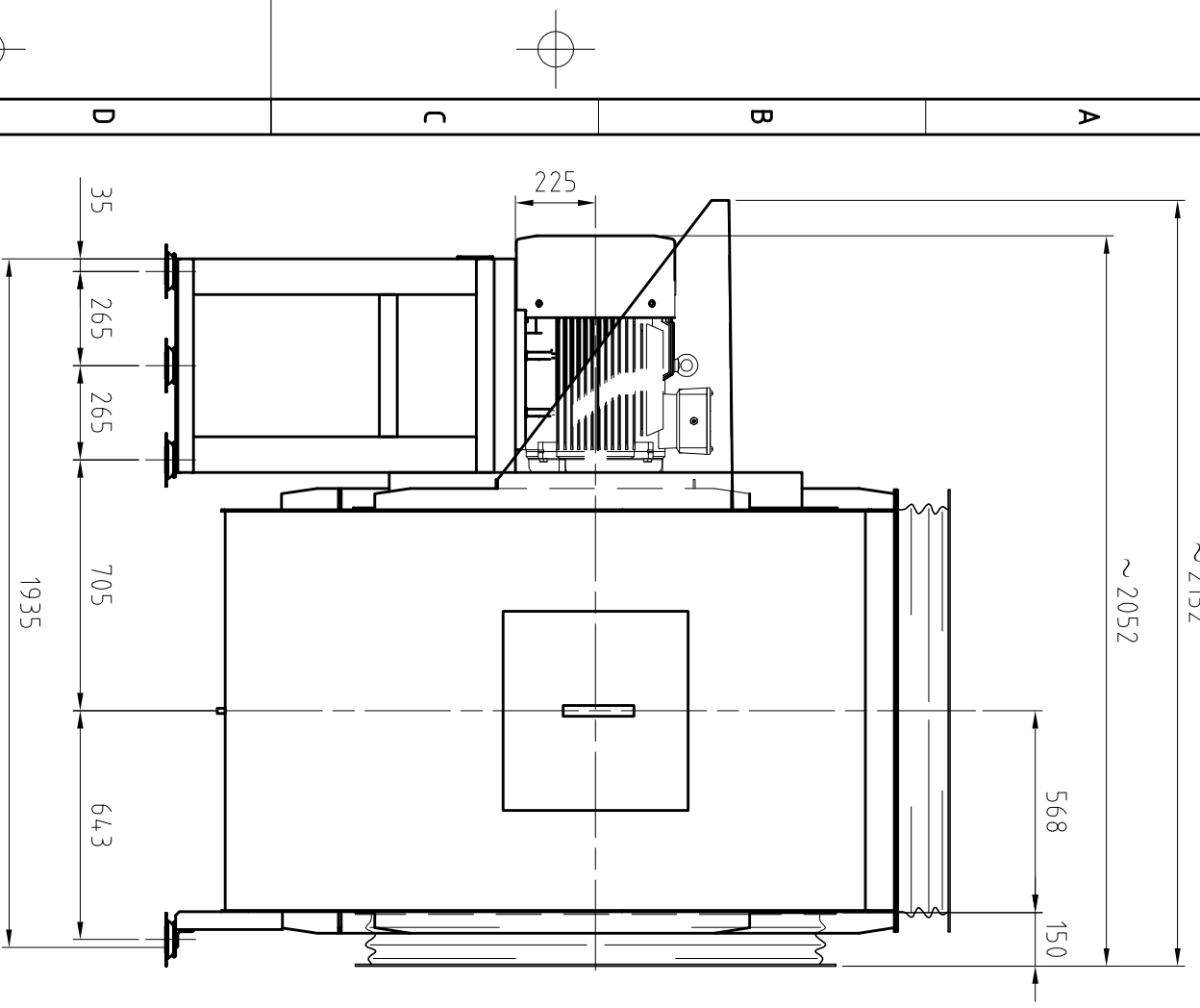

NR. 8 RUBBER ANTIVIBRATION MOUNTS TYPE  
CAPK 100-60

REVISIONE REVISIONS	DESCRIPTIONE/ DESCRIPTION
E	-
D	-
C	-
B	-
A	ADDED MOTOR ROOF
1	1

POS.	DENOMINAZIONE/DENOMINATION	Q.TA/Q.TY	MATERIALE/MATERIAL	PESO/WEIGHT kg	Codice/Item number	N. DISEGNO/DRAWING N. N. NORMA/NORM N.
-	QUOTE SENZA INDICAZIONI DI TOLLERANZA: UNI EN 22768 - mk / SUPERFICI CON ASPORTAZIONE DI MATERIALE UNI EN 22768 - fh	-	-	-1080	-	-
 <b>comefri</b> Spa MAGNANO IN RIVIERA (UD)		Disegnato/DF-TM Londero	Controllo/CHK 11/01/2011	Comm. N./ORDER N. B1101588	Sostituire il/REPLACES	Scala/SCALE 1:20
TITOLO/TITLE CENTRIFUGAL FAN TYPE BAFE 1250		Data/DATE 11/01/2011		Cliente/CUSTOMER INTERESCO	Disegno/DRAWING I09025	Revisione/REV A
ARR. 4 - DISCH. RD 0° - MOTOR 30 kW / 6 POLES		La Comefri S.p.a. si riserva a termini di legge la proprietà esclusiva del presente disegno e fa divieto di riprodurlo anche parzialmente o renderlo comunque noto a terzi. Comefri S.p.a. has the exclusive property according to law-terms of this drawing and does not allow the reproduction of it, even partial, or any other publication.		Codice/Item number -	Software Ltd -	Formato/Size A3

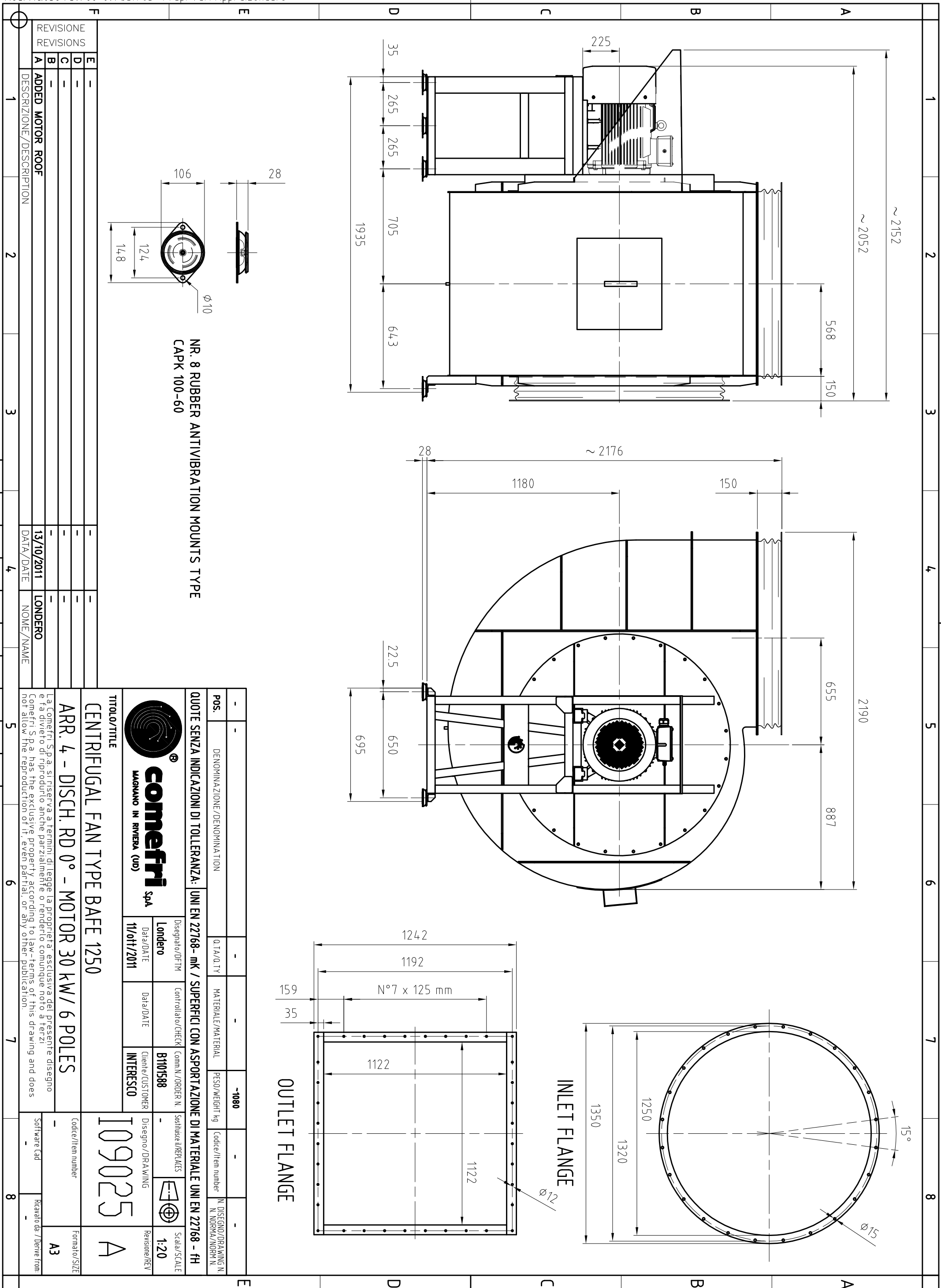

**1. sz melléklet - Ajánlati lap**  
**B1612 – Rákoskeresztúri fűtőmű füstgáz**

**Kérjük, hogy a kékkel jelölt cellák kitöltésével és a táblázat megváltoztatása nélkül adja meg ajánlatát**

Megnevezés	Megajánlott típus	Tájékoztató jellegű mennyiség	Mennyiségi egység	Ajánlati ár (nettó Ft/db)	Képzett érték (nettó Ft/db)
<b>Comefri Italy AISI 316 füstgázventilátor</b>		1	db		- Ft
<b>Beépítési díj</b>		1	alk		- Ft
<b>Kiszállási költség (amennyiben felmerül)</b>			alk.		- Ft
<b>Mindösszesen képzett érték</b>					<b>- Ft</b>

**Kérjük, hogy az alábbi részt is töltsse ki:**

Vállalt jótállás (min. 12 hónap):	
Szállítási határidő munkanapokban meghatározva (120 munkanap):	
Árajánlat érvényessége (legalább 30 naptári nap a Ptk. 6:75. §-a szerint):	
A szervezet a vezetésében és működésében elkötelezett a környezetvédelem iránt, pl. környezetvédelmi, és/vagy KIR, és/vagy fenntarthatósági szervezetet működtetnek-e? (válassza ki a megfelelőt a lenyíló menüből!)	
Készít EMAS rendelet szerinti környezetvédelmi nyilatkozatot, és/vagy működtet és tanúsított egyéb, környezetközpontú irányítási rendszert? (ISO 14001) (válassza ki a megfelelőt a lenyíló menüből!)	
Kijelentem, hogy az Ajánlati felhívást megismertem és jelen ajánlatomat az abban foglalt tartalmi elemekre tekintettel határoztam meg. (válassza ki a megfelelőt a lenyíló menüből!)	
Kijelentem, hogy a BKM Nonprofit Zrt. Szerződéstervet elnevezésű dokumentumát megismertem és azt elfogadom. (válassza ki a megfelelőt a lenyíló menüből!)	
Fizetési feltétel: a rendelés teljesítését követően, az elfogadott teljesítésről kiállított számla kézhezvételétől számított 30 nap.	

**2026.06.19**

.....  
**Cégszerű aláírás és bélyegző**

ajánlatadó gazdasági szereplő megnevezése:	
képviselője:	
adószáma:	
cégjegyzékszám:	
bankszámlaszám:	
székhelye:	
kapcsolattartó neve és beosztása:	
kapcsolattartó telefonszáma:	
kapcsolattartó email címe:	

Szerződésszám:



SZE2026000563/000

## Vállalkozási szerződés

amely létrejött egyrészről a

**BKM Budapesti Közművek Nonprofit Zártkörűen Működő Részvénytársaság** (rövidített elnevezése: BKM Nonprofit Zrt.)

Székhely: 1116 Budapest, Kalotaszeg u. 31.;

Adószám: 10941362-2-44;

Cégjegyzékszám: 01-10-042582;

Képviseli: ..... és .....

mint Megrendelő (a továbbiakban: **Megrendelő**),

másrészről a(z)

... (rövidített elnevezése: ...)

Székhely: ...

Adószám: ...,

Cégjegyzékszám: ...

Képviseli: ...)

mint Vállalkozó (a továbbiakban: **Vállalkozó**)

(a Megrendelő és a Vállalkozó a továbbiakban külön-külön: **Fél**, együttesen: **Felek**) között az alulírott helyen és időben az alábbi feltételekkel.

### 1. Előzmények

**1.1.** Megrendelő, mint ajánlatkérő „**Rákoskeresztúri fűtőmű füstgáz ventilátor csere**” tárgyában a ... napján közzétett ajánlati felhívással induló beszerzési eljárást folytatott le, amely alapján a jelen Vállalkozási szerződést (a továbbiakban: **szerződés**) a nyertes ajánlattevővel köti meg.

**1.2.** Vállalkozó a beszerzési eljárás dokumentumai, továbbá a beszerzési eljárás során a Megrendelőtől kapott információk, dokumentumok, előírások alapján készítette beszerzési ajánlatát.

**1.3.** Vállalkozó részére a beszerzési eljárás során rendelkezésre bocsátásra került az ajánlattételhez szükséges valamennyi információ és tájékoztatás a beszerzés tárgyát képező feladatra vonatkozóan, így különösen, de nem kizárólagosan a beszerzési eljárást megindító felhívás és a további beszerzési dokumentumok, az azok mellékleteit képező műszaki leírás és jelen szerződés tervezete.

**1.4.** A fentiek alapján a Vállalkozó kijelenti, hogy a jelen szerződés szerinti munkákat, feladatokat megfelelő mértékben megismerte és az arra adott ajánlata teljes körű. Vállalkozó kijelenti azt is, hogy a munkák, feladatok nem megfelelő ismeretére visszavezethető okok miatt semmilyen egyéb többletköveteléssel sem léphet fel, késedelmét ezzel nem indokolhatja.

**1.5.** Vállalkozó megerősíti, hogy a jelen szerződést a beszerzési dokumentumokban megadott azon adatok megfelelő tanulmányozása alapján kötötte meg, amelyeket a Megrendelő bocsátott a rendelkezésére, illetve azon információk alapján, melyeket a beszerzési ajánlat elkészítése idején Megrendelőtől kiegészítő tájékoztatásként megkapott. Vállalkozó tudomásul veszi, hogy a felsorolt módon megismerhető adatok és információk

megismerésének bármilyen elmulasztása nem mentesíti attól a felelősségtől, hogy helyesen becsülje fel a megvalósítással kapcsolatos nehézségeket, illetve költségeket.

**1.6.** Felek teljes megállapodását a szerződés, a beszerzési eljárás során az esetleges kiegészítő tájékoztatás-kérésre adott ajánlatkérői válaszok (amennyiben kiegészítő tájékoztatási igény felmerült), a beszerzési eljárást megindító felhívás és a további beszerzési dokumentumok, valamint a Vállalkozó nyertes beszerzési ajánlata képezi - azok külön mellékletként történő csatolása hiányában is.

**1.7.** A fenti dokumentumok közötti, ugyanazon kérdésre vonatkozó bármely eltérés, ellentmondás, értelmezési nehézség esetén Felek az alábbi sorrendet tekintik irányadónak:

1. beszerzési eljárást megindító felhívás és esetleges módosításai,
2. beszerzési dokumentumok (beleértve - szintén sorrendben - a végleges műszaki leírást és a kiegészítő tájékoztatásokat),
3. jelen szerződés,
4. Vállalkozó beszerzési ajánlata.

**1.8.** Vállalkozó beszerzési ajánlata a következő, értékelés alá esett ajánlati elemeket tartalmazta<sup>1</sup>:

Értékelési részszempontok	Vállalkozó beszerzési ajánlata
...	...
...	...
...	...

**1.9.** Felek rögzítik, hogy amennyiben a szerződéskötést megelőző beszerzési eljárásban a nyertes ajánlatot több ajánlattevő közösen tette, és ennek nyomán a jelen szerződésben szereplő „Vállalkozó” megjelölés több személyt takar, ezen személyek a szerződés teljesítéséért a Megrendelő felé egyetemlegesen felelnek.

## **2. A szerződés tárgya**

**2.1.** Jelen szerződés tárgyát a Megrendelő Rákoskeresztúri fűtőművében üzemelő füstgázventilátor cseréje képezi, a jelen szerződés **1. számú mellékletét** képező műszaki leírásban (a továbbiakban: **Műszaki leírás**) és a jelen szerződésben részletezettek szerint.

**2.2.** Vállalkozó feladata különösen a ventilátor beszerzése, beépítése és a munka dokumentálása.

**2.3.** Megrendelő megrendeli a Vállalkozó pedig elvállalja a jelen szerződés tárgyát képező munkákat.

**2.4.** A szerződés részletes szakmai, valamint műszaki paramétereit, mennyiségi és minőségi jellemzőit a Műszaki leírás tartalmazza.

Vállalkozó köteles minden, a jelen szerződésben esetlegesen fel nem sorolt tevékenység elvégzésére is, amelyek a szerződés tárgyát képező tevékenység szakszerű és teljes körű ellátásához a jogszabályok és a szakmai szokások szerint hozzátartoznak.

---

<sup>1</sup> A beszerzési eljárás eredménye (a nyertes ajánlatban szereplő megajánlás(ok)) alapján kerül kitöltésre.

**2.5.** Vállalkozó kijelenti, hogy a beszerzési eljárás során Megrendelő által a részére átadott szakmai, valamint műszaki paramétereit, mennyiségi és minőségi jellemzőit egy tapasztalt szakvállalattól elvárható gondossággal ellenőrizte és azt megvalósítására alkalmasnak találta a beszerzési eljárás során megajánlott ellenérték fejében.

### **3. A szerződés hatálya**

**3.1.** Jelen szerződés mindkét fél általi aláírást követően a későbbi aláírás időpontjában jön létre érvényesen és lép hatályba és a mindkét Fél általi teljesítésig hatályos.

**3.2.** Felek rögzítik, hogy a Megrendelőt megillető, a szerződésből fakadó egyes igények jellegüknél fogva (pl.: jóálláson, szavatossági helytálláson, kártérítési felelősségen alapuló kötelezettségek időtartama) a szerződés hatályán túlnyúlhatnak.

### **4. A szerződés teljesítése**

**4.1.** A szerződés teljesítésének helye: **Rákoskeresztúri fűtőmű (1173 Budapest, Gyökér utca 22.).**

**4.2.** A szerződés teljesítésének (kötbérterhes) határideje: **2027. szeptember 14.**

Figyelemmel arra, hogy a munka távhőszolgáltatás-kieséssel jár, így a munkát úgy kell Vállalkozónak megszerveznie, hogy az a fűtési időszakban (szeptember 15. – május 15.) Megrendelő közszolgáltatási kötelezettségének teljesítését ne érintse. Azaz távhőszolgáltatás-kieséssel járó munkát kizárólag tárgyév május 16. napja és szeptember 14. napja között végezhet. Amennyiben valamilyen okból kifolyólag a távhőszolgáltatás-kieséssel járó gépészeti munka érintené a fűtési időszakot, úgy a Vállalkozó legkésőbb a fűtési időszak kezdetén köteles levonulni a munkaterületről, mégpedig oly módon, hogy a munkával érintett távhőtechnológiai berendezésnek alkalmasnak kell lennie a szolgáltatás ellátására.

A távhőszolgáltatás-kieséssel járó munkákat a Vállalkozónak legalább 20 nappal az eseményt megelőzően egyeztetni köteles a Megrendelővel.

Megrendelő előteljesítést elfogad.

**4.3.** Megrendelői adatszolgáltatás

**4.3.1.** Adatszolgáltatásként a rendelkezésre álló dokumentumokat a Megrendelő biztosítja Vállalkozónak. Vállalkozó tudomásul veszi, hogy az átadott adatokat, rajzokat a helyszínen ellenőrizni és pontosítani kell, akár helyszíni felméréssel is. Megrendelő adatszolgáltatás keretében átadja a Vállalkozó részére a konkrét feladat ellátása érdekében, az ahhoz szükséges rendelkezésére álló összes információt, dokumentációt, műszaki követelményeket, szolgáltatási elvárásokat.

**4.3.2.** Vállalkozó köteles tételesen ellenőrizni a dokumentációkat. Vállalkozót kártérítési és kötbérfizetési kötelezettség terheli az adatközlésben előforduló hibák és az ellenőrzés elmaradása miatt. Megrendelő esetében ezen felelősség annyiban irányadó, amennyiben a Vállalkozó azt egy szakvállalat gondosságával felismerhette volna.

**4.3.3.** Megrendelő szükség esetén a Vállalkozó részére dokumentációs tertárába a szükséges hozzáférést az alábbiak szerint közvetlenül biztosítja:

- Munkaidőben: H – Sze – P: 8.00 – 12.00 óra között.
- Megrendelő közműnyilvántartási és dokumentációs szervezeti egysége: Bp., XI. Kalotaszeg u. 31.

**4.3.4.** Megrendelő a Vállalkozó teljesítése során felmerülő kérdéseire, illetve a Vállalkozó által tett bejelentésekre 5 (öt) munkanapon belül, illetve ha az adott intézkedés határidőhöz kötött, e határidőn belül nyilatkozik. A határidőn belüli nyilatkozat elmaradása nem jelenti a bejelentésben foglaltak elfogadását, de a tudomásulvétel alól nem mentesíti Megrendelőt.

Amennyiben Megrendelő az értesítést követő 5 (öt) munkanapon belül nem nyilatkozik, akkor a Vállalkozó jogosult egyeztetést-, illetőleg indokolt esetben a határidő módosítását kezdeményezni.

Megrendelő díjmentes konzultációs lehetőséget biztosít az illetékes szervezeti egységgel.

#### **4.4. Munkaterület átadása**

**4.4.1.** A Felek által előre egyeztetett időpontban történik a munkaterület átadása Vállalkozó részére a Felek által együttesen meghatározott feltételeknek megfelelő állapotban, és a 4.2. pontban foglalt ütemezés alapján, a Vállalkozó erre irányuló igénybejelentését követően. A munkaterület átadásáról a Felek jegyzőkönyvet vesznek fel és annak tényét az építési-szerelési naplóban is rögzítik.

**4.4.2.** A Felek a munkálatok megkezdésének a munkaterület átadás-átvételének az építési-szerelési naplóba történő bejegyzését tekintik.

**4.4.3.** Amennyiben a Megrendelő a Felek által egyeztetett időpontban nem adja át a munkaterületet, úgy a Vállalkozó csak akkor gyakorolhatja az elállás jogát, ha írásban felszólítja a Megrendelőt, és a Megrendelő a felszólításban megjelölt határidőben – amelynek legalább 5 (öt) napnak kell lennie - a munkaterületet nem adja át.

**4.4.4.** A Felek rögzítik, hogy a munkaterület az átadás-átvétel időpontjától a Vállalkozó munkaterületének minősül. Ha a munkaterületen a Vállalkozó vagy a vele szerződéses kapcsolatban lévő vállalkozók, beszállítók, közreműködők szándékosan vagy véletlenül kárt okoznak, beleértve az őrzési hiányosságokat is, annak következményei, vagyis a munkaterülettel kapcsolatos minden kárfelelősség a Vállalkozót terheli. A Felek kölcsönösen és haladéktalanul egymás tudomására hozzák azon értesüléseket, tényeket, körülményeket, amelyek a szerződés szerinti teljesítést akadályozó körülmények elhárítása érdekében szükségesek.

**4.4.5.** Az anyag tárolási helyek kialakítása a Vállalkozó kötelessége. A munkaterület, valamint az ott tárolt minden nemű anyag és szerszám, továbbá a Vállalkozó munkavállalói személyes ingóságainak az őrzése, állagának megóvása a Vállalkozó feladata és költsége.

**4.5.** A Vállalkozó köteles építési-szerelési naplót rendszeresen és folyamatosan vezetni, és elérhetővé tenni, a munkaterület átadás-átvétel időpontjától a munkálatok teljes lezárásáig. Minden olyan fontos információ bejegyzendő, amely a munkavégzőkre, az ütemezésre, a minőségre és az elszámolásra hatással lehet. Az építési-szerelési napló megnyitásakor meg kell adni és be kell jegyezni azon személyek nevét és feladatkörét, akik jogosultak bejegyzést tenni.

Építető meghatalmazottja Naplóüggyfél-jel (NUJ):

Építési Műszaki ellenőr (szakterület) Naplóüggyfél-jel (NUJ):

Vállalkozó Felelős Műszaki vezető Naplóüggyfél-jel (NUJ):

Vállalkozó FMV – napi jelentésre jogosult Naplóüggyfél-jel (NUJ):

Vállalkozó – napi jelentésért felelős Naplóüggyfél-jel (NUJ):

**4.6.** A Vállalkozó köteles a kivitelezés helyszínén tartani az engedélyeket, az engedélyezési és kiviteli dokumentációkat, szabványokat (utasításokat és irányelveket), illetve szükség esetén ezeket haladéktalanul be kell szereznie.

**4.7.** A Vállalkozó köteles biztosítani Megrendelő képviseletében eljáró személyek részére a munkavégzés helyére való bejutását és ott a biztonságos munkavégzést, információszerzést és ellenőrzést.

**4.8.** A Vállalkozó szavatolja, hogy a teljesítésben résztvevő összes munkavállaló érvényes munkavállalási engedéllyel rendelkezik, illetve az illetékes egészségbiztosítási szervnél be van jelentve, és utánuk a törvényben előírtaknak megfelelő járulékokat befizetik.

**4.9.** A Vállalkozó tudomásul veszi, hogy munkavégzése alatt egyidejűleg Megrendelő üzemeltető dolgozói is jelen lehetnek a munkaterületen. A Vállalkozó munkáját úgy végzi, hogy tevékenységével a Megrendelő alkalmazottait nem veszélyezteti.

**4.10.** Az eltakarásra kerülő munkák esetében a Vállalkozó az eltakarást megelőzően legalább 2 (kettő) munkanappal köteles írásbeli (építési napló + e-mail) bejelentést tenni a Megrendelő kapcsolattartójának, megjelölve az eltakarandó létesítmény ellenőrizhetőségének napját, annak érdekében, hogy Megrendelő képviselői ellenőrizhessék az eltakarásra kerülő részek elkészültét és az előírt vizsgálatok jegyzőkönyveinek rendelkezésre állását. Eltakarni csak a Megrendelő engedélyével lehetséges. Amennyiben a Megrendelő felhívás ellenére nem jelenik meg és nem értesíti előzetesen a Vállalkozót arról, hogy nem tartja szükségesnek a megjelenését, akkor a Vállalkozó jogosult a projektelemet befedni, vagy eltakarni. Ilyen esetben utólagos vizsgálat a Megrendelő költségviselése mellett végezhető. A Műszaki Ellenőr az építési naplóba, a Hegesztési Felelős pedig szükség esetén szintén az építési naplóba teszi meg a bejegyzését, hozzájárulását. Szakaszos eltakarási engedélykérésre lehetőség van, de a Vállalkozó viseli annak kockázatát, ha a magassági vezetésben változtatás válik szükségessé. A Megrendelő képviselőjének hozzájárulása nem mentesíti Vállalkozót a teljes körű felelőssége alól.

**4.11.** A Vállalkozó - amennyiben a Megrendelő eltérő utasítást nem ad - köteles a helyszínen minden olyan vizsgálatot és/vagy ellenőrzést lefolytatni, mely a munkáinak a szerződésszerű teljesítéshez szükséges, vagy az valamely jogszabályban, szabványban, vagy megrendelői szabályzatban elő van írva. Amennyiben valamely műszaki megoldás többféle, de műszaki színvonal tekintetében egyenértékű módon megvalósítható, úgy a Vállalkozó köteles a Megrendelővel egyeztetni és a Megrendelő által kiválasztott megoldást alkalmazni.

**4.12.** A Vállalkozó köteles a kivitelezéshez szükséges gépeket és berendezéseket a saját kockázatára és költségére a teljesítési helyre szállítani, beleértve a beépítés helyére történő eljuttatáshoz szükséges összes feltétel biztosítását; az általa az adott valamennyi körülmény között megfelelőbbnek ítélt fuvarozási mód igénybevételével. A gépek és berendezések teljesítés helyére történő kiszállítása előtt 3 (három) munkanappal a Vállalkozó köteles értesíteni Megrendelőt. Az értesítésnek tartalmaznia kell a szállítójármű rendszámát, a szállításban részt vevő személyek nevét, a beléptetéshez szükséges nyomtatványok kitöltött formában való megküldését a projektvezető felé (külső munkavállalók belépési engedélye, kapujegy).

#### **4.13. A felhasznált anyagokra vonatkozó szabályok**

A munka teljesítéséhez szükséges anyagok megfelelő mennyiségben és első osztályú minőségben történő beszerzéséről a Vállalkozó a saját költségére gondoskodik.

A Vállalkozó kötelezettsége, hogy megfelelő mennyiségben és a vonatkozó jogszabály vagy szabvány által előírt, műbizonylattal igazolható legmagasabb minőségi szinten biztosítsa a munka teljesítéséhez szükséges kereskedelemben kapható, a jogosulttól származó műbizonylattal rendelkező szerelési anyagokat.

A munka elvégzéséhez szükséges gépeket, berendezéseket és eszközöket a Vállalkozó biztosítja, karbantartásukról, üzemképes állapotukról saját költségére gondoskodik.

Amennyiben Vállalkozó a tevékenysége során veszélyes anyagot vagy készítményt használ fel, akkor a tevékenység megkezdése előtt köteles azt – a veszélyes anyagok, vagy készítmények Biztonsági adatlapjainak megküldésével együtt – a Megrendelő képviselője részére írásban jelezni és a használatát engedélyeztetni.

A Megrendelő területén a Vállalkozó veszélyes anyagok tárolására csak a Megrendelő részére bejelentett és jóváhagyott tároló helyet vehet igénybe. A Vállalkozó a Biztonsági adatlapok hozzáférhetőségét köteles a tárolási és felhasználási helyen biztosítani.

**4.14.** Megrendelő jogosult a Vállalkozó teljesítését indokolt esetben - írásban történő értesítést követően - bármikor felfüggeszteni. Amennyiben Megrendelő a munkát felfüggesztette, a Vállalkozónak kötelessége:

- azonnal beszüntetni a munkát az értesítésben közölt napon és mértékben,
- a felfüggesztett munkával kapcsolatban csak az értesítésben kívánt mértékben adni ki további megrendeléseket, vagy szerződéseket, anyagok, szolgáltatások és létesítmények beszerzése céljából,
- minden anyag, felszerelés, berendezés és dolog leltározása, karbantartása és átadása a Megrendelőnek, melyeket a Vállalkozó szállított, vagy a Megrendelő biztosított a munka végzéséhez,
- együttműködés a Megrendelővel az információ átadásban és a félbehagyott munkák elrendezésében, így mérsékelve a károkat,
- amennyiben vannak ilyenek, sürgősen megtenni minden észszerű erőfeszítést az összes megrendelés, alvállalkozói szerződés és bérleti megállapodás felfüggesztéséért oly módon, hogy a feltételek kielégítőek legyenek a Megrendelő számára és olyan mértékben, amelyek a felfüggesztett munka végrehajtására vonatkoznak,
- megtenni a megfelelő munkavédelmi intézkedéseket a munkahely biztonságának fenntartására, beleértve azokat a részeket is, ahol a munkálatok felfüggesztésére került sor,
- minden más észszerű intézkedést megtenni, amivel minimalizálni lehet az ilyen felfüggesztéssel járó költségeket.

#### 4.15. Átadás-átvétel rendje:

Megrendelő az elvégzett munka megfelelőségét ellenőrzi. Ennek során elvégzik a szükséges üzemi próbákat, próbaüzemet. Az átadás-átvétel feltétele a Megrendelő által jóváhagyott átadási dokumentáció átadása a Műszaki leírás szerint.

Az elvégzett munka átvétele átadás-átvételi jegyzőkönyvvel történik.

Amennyiben Megrendelő a munka átvételét megtagadja, az átvétel megtagadásának tényét, és annak indokát, a Felek ezzel kapcsolatos észrevételeit, valamint a megismételt átadás-átvételi eljárás időpontját jegyzőkönyvben rögzítik.

**4.16.** A jelen szerződés vállalkozói teljesítése akkor minősül szerződésszerűnek, ha a Vállalkozó a jelen szerződésben foglalt feladatait a Megrendelő által előírt határidőben, maradéktalanul, a jogszabályokban, a szerződésben és mellékleteiben meghatározott követelményeknek megfelelően, minőségben, hiba- és hiánymentesen teljesíti.

#### 4.17. A teljesítés igazolása:

Vállalkozó köteles **a teljesítést követően** a jelen szerződésben foglalt feladatok szerződésszerű teljesítése esetén, a jelen szerződés **3. számú mellékletét** képező Teljesítésigazolási lap minta szerinti teljesítésigazolásban a rá vonatkozó részeket maradéktalanul kiállítani, azt a Megrendelő részére átadni.

Vállalkozó köteles a Teljesítésigazolási lapon feltüntetni az elvégzett munkát, teljesítés tényleges időpontját, a beszerzési eljárás azonosító számát (B1612) a Megrendelő szerződéshez rendelt SZE jelzésű szerződésszámát, a teljesítés igazolást Vállalkozó részéről aláíró olvasható, vagy nyomtatott formában kiírt nevét, valamint a Megrendelő kapcsolattartója által megadott SAP rendelési azonosítót. Mindezek hiányában a Megrendelő a teljesítésigazolást nem írja alá és az esetlegesen megküldött számlát visszaküldi.

A Teljesítésigazolási lap mind a Megrendelő mind a Vállalkozó képviselői által aláírva minősül a teljesítés igazolásának.

**4.18.** A számla benyújtásának feltétele és alapja a Vállalkozó által hiánytalanul és megfelelően kitöltött és benyújtott Teljesítésigazolási lap.

Megrendelő részéről Teljesítésigazolási lap aláírására jogosult jelen szerződés aláírásakor: ...

**4.19.** Megrendelő részéről bármely, nem szerződészerű teljesítés jogi fenntartás nélküli elfogadása nem értelmezhető joglemondásként azon igényről vagy igényekről, amelyek a Megrendelőt szerződészegés következményeként megilletik.

#### **4.20.** Kárveszély, tulajdonjog

Vállalkozó által Megrendelő telephelyére szállított és beépítésre/beszerelésre kerülő berendezések, anyagok, eszközök tekintetében a kárveszély a munka szerződészerű átadás-átvételével száll át Vállalkozóról a Megrendelőre.

A beépített/beszerelt berendezések, anyagok, eszközök mindaddig Vállalkozó tulajdonát képezik, amíg azok ellenértékét Megrendelő a vállalkozói díj keretében Vállalkozónak meg nem fizeti.

#### **4.21.** Felelősség

Vállalkozó köteles a jelen szerződés szabta kereteken belül minden ésszerű intézkedést megtenni annak érdekében, hogy a feladatok szerződés szerint, határidőben teljesítésre kerüljenek.

Vállalkozó teljes körű kártérítési felelősséggel tartozik a Megrendelőt a Vállalkozó szerződészegésével összefüggésben vagy abból eredően ért valamennyi kárért.

Szerződő Felek kifejezetten rögzítik, hogy a Vállalkozó által a jelen szerződés alapján nyújtott szolgáltatások hibájára vagy Vállalkozó magatartására, mulasztására visszavezethető okból Megrendelőnél felmerülő károkat a Vállalkozó köteles a Megrendelő részére megtéríteni.

Vállalkozó visszavonhatatlanul kijelenti, hogy a jelen szerződés megkötését megelőző beszerzési eljárás során az ajánlatában foglalt árat a jelen pontban foglaltakra is figyelemmel határozta meg.

### **5. Felek jogai és kötelezettségei**

**5.1.** Felek kötelesek a jelen szerződésben foglaltak szerint együttműködni és egymást kölcsönösen tájékoztatni.

**5.2.** Felek kötelesek egymást minden, a szerződés teljesítése szempontjából jelentős tényről és körülményről a lehetőségekhez mért legrövidebb időben értesíteni. Az értesítés elmulasztásából eredő károkért a mulasztó Fél felelősséggel tartozik. Amennyiben a Vállalkozó egyáltalán nem, hiányosan, vagy nem időben teljesíti együttműködési és tájékoztatási kötelezettségeit, a Megrendelő az emiatt keletkező késedelmes teljesítés esetén a 9.2. pont szerinti késedelmi kötbérré jogosult.

**5.3.** Vállalkozó kijelenti és szavatolja, hogy rendelkezik a jelen szerződés szerződészerű teljesítéséhez szükséges jelen szerződésben és jogszabályban foglalt hatósági engedélyekkel, valamint megfelelő számú, szakképzettségű, a jelen szerződés tárgyát képező feladatok ellátására alkalmas szakemberrel és eszközzel és a szerződést előbbiek figyelembe vételével és igénybevételével teljesíti.

**5.4.** Vállalkozó a Megrendelő utasítása szerint és érdekeinek érvényesítésével, megóvásával köteles eljárni. Vállalkozó csak a Megrendelő erre felhatalmazott 13.3.4. pont szerinti képviselőjétől fogadhat el utasítást. Megrendelő jogosult a jelen szerződésben foglalt kötelezettségek teljesítését képviselője útján folyamatosan ellenőrizni. Megrendelő ezen jogának gyakorlása során Vállalkozó teljesítését nem akadályozhatja és szükségtelenül nem zavarhatja. Nem mentesül a Vállalkozó a felelősség alól, ha a Megrendelő az ellenőrzést elmulasztotta vagy nem megfelelően végezte el.

**5.5.** Vállalkozót nem illeti meg zálogjog az ellenérték és a költségek biztosítására a Megrendelőnek azokon a vagyontárgyain, amelyek szerződés teljesítése következtében a birtokába kerültek.

#### **5.6. Biztosítás**

Vállalkozó kötelezettséget vállal, hogy legkésőbb **2027. május 15. napjáig** bemutatja a jelen szerződés szerinti munkára kiterjedő **minimum 50.000.000,- Ft/év keretösszegű és minimum 20.000.000,- Ft/ káresemény** összegű teljes körű, összkockázatú **szereleési biztosítását (EAR)**. A biztosítás nem megfelelő, ha olyan kizárásokat és korlátozásokat tartalmaz, amely nem összeegyeztethető a szerződés tárgyával és céljával.

Vállalkozó köteles a fenti időponttól a szerződés hatálya és a jótállási idő alatt a jelen pontban foglalt felelősségbiztosítását fenntartani. Vállalkozó a biztosítási kötvényt köteles bemutatni (a biztosítási díj befizetési igazolás másolatának megküldésével).

**Vállalkozó szerződéskötéskor hatályos biztosításának fennállását igazoló dokumentumait a 4. számú melléklet tartalmazza. / Vállalkozó biztosításának fennállását igazoló dokumentumait Felek a szerződéshez csatolják.**

Amennyiben Vállalkozó a jelen pontban foglaltakat megsérti, úgy az súlyos szerződésszegésnek minősül és a Megrendelő jogosult a jelen szerződéstől – érdekmúlás bizonyítása nélkül – elállni vagy – amennyiben az eredeti állapot nem állítható helyre – a szerződést azonnali hatállyal felmondani.

## 6. Díjazás

**6.1.** Vállalkozó a jelen szerződés alapján – szerződésszerűen – elvégzett munka ellenértékeként mindösszesen **...,- Ft + ÁFA**, azaz **...** forint plusz általános forgalmi adó összegű vállalkozói díjra jogosult (a továbbiakban: **Vállalkozói díj**). A Vállalkozói díj részletezését a jelen szerződés **2. számú mellékletét** képező Árajánlat tartalmazza.

Az ÁFA mértékére és az adómegállapítás módjára az adófizetési kötelezettség keletkezésének napján hatályos adójogszabályok az irányadók.

**6.2.** A nettó Vállalkozói díj– az ÁFÁ-n kívül – tartalmaz minden költséget, ami a szerződésszerű és hibátlan teljesítéshez hozzátartozik, így különösen a szerződés teljesítéséhez szükséges valamennyi munka-, anyag-, segédanyag- és egyéb költséget, beleértve különösen a gyártási költséget anyagbiztosítással; a felhasznált anyagok előállításával, bármely harmadik személytől történő beszerzésével összefüggő költséget és kockázatot; a csomagolás, szállítás, lerakodás költségeit; a jótállás és biztosítás költségét; a felhasznált anyaggal kapcsolatos mindennemű vám, illeték, díj (különösen, de nem kizárólagosan kiterjesztett gyártói felelősségi díj, környezetvédelmi termékdíj), járulékfizetési kötelezettséget, árfolyamkockázatot; a felhasznált anyag szükséges behozatali engedélyeinek beszerzését és az azokkal kapcsolatos költségeket; a felhasznált anyag belföldiesítéshez és a magyarországi forgalomba hozatalhoz szükséges összes tevékenység ellenértékét; a helyszíni munkavégzés díját és költségeit; a szereléshez szükséges speciális berendezések költségeit; a szakemberek munkadíját, utazási és elszállásolási költségeit; a tevékenység (helyszíni) elvégzéséhez, teljesítéséhez és beüzemeléshez szükséges minden egyéb felmerülő díjat és költséget, az átadási dokumentumok elkészítésének díját és költségeit, és azok Megrendelő általi korlátlan és kizárólagos, szabad felhasználásának díját, amelyre tekintettel Vállalkozó egyéb költségterítésre a szerződés vonatkozásában nem jogosult.

A nettó Vállalkozói díj továbbá tartalmaz minden olyan költségtényezőt, amelyet a Vállalkozó a Megrendelővel szemben érvényesíteni kíván és amelyek a teljesítési határidőre prognosztizálva összességükben fedezetet nyújtanak a szerződés időtartama alatt bekövetkező esetleges árváltozásokra, a beszerzési dokumentumokban meghatározott műszaki-szakmai és szerződéses feltételek szerinti teljesítésre, valamint azon költségekre is, amelyeket a Megrendelő a beszerzési eljárás során kifejezetten nem említett, de a szakmai szokások szerint a kifogástalan teljesítéshez kapcsolódó tevékenység ellátásához és a szerződésszerű teljesítéshez szükségesek.

**6.3.** Megrendelő a díjat a szerződés teljesítése során fixnek tekinti, amelytől eltérő számlázást nem fogad el, függetlenül az esetleges előteljesítéstől.

## 7. Fizetési feltételek, számlázás

7.1. Megrendelő előleget nem fizet, fizetési biztosítékot nem ad és egyéb szerződést biztosító mellékkötelezettségek sem terhelik.

7.2. A számlázás menete:

A számlát a mindenkor hatályos, az általános forgalmi adóról szóló 2007. évi CXXVII. törvény (a továbbiakban: **ÁFA törvény**) 163. §-ában foglaltaknak megfelelő időben kell kiállítani.

Vállalkozó által kiállított számla meg kell, hogy feleljen a számvitelről szóló 2000. évi C. törvény és az általános forgalmi adóról szóló 2007. évi CXXVII. törvény előírásainak, valamint a vonatkozó egyéb hatályos jogszabályi előírásoknak.

Felek az ÁFA törvény 55. §-ában foglalt teljesítést követő, utólagos elszámolásban állapodnak meg akként, hogy Vállalkozó - a Megrendelő által leigazolt szerződés szerű teljesítést követően - **1 darab számla** kiállítására jogosult és köteles. Vállalkozó a számlát a teljesítést követő 8 napon belül köteles és jogosult kiállítani és haladéktalanul megküldeni Megrendelő részére.

7.3. Vállalkozó tudomásul veszi, hogy számlát kizárólag a számlához mellékelt eredeti (nem másolati példány), a teljesítés jelen szerződésben megnevezett igazolója által aláírt, a fentieknek megfelelően kiállított Teljesítésigazolással együtt nyújthat be a Megrendelőnek. Számla kizárólag aláírt Teljesítésigazolás birtokában fogadható be.

Vállalkozó a számlán köteles feltüntetni az elvégzett munkát, az ÁFA törvény szerinti teljesítés időpontját, a beszerzési eljárás azonosító számát (B1612) a Megrendelő szerződéshez rendelt SZE jelzésű szerződésszámát, a Megrendelő kapcsolattartója által megadott SAP rendelési azonosítót.

Közös ajánlattétel esetén a Vállalkozók annak megfelelően nyújtják be számlájukat, hogy közülük melyik mekkora összegre jogosult az ellenszolgáltatásból.<sup>2</sup>

A számla benyújtása postai úton, vagy személyesen a Megrendelő Dokumentum menedzsment csoportjának (1519 Budapest, Pf. 454.) címezve történhet, míg elektronikus formában a számla az [info@budapestikozmuvek.hu](mailto:info@budapestikozmuvek.hu) címre nyújtható be.

Megrendelő az EN 16931-1:2017 szabványnak megfelelő elektronikus számlákon kívül, abban az esetben fogadja be az elektronikus számlát, amennyiben az megfelel az ÁFA törvény 168/A. § (1) bekezdésében, valamint 175. §-ában foglalt követelményeknek és a kibocsátó „pdf” formátumban nyújtja be, vagy minősített elektronikus aláírással látja el.

Felek megállapodnak abban, hogy a számlák kiállítása és a számlák kiegyenlítése magyar forintban (HUF) történik.

7.4. A fizetési határidő kezdő napja az a nap, amelyen a számla és valamennyi melléklete, a Megrendelő részére teljeskörűen, hiánytalanul és hibamentesen átadásra került. A benyújtott számla formai és tartalmi megfelelőségéért Vállalkozó felel. Megrendelőt a szabálytalan, nem az előbbieknél megfelelően kiállított vagy benyújtott számlával szemben elfogadási kötelezettség nem terheli és ennek elmaradása sem tekinthető a számla hallgatólagos elfogadásának a Megrendelő részéről. Megrendelő a nem szabályszerűen kiállított vagy benyújtott számlát visszaküldi a Vállalkozónak. A tartalmi vagy formai hiba miatt visszaküldött számla javításának kézhezvételéig a Megrendelő nem esik késedelembe.

7.5. Megrendelő a szabályszerűen kiállított és benyújtott számla ellenértékét – a Polgári Törvénykönyvről szóló 2013. évi V. törvény (a továbbiakban: **Ptk.**) 6:130. § (1)-(2) bekezdéseinek megfelelően – annak **kézhezvételétől számított 30 napon** belül – vagy ha az nem banki nap, akkor az azt követő első banki napon – a Vállalkozó számlán megjelölt bankszámlájára átutalással egyenlíti ki. A bankszámlák közötti elszámolás útján teljesített fizetést akkor kell megtörténtnek tekinteni, amikor a pénzüintézet a fizetésre kötelezett

<sup>2</sup> Amennyiben nem releváns, a beszerzési eljárást követően törölhető.

bankszámláját megterheli. Megrendelő kijelenti, hogy a jelen szerződés ellenértékének pénzügyi fedezetével rendelkezik.

**7.6.** A számla késedelmes kiegyenlítése esetén a Vállalkozó a Ptk. 6:155. § (1) bekezdés szerinti késedelmi kamatra jogosult.

**7.7.** Felek megállapodnak abban, hogy a Megrendelő, a Vállalkozó írásbeli értesítését követően jogosult, a Vállalkozóval szemben fennálló követelése összegét a számla összegébe beszámítás útján érvényesíteni. Az írásbeli értesítésben a Megrendelő köteles feltüntetni a beszámítás útján érvényesíteni kívánt követelés jogalapját és összegét, valamint az egyéb lényeges tényeket.

Amennyiben a Vállalkozó a Megrendelő követelését kifogásolja, köteles ezt haladéktalanul, írásban, cégszerűen aláírt nyilatkozattal megtenni. Felek kifejezetten megállapodnak abban, hogy amennyiben a Vállalkozó a Megrendelő követelését 5 napon belül, írásban nem kifogásolja, az a Megrendelői követelés elismerésének minősül.

## **8. Jótállás, szavatosság**

**8.1.** Vállalkozó a jelen szerződés szerinti átadás-átvételtől számított **...<sup>3</sup>** hónapig jótállásra köteles, amely időtartam alatt a felelősség alól csak abban az esetben mentesülhet, ha bizonyítja, hogy a hiba oka a teljesítés után keletkezett.

**8.2.** A jótállás időtartamának letelte után a Vállalkozó további 12 hónapig a kellékszavatosság Ptk.-beli szabályai alapján felel a jelen szerződés hibás teljesítéséért.

**8.3.** Amennyiben a jogszabály hosszabb jótállási vagy kellékszavatossági kötelezettséget ír elő, úgy az az irányadó. Vállalkozó köteles tájékoztatni a Megrendelőt arról, ha a termék gyártója illetőleg forgalmazója jelen pontban meghatározottakat meghaladó időtartamban vállal szavatosságot a termékre vagy annak valamely elemére; az általa vállalt szavatossági idő letelte után pedig a Vállalkozó köteles együttműködni a Megrendelővel és elősegíteni a szavatossági igény érvényesítését.

**8.4.** Felek rögzítik, hogy a jótállás időtartama alatt, azzal összefüggésben Megrendelőt semmiféle utólagos fizetési kötelezettség nem terheli sem Vállalkozóval, sem harmadik személlyel szemben.

**8.5.** Abban az esetben, ha a Megrendelő a hibás teljesítést a teljesítés átvétele során észleli, jogosult a hibás teljesítéssel érintett munka átvételét megtagadni.

**8.6.** Ha a dolog kicserélésére az elévülés nyugvása miatt a kellékszavatossági határidő jelentős részének eltelte után kerül sor, és ez a Megrendelő számára számottevő értéknövekedést eredményez, a Vállalkozó a gazdagodás megtérítésére nem tarthat igényt.

**8.7.** Jótállás gyakorlásának rendje

Amennyiben a jótállás időtartama alatt Megrendelőnek a jótállás körébe tartozó igénye merül fel, Megrendelő e-mailben a hibáról való tudomásszerzést követő 5 napon belül értesíti a Vállalkozót, és megjelöli a hiba tényét, jellegét és az észlelt egyéb fontos a hiba jellegére vonatkozó tényezőket.

Vállalkozó a Megrendelő jelzését követően **3 munkanapon belül** és külön díjazás nélkül köteles megkezdeni a szükséges javítást/kicserélést és külön díjazás nélkül köteles azt a lehető leghamarabb elvégezni.

A hiba kijavítását/kicserélést követően, annak teljesítéséről Vállalkozó jegyzőkönyvet készít, amelyet jóváhagyása esetén a Megrendelő jelen szerződésben foglalt teljesítésigazolója aláír.

---

<sup>3</sup> Nyertes megajánlás szerint kerül kitöltésre.

**8.8.** Vállalkozó egyebekben is szavatolja, hogy az általa teljesített, szerződésben meghatározott munkák kifogástalan minőségűek és megfelelnek a hatályos jogszabályoknak és szabványoknak, hatósági előírásoknak, különösen a Ptk. 6:123.§-ban meghatározott előírásoknak, a Műszaki leírásában előírt követelményeknek.

### **8.9.** Kijelentések és szavatosságvállalások

Vállalkozó kijelenti, hogy

- a) az Európai Unió valamely tagállamának, illetve az Európai Gazdasági Térségről szóló megállapodásban részes valamely államnak a hatályos szabályai szerint alapított és működő vállalkozás, ellene nincs folyamatban és nem fenyeget csőd-, végrehajtási, felszámolási, vagy ezek bármelyikével egy tekintet alá eső olyan eljárás, amely a jelen szerződés teljesítését akadályozná,
- b) a jelen szerződés teljesítésére műszakilag, gazdaságilag- és pénzügyileg alkalmas, továbbá rendelkezik a szükséges hozzájárulásokkal, jogosultságokkal és engedélyekkel,
- c) szerepel a Nemzeti Adó- és Vámhivatal köztartozásmentes adózói adatbázisában, vagy a Megrendelő felhívására 3 napon belül átad egy 30 napnál nem régebbi nemlegesnek minősülő együttes adóigazolást,
- d) a nemzeti vagyronról szóló 2011. évi CXCVI. törvény 3. § (1) bekezdés 1. pontja szerint átlátható szervezetnek minősül, egyben,
- e) kötelezettséget vállal arra, hogy az előbbiek szerinti alkalmasságát, illetve jogosultságát a jelen szerződés hatálya alatt fenntartja, továbbá tulajdonosi szerkezetét a Megrendelő előtt megismerhetővé teszi,
- f) szavatol azért, hogy harmadik személynek nincs olyan joga, amely a Megrendelő jelen szerződésen alapuló jogszerzését akadályozza, kizárja, korlátozza, feltételhez köti vagy követelést eredményezne,
- g) képviselőjében a jelen szerződést arra jogosult és kellően felhatalmazott személy(ek) írja(írják) alá.

Megrendelő a jelen szerződés hatálya alatt bármikor jogosult a jelen pont szerinti feltételek fennállását – közvetlenül vagy megbízottjai útján – ellenőrizni, s amennyiben ezen ellenőrzés alapján azt állapítja meg, hogy a feltételek vagy azok egy része nem áll fenn, és ezen feltételeket vagy azok egy részét a Vállalkozó nem állítja helyre a Megrendelő írásbeli felszólítását követő 5 (öt) napon belül, úgy a Megrendelő jogosult az ellenszolgáltatás teljesítését visszatartani, vagy választása szerint a jelen szerződéstől elállni, vagy azt azonnali hatállyal felmondani [ide nem értve az a) pont szerinti csőd-eljárás esetét]. Vállalkozó ilyen esetben köteles a Megrendelő kárait és költségeit megtéríteni.

## **9. Szerződést biztosító mellékkötelezettségek**

**9.1.** Amennyiben olyan okból, amelyért Vállalkozó felelős a jelen szerződésben foglalt kötelezettségeit késedelmesen vagy hibásan teljesíti, illetve teljesítése megghiúsul Vállalkozó az alábbiak szerint meghatározott kötbért köteles Megrendelőnek megfizetni. Megrendelő jogosult a kötbéren felüli kárát Vállalkozóra továbbhárítani. A kötbérigény az arra okot adó esemény bekövetkezésekor válik esedékessé.

### **9.2. Késedelmi kötbér**

**9.2.1.** Ha a Vállalkozó késedelembe esik, és késedelmét kimenteni nem tudja, késedelmi kötbért köteles fizetni. A késedelmi kötbér mértéke a teljesítési határidő jellegétől függően **naptári naponként/munkanaponként** a késedelembe esés első napjától számítva oszthatatlan szolgáltatásnál a teljes szolgáltatás, osztható szolgáltatásnál a késedelmes teljesítéssel érintett rész nettó ellenértéke **1 %-**ának megfelelő összeg, de legfeljebb **10 %**

(késedelmi kötbér maximum). A késedelem esetére kikötött kötbér megfizetése a Vállalkozót nem mentesíti a teljesítés alól.

**9.2.2.** Megrendelő jogosult a szerződéstől – érdekmúlás bizonyítása nélkül – elállni, vagy ha az eredeti állapotot nem lehet helyreállítani, azt – a teljesítésre adható további határidő kitézése nélkül - azonnali hatállyal felmondani, amennyiben a késedelmi kötbér eléri a kötbér maximumot.

### **9.3. Hibás teljesítési kötbér**

**9.3.1.** Amennyiben a Vállalkozó olyan okból, amelyért felelős, hibásan teljesít, úgy hibás teljesítési kötbér fizetésére köteles, amelynek mértéke oszthatatlan szolgáltatásnál a teljes szolgáltatás, osztható szolgáltatásnál a hibás teljesítéssel érintett rész nettó ellenértéke **10 %**-ának megfelelő összeg, hibás teljesítésenként.

Abban az esetben, ha a Megrendelő jótállási igénye esetén a Vállalkozó kijavítja vagy kicseréli a hibás szolgáltatást, a kötbér mértéke **5 %**.

Megrendelő jogosult a szerződéstől – érdekmúlás bizonyítása nélkül – elállni, vagy ha az eredeti állapotot nem lehet helyreállítani, azt – a teljesítésre adható további határidő kitézése nélkül - azonnali hatállyal felmondani, amennyiben a teljesítés során a Vállalkozó hibás teljesítése miatt legalább 3 (három) alkalommal hibás teljesítési kötbér kiszabására kerül sor.

**9.3.2.** Felek megállapodnak, hogy a hibás teljesítési kötbér érvényesítése nem zárja ki a jótállási igény érvényesítését.

### **9.4. Meghiúsulási kötbér**

Amennyiben jelen szerződés teljesítése olyan okból hiúsul meg, amelyért Vállalkozó felelős, vagy Vállalkozó a teljesítést jogos ok nélkül megtagadja a Megrendelőt meghiúsulási kötbér illeti meg, amelynek alapja a szerződés meghiúsulással érintett részének nettó ellenértéke, mértéke pedig **20%**.

A meghiúsulás esetére kikötött kötbér érvényesítése a teljesítés követelését kizárja.

**9.5.** Megrendelő a felmerült kötbérkövetelését kötbérértesítő megküldésével érvényesíti Vállalkozóval szemben. Amennyiben Vállalkozó a kötbérértesítőben foglaltakat 5 napon belül írásban nem kifogásolja, úgy a kötbérkövetelés elismertnek minősül. Felek kifejezetten megállapodnak abban, hogy Megrendelő jogosult a Vállalkozó által elismert kötbérkövetelését az általa még ki nem egyenlített számlák ellenértékébe beszámítani. A kötbér Megrendelőnek akkor is jár, ha kára nem merült fel.

## **10. Biztosítékok**

### **10.1. Teljesítési biztosíték**

**10.1.1.** Megrendelő teljesítési biztosítéket köt ki. A teljesítési biztosíték mértéke a jelen szerződés szerinti, ÁFA nélkül számított ellenszolgáltatás **5 %**-a.

**10.1.2.** A teljesítési biztosíték a Megrendelőt illeti, ha a Vállalkozó a jelen szerződés teljesítését a saját felelősségi körében felmerült ok miatt meg sem kezdi, vagy megkezdi, de nem fejezi be. Megrendelő a meghiúsulási kötbér iránti, illetve az ezen felüli kártérítési igényét elsősorban a teljesítési biztosítékból elégítheti ki. Ez nem zárja ki a Megrendelő biztosíték összegén felüli igényeinek érvényesítését.

**10.1.3.** A teljesítési biztosítéket legkésőbb jelen szerződés hatálybalépését követő 10 munkanapon belül köteles a Vállalkozó a Megrendelő rendelkezésére bocsátani. A teljesítési biztosítéknak a szerződésszerű teljesítés tényleges időpontját követő 30 napig vagy – amennyiben hibás teljesítési biztosíték rendelkezésre bocsátására köteles a Vállalkozó – a hibás teljesítési biztosíték rendelkezésre bocsátásának az időpontjáig kell érvényben maradnia.

**10.1.4.** Amennyiben a Vállalkozó korábban óvadék formájában fizette meg az ajánlati biztosítékot és az teljes egészében rendelkezésre áll, úgy eltérő írásbeli rendelkezése hiányában azt a Megrendelő a továbbiakban teljesítési biztosítékként tartja nyilván. Amennyiben a teljesítési biztosíték összege az ajánlati biztosíték összegét meghaladja, úgy a teljesítési biztosíték nyújtására vonatkozó fenti határidőben köteles az ajánlati biztosíték összegét a teljesítési biztosíték összegére kiegészíteni. A teljesítési biztosíték késedelmes nyújtása esetére vonatkozó késedelmi kötbér alapja a teljesítési biztosíték teljes összege.

**10.1.5.** Amennyiben a Vállalkozó a teljesítési biztosítékot a fenti határidőben nem bocsátja rendelkezésre, úgy késedelembe esik és köteles a késedelme minden egyes munkanapjára késedelmi kötbért fizetni, melynek alapja a teljesítési biztosíték összege, mértéke pedig munkanaponként **5 %**. Vállalkozó 10 munkanapot meghaladó késedelme esetén a Megrendelő jogosult a szerződéstől – érdekmúlás bizonyítása nélkül – elállni vagy ha az eredeti állapotot nem lehet helyreállítani, azt – a teljesítésre adható további határidő kitűzése nélkül - azonnali hatállyal felmondani, és a 9.4. pont szerinti meghiúsulási kötbért érvényesíteni.

**10.1.6.** A teljesítési biztosíték a Vállalkozó választása szerint teljesíthető óvadékként az előírt pénzügyi összegnek a Megrendelő fizetési számlájára (K&H Bank Zrt.; 10400205-00033592-00000006) történő befizetésével (átutalásával), pénzügyi intézmény vagy biztosító által vállalt garancia, vagy készfizető kezesség biztosításával, vagy biztosítási szerződés alapján kiállított - készfizető kezességvállalást tartalmazó – kötelezvényvel.

Óvadékként történő teljesítés esetén a Vállalkozó tárgyként köteles feltüntetni: „*B1612 - Teljesítési biztosíték*”

**10.1.7.** Amennyiben a jelen szerződés teljesítése során a teljesítési véghatáridő módosításra kerül, akkor a Vállalkozónak a módosított időponthoz igazodóan meg kell hosszabbítani a teljesítési biztosítékot. Amennyiben a Vállalkozó a teljesítési biztosíték érvényességét nem módosítja, a Megrendelő jogosult jelen szerződéstől – érdekmúlás bizonyítása nélkül – elállni, vagy ha az eredeti állapotot nem lehet helyreállítani, azt – a teljesítésre adható további határidő kitűzése nélkül - azonnali hatállyal felmondani.

**10.1.8.** A pénzügyi intézmény vagy biztosító által vállalt garanciának, vagy készfizető kezességvállalásnak, ill. a biztosítási szerződésnek tartalmaznia kell a pénzügyi intézmény, ill. biztosító kötelezettségvállalását arra, hogy a Megrendelő pénzügyi intézményhez, ill. biztosítóhoz intézett írásbeli felszólítására, a Vállalkozó vagy bármely más személy esetleges kifogásolását figyelmen kívül hagyva, 5 munkanapon belül kifizeti a Megrendelőnek a megjelölt összeget a jogviszony vizsgálata nélkül, a pénzügyi intézmény, ill. biztosító saját kötelezettsége alapján.

**10.1.9.** A teljesítési biztosíték nyújtásának költségei a Vállalkozót terhelik.

**10.1.10.** A teljesítési biztosíték érvényességének lejártát követő 15 munkanapon belül a Megrendelő visszafizeti a teljesítési biztosíték fel nem használt részét a Vállalkozó részére, amennyiben azt a Vállalkozó a Megrendelő számlájára óvadékként fizette be és azt a Megrendelő a továbbiakban nem tartja nyilván hibás teljesítési biztosítékként.

**10.1.11.** A biztosíték akkor megfelelő, ha korlátozás nélküli és visszavonhatatlan, futamideje (érvényessége) a jelen pontban meghatározott időtartamra szól.

## **10.2. Hibás teljesítési biztosíték**

**10.2.1.** Megrendelő hibás teljesítési biztosítékot köt ki. A hibás teljesítési biztosíték mértéke: a jelen szerződés szerinti, ÁFA nélkül számított ellenszolgáltatás 5 %-a.

**10.2.2.** A hibás teljesítési biztosíték a jótállási és szavatossági kötelezettség teljesítését biztosítja, továbbá a Megrendelő a hibás teljesítési kötbér iránti, illetve az ezen felüli kártérítési igényét is elsősorban a hibás teljesítési biztosítékból elégítheti ki. Ez nem zárja ki a Megrendelő biztosíték összegén felüli igényeinek érvényesítését.

**10.2.3.** A hibás teljesítési biztosítékot a teljesítést (átadás-átvételt) követő 10 munkanapon belül köteles a Vállalkozó a Megrendelő rendelkezésére bocsátani. A hibás teljesítési biztosítéknak a jótállási időszak lejártát követő 30 napig kell érvényben maradnia.

**10.2.4.** Amennyiben a Vállalkozó korábban óvadék formájában fizette meg a teljesítési biztosítékot és az teljes egészében rendelkezésre áll, úgy eltérő írásbeli rendelkezése hiányában azt a Megrendelő a teljesítést (átadás-átvételt) követő 11. munkanaptól hibás teljesítési biztosítékként tartja nyilván. Amennyiben a hibás teljesítési biztosíték összege a teljesítési biztosíték összegét meghaladja, úgy a hibás teljesítési biztosíték nyújtására vonatkozó fenti határidőben köteles a teljesítési biztosíték összegét a hibás teljesítési biztosíték összegére kiegészíteni.

**10.2.5.** A jelen szerződés rendelkezéseinek megfelelő hibás teljesítési biztosíték szolgáltatása a végszámla benyújtásának a feltétele.

**10.2.6.** Amennyiben a Vállalkozó a hibás teljesítési biztosítékot a fenti határidőben nem bocsátja rendelkezésre, úgy a Vállalkozó köteles jelen szerződés szerinti, ÁFA nélkül számított ellenszolgáltatás 5 %-ának megfelelő mértékű összeget a teljesítés (átadás-átvétel) időpontjától számított 30. napig megfizetni hibás teljesítési kötbér jogcímén a Megrendelő részére és a Megrendelő jogosult a jelen szerződést – a teljesítésre adható további határidő kitézése nélkül – azonnali hatállyal felmondani, illetőleg a felüli kártérítési igényét érvényesíteni.

**10.2.7.** A hibás teljesítési biztosíték a Vállalkozó választása szerint teljesíthető óvadékként az előírt pénzüsszegnek a Megrendelő fizetési számlájára (K&H Bank Zrt.; 10400205-00033592-00000006) történő befizetésével (átutalásával), pénzügyi intézmény vagy biztosító által vállalt garancia vagy készfizető kezesség biztosításával vagy biztosítási szerződés alapján kiállított - készfizető kezességvállalást tartalmazó – kötelezvényvel.

Óvadékként történő teljesítés esetén Vállalkozó tárgyként köteles feltüntetni: *„B1612 - Hibás teljesítési biztosíték”*

**10.2.8.** A pénzügyi intézmény vagy biztosító által vállalt garanciának, vagy készfizető kezességvállalásnak, ill. a biztosítási szerződésnek tartalmaznia kell a pénzügyi intézmény, ill. biztosító kötelezettségvállalását arra, hogy a Megrendelő pénzügyi intézményhez, ill. biztosítóhoz intézett írásbeli felszólítására, a Vállalkozó vagy bármely más személy esetleges kifogásolását figyelmen kívül hagyva, azonnal kifizeti a Megrendelőnek a megjelölt összeget a jogviszony vizsgálata nélkül, a pénzügyi intézmény, ill. biztosító saját kötelezettsége alapján.

**10.2.9.** A hibás teljesítési biztosíték nyújtásának költségei Vállalkozót terhelik.

**10.2.10.** A hibás teljesítési biztosíték érvényességi idejének a lejártát követő 15 munkanapon belül a Megrendelő visszafizeti a hibás teljesítési biztosíték fel nem használt részét a Vállalkozó részére, amennyiben azt a Vállalkozó a Megrendelő számlájára óvadékként fizette be.

**10.2.11.** A biztosíték akkor megfelelő, ha korlátozás nélküli és visszavonhatatlan, futamideje (érvényessége) a jelen pontban meghatározott időtartamra szól.

## **11. Szerződés módosítása**

**11.1.** Felek a jelen szerződést kizárólag írásban módosíthatják. A szerződés módosítását bármelyik fél kezdeményezheti. A módosítás tárgyában született megállapodást minden esetben írásba kell foglalni.

**11.2.** Nem minősül a szerződés módosításának a Felek cégjegyzékben nyilvántartott adataiban, így különösen a székhelyében, képviselőiben, bankszámlaszámában bekövetkező változás, továbbá az elérhetőségekben, honlap hivatkozásban, értesítési címben, a teljesítésigazoló személyében, valamint a kapcsolattartók, továbbá egyéb jelen szerződésben foglalt személyek és adataikban bekövetkező változás és a jelen szerződésben nevesített

egyéb módosítási, módosulási esetek. Az említett változásokról az érintett Fél a másik Felet – az eset körülményeitől függően – lehetőség szerint előzetesen, de legkésőbb a változás bekövetkezését (bejegyzését) követő 10 (tíz) munkanapon belül köteles írásban értesíteni. Ezen bejelentési kötelezettség elmulasztásából, vagy késedelmes teljesítéséből fakadó minden kárért a mulasztó Felet terheli a felelősség.

## **12. Szerződés megszűnése, megszüntetése**

**12.1.** Megrendelő a teljesítés megkezdése előtt a szerződéstől elállhat, azt követően pedig a szerződést 30 napos felmondási idővel felmondhatja.

**12.2.** Megrendelő jogosult a szerződéstől – érdekmúlás bizonyítása nélkül – elállni, vagy ha az eredeti állapotot nem lehet helyreállítani, azt – a teljesítésre adható további határidő kifizetése nélkül - azonnali hatállyal felmondani, amennyiben a Vállalkozó a szerződésből fakadó lényeges kötelezettségét súlyosan, vagy ismételten megszegi, vagy a jelen szerződésben nevesített szerződésszegést követ el.

**12.3.** Megrendelő köteles a jelen szerződést felmondani, vagy - a Ptk.-ban foglaltak szerint - attól elállni, ha a jelen szerződés megkötését követően jut tudomására, hogy a Vállalkozó tekintetében a beszerzési eljárás során kizáró ok állt fenn, és ezért ki kellett volna zárni a beszerzési eljárásból.

**12.4.** Amennyiben a Megrendelő a jelen szerződés szerinti elállási vagy felmondási jogát gyakorolja, úgy kártalanítási vagy kártérítési kötelezettség (ideértve a bánatpénz fizetési kötelezettséget is) nem terheli, illetve a Vállalkozó erre tekintettel semmilyen igénnyel nem élhet a Megrendelővel szemben.

**12.5.** A szerződés megszűnése esetén a Felek a megszűnés hatályának napjáig nyújtott szolgáltatást és szerződésszerű pénzbeli ellenértékét kötelesek egymással szemben elszámolni.

## **13. Egyéb szerződéses feltételek**

### **13.1. Alvállalkozó**

**13.1.1.** Vállalkozó jelen szerződésben vállalt feladatai teljesítésére alvállalkozót csak a Megrendelő előzetes írásbeli hozzájárulása esetén vehet igénybe.

**13.1.2.** Vállalkozó a bevonni kívánt alvállalkozó(k)ról a cégbetétokat: alvállalkozó neve, székhelye, cégjegyzék száma, adószáma, elérhetősége (telefon, e-mail), képviselőjének (vezetőjének) neve Megrendelőnek köteles átadni.

**13.1.3.** Vállalkozó a szerződés teljesítésének időtartama alatt köteles a Megrendelőt tájékoztatni az alvállalkozók bejelentésben közölt adatainak változásáról.

**13.1.4.** Az alvállalkozók személyében bekövetkező változást Felek megfelelően dokumentálják, s jelen szerződésükhöz csatolják. Felek rögzítik, hogy az alvállalkozók személyében bekövetkezett változás és az erről történt írásbeli értesítés nem minősül szerződésmódosításnak.

**13.1.5.** Közreműködőnek minősülnek a Vállalkozó azon munkaviszonyban és munkavégzésre irányuló egyéb jogviszonyban foglalkoztatott alkalmazottai, valamint alvállalkozói, akik a jelen szerződés teljesítésében részt vesznek. A Vállalkozó a hatályos jogszabályok szerint, megfelelő végzettségű és felkészültségű szakemberek közreműködésével köteles végezni a feladatát.

**13.1.6.** A Vállalkozó a jogosan igénybe vett közreműködőért úgy felel, mintha a munkát maga végezte volna; jogosulatlanul igénybe vett közreműködő esetén pedig felelős minden olyan kárért is, amely anélkül nem következett volna be.

**13.1.7.** A Vállalkozó kötelezettséget vállal arra, hogy a jelen szerződés keretében a Vállalkozó vagy esetleges közreműködői (alvállalkozói) részéről foglalkoztatott személyek a jogszabályokban előírt módon, így különösen a Munka Törvénykönyvében előírt rendelkezések betartásával kerülnek foglalkoztatásra. A Vállalkozó által a jelen szerződés keretében foglalkoztatott személyek vonatkozásában, a foglalkoztatással kapcsolatos hatályos munkajogi- és egyéb jogszabályokban foglalt előírások betartásáért kizárólag a Vállalkozó felel. A Vállalkozó a jelen szerződés aláírásával hozzájárul ahhoz, hogy a Megrendelő a jelen pontban leírtak Vállalkozó általi teljesítését – akár az erre illetékes hatóságok bevonásával – is ellenőrizhesse.

## **13.2. Akadályközlés, vis maior**

**13.2.1.** Jelen pontban foglaltak alkalmazandók a vis maiorra és a vis maiornak nem minősülő egyéb akadályozó körülményekre is.

**13.2.2.** A vis maior olyan rendkívüli körülmény, amely Felek akaratán és ellenőrzésén kívüli, előre nem látható, általuk elháríthatatlan jellegű és nekik nem felróható, valamint a szokásos üzleti kockázat körén kívül esik (így különösen: háborús cselekmény, terrorcselekmények, lázadás, szabotázs, robbantásos merénylet, súlyos energiaellátási zavar, természeti katasztrófa, munkabeszüntetés, járványügyi vészhelyzet, a honvédelemről szóló törvény, rendőrségről szóló törvény alapján feljogosított szervek rendelkezésére tett intézkedés).

**13.2.3.** Felek kijelentik, hogy a COVID-19 járványról, valamint az orosz-ukrán háborúról és az azokkal összefüggő korlátozásokról, akadályokról, ellátási nehézségekről a szerződéskötéskor tudomással bírnak, azok szerződés megkötésekor ismert állapotát önmagában nem tekintik vis maiornak vagy akadályközlésre, a szerződés módosítására okot adó vagy a szerződésszerű teljesítést vagy a szerződés szerint szolgáltatás és ellenszolgáltatás mértékét közvetlenül vagy közvetetten befolyásoló körülménynek.

**13.2.4.** A vis maior körülmények – amennyiben ok-okozati összefüggésbe hozhatóak a nem szerződésszerű teljesítéssel – részben vagy egészben mentesítik Feleket a szerződés alapján fennálló kötelemeik teljesítése alól a körülmények fennállásának időtartamára, illetve a körülmények terjedelméig, feltéve, hogy ezen körülmények a szerződés aláírását követően jönnek létre, illetőleg a szerződés aláírását megelőzően jöttek létre, ám következményeik – melyek meggátolják vagy késleltetik a szerződés teljesítését – az említett időpontban még nem voltak előre láthatóak.

**13.2.5.** Annak érdekében, hogy bármely vis maior körülmény a fentiekkel összhangban a szerződéses kötelemeik teljesítését akadályozó tényezőként rögzíthető legyen, a szerződés teljesítésében akadályozott Félnek írásban tájékoztatnia kell a másik felet a fenti különleges körülmények bekövetkeztéről, akkor is, ha az akadályt a másik félnek közlés nélkül is ismernie kellene (akadályközlés).

**13.2.6.** Az akadályozott Félnek akadályközlés útján ugyanígy tájékoztatnia kell a másik felet, ha vis maiornak nem minősülő egyéb, a szerződés teljesítését akadályozó körülmény következik be.

**13.2.7.** Az akadályközlési kötelezettség elmulasztásával okozott kárért a mulasztó fél a szerződésszegésért való felelősség szabályai szerint felelős.

**13.2.8.** Ezt az akadályközlést indokolatlan késedelem nélkül, legkésőbb az akadályról való tudomásszerzéstől számított 2 (két) munkanapon belül, kell megtenni azt követően, hogy az akadályozott Fél felismerte a szerződéses kötelemeik teljesítését akadályozó körülmények felmerültét. Az akadályközlésben be kell mutatni és hitelt érdemlően igazolni kell a késedelemre, akadályra okot adó tényeket, nehézségeket, körülményeket, az ok-okozati összefüggést (ideértve különösen a gyártó/beszállító/forgalmazó stb. általi, a konkrét megrendelésre vonatkozó okiratot, tájékoztatást, eredeti és – adott esetben – nem hiteles fordításban, magyar nyelven benyújtva), továbbá meg kell jelölni a teljesítés várható késedelmi időszakát/időtartamát is, amennyiben ez felmérhető az adott pillanatban. Az okokat kellő részletességgel kell megjelölni, és az okoknak világosnak, valósnak és okszerűnek kell

lenniük, szükség szerint az egyenértékűséget beszerzési szempontból megfelelően alá kell támasztaniuk.

**13.2.9.** Megrendelő a fenti feltételeknek mindenben megfelelő akadályközlés esetén nyilatkozatát, észrevételét, esetleges hiánypótlását az akadályközlés kézbesítését követő 5 (öt) munkanapon belül köteles megtenni azzal, hogy a nyilatkozat, észrevétel stb. késedelme vagy elmaradása nem jelenti az akadályközlés elfogadását.

**13.2.10.** Amennyiben a Megrendelő elfogadja a Vállalkozó akadályközlését és az a szerződés határidőben történő teljesítését befolyásolja, úgy ennek időtartamát a Felek írásban külön rögzítik.

**13.2.11.** Vállalkozó fenti – szabályosan bejelentett és Megrendelő által elfogadott – akadályoztatása a teljesítés időtartamába nem számít bele.

**13.2.12.** Amennyiben az akadályozó körülmény megszűnik, úgy erről a tényről a másik Felet is haladéktalanul értesíteni kell (írásban is), továbbá lehetőség szerint arról is tájékoztatni kell, hogy az akadályozó körülmény miatt a szerződés teljesítésére mikor kerül sor.

**13.2.13.** Amennyiben a vis maior vagy vis maiornak nem minősülő egyéb akadályozó körülmény legalább 180 (száznyolcvan) napig fennáll és emiatt a szerződés teljesítésére nem kerül sor, úgy bármely Fél jogosult a szerződéstől – érdekmúlás bizonyítása nélkül – elállni, vagy azt azonnali hatállyal felmondani.

### **13.3. Kapcsolattartás**

**13.3.1.** A szerződés teljesítését érintő kérdésekben a Felek között az írásos kapcsolattartás e-mail váltás, levelezés, vagy személyes egyeztetések esetén jegyzőkönyvezés útján történik.

**13.3.2.** Felek az egymás közötti kommunikációban elfogadják érvényes jognyilatkozatnak a másik félnek az alább megjelölt elektronikus postafiókjára (e-mailben) küldött küldeményeket, az alábbi kivételekkel: a Felek tértivevényes ajánlott postai küldeményben vagy hivatalos elektronikus kapcsolattartásra szolgáló tárhelyen, vagy a kapcsolattartónak történő személyes kézbesítéssel közlik egymással a kötbérfizetési kötelezettségre, a minőségi kifogásra, a póthatáridő biztosítására, valamint a szerződés egyoldalú megszüntetésére vonatkozó jognyilatkozataikat.

**13.3.3.** Felek jelen szerződéssel kapcsolatosan egymáshoz intézett értesítései, felszólításai, nyilatkozatai jelen szerződés eltérő rendelkezése hiányában vagy ellenkező írásbeli közlésig akkor tekinthetők teljesítettnek, amennyiben azt a másik félnek az alábbiakban meghatározott értesítési címére, vagy hivatalos elektronikus kapcsolattartásra szolgáló tárhelyére megküldték, vagy az átvételt igazolva személyesen adták át.

Felek a postai úton megküldött küldeményeket egyidejűleg másolatban a másik fél jelen szerződésben meghatározott e-mail címére is kötelesek megküldeni.

Minden jelen szerződés hatálya alatt tett nyilatkozatot, jognyilatkozatot az alábbiak szerint kell közölni tekinteni:

- a) Személyes átadás esetén az átadás-átvétel napján, ha pedig a címzett a személyes átvételt megtagadja, az átvétel megtagadásának napján.
- b) E-mailben történt megküldés esetén, a megküldést követő munkanapon.
- c) Hivatalos elektronikus kapcsolattartásra szolgáló tárhelyre történő megküldés esetén a letöltési visszaigazolás napján. Amennyiben a letöltésről nem érkezik visszaigazolás, úgy az elküldési visszaigazolásban megjelölt naptól számított 5. (ötödik) munkanapon.
- d) Tértivevényes ajánlott postai küldeményben történt megküldés esetén a tértivevénnyel igazolt átvétel napján. Amennyiben valamely szabályszerűen megcímezett tértivevényes ajánlott postai küldemény „nem kereste” jelzéssel érkezik vissza a feladóhoz, akkor az eredménytelen kézbesítéstől számított 5. (ötödik) munkanapon,

ha a címzett „ismeretlen” vagy „elköltözött”, akkor az eredménytelen kézbesítés napján.

#### **13.3.4. Felek által megjelölt kapcsolattartók:**

Megrendelő esetében:

Név: ...

Cím: ...

Telefon: ...

E-mail: ...

Vállalkozó esetében:

Név: ...

Cím: ...

Telefon: ...

E-mail: ...

#### **13.4. Biztonságvédelmi előírások**

Vállalkozó jelen szerződés aláírásával tudomásul veszi a Megrendelő <https://www.budapestikozmuvek.hu/biztonsagvedelmi-kovetelmenyek-szerzodeseinkben> internetes elérhetőségén található, „Vállalkozási szerződések biztonságvédelmi követelményei”-ben foglaltakat, és kijelenti, hogy azt magára nézve kötelezőnek fogadja el, és maradéktalanul betartja.

#### **13.5. Összeférhetetlenség**

Vállalkozó kijelenti, hogy szerződéses feladatai ellátásához a Megrendelő munkavállalóját munkaviszony, munkavégzésre irányuló egyéb jogviszony keretében nem alkalmazza. Vállalkozó kijelenti továbbá, hogy a vállalkozás a Megrendelő munkavállalójának érdekeltiségébe nem tartozik és nincs olyan vezető tisztségviselője, amely a Megrendelő munkavállalója. Vállalkozó köteles gondoskodni arról, hogy az általa igénybevett alvállalkozók, illetve egyéb közvetlenül vagy közvetetten közreműködő természetes vagy jogi személyek, illetve mindezek további közreműködői is megfeleljenek a fenti rendelkezéseknek. Vállalkozó tudomásul veszi, hogy ezen rendelkezések megsértése jelen szerződés azonnali hatályú felmondásával járhat.

#### **13.6. Korrupcióellenes klauzula**

**13.6.1.** Felek kötelesek működésük során a hatályos jogszabályok szerint eljárni és céljuk, hogy a korrupcióellenes, a tisztességes piaci magatartást szabályozó, versenyjogi, valamint fogyasztóvédelmi szabályoknak, továbbá az üzleti etika általánosan elfogadott szabályainak megfeleljenek, a jelen szerződés megkötése és teljesítése során ezeknek megfelelően járnak el.

**13.6.2.** Felek kijelentik, hogy a jelen szerződés megkötését megelőző tárgyalásokat, a jelen szerződés feltételeinek kialakítását és a jelen szerződésen alapuló vagy annak teljesítése során tanúsított bármely üzleti vagy egyéb magatartást sem közvetlenül, sem közvetetten nem befolyásolta és befolyásolja a Felek, a Felek képviselője, megbízottja vagy velük bármilyen módon és formában kapcsolatban álló harmadik személyek részére történő értékkel bíró dolog átadása, vagy átadásának ígérete, valamint bármilyen anyagi vagy személyes előny nyújtása vagy annak ígérete.

**13.6.3.** Vállalkozó köteles gondoskodni arról, hogy az általa igénybevett alvállalkozók, munkavállalók, munkavégzésre irányuló egyéb jogviszony keretében foglalkoztatott, illetve egyéb közvetlenül vagy közvetetten közreműködő természetes vagy jogi személyek

(„közreműködők”) jelen szerződés teljesítése során tanúsított és általános üzleti magatartása megfeleljen a jelen rendelkezéseknek.

**13.6.4.** Vállalkozó köteles megfelelően gondoskodni arról, hogy az általa igénybevett közreműködők és a közreműködők által igénybevett esetleges további közreműködők a Megrendelő által teljesített szerződéses árból határidőben megkapják a közreműködésük ellenértékét. Vállalkozó kifejezetten és visszavonhatatlanul hozzájárul ahhoz, hogy a Megrendelő a Vállalkozó által igénybevett bármely közreműködő részére, amennyiben ezen minőségét hitelt érdemlően igazolja, a jelen szerződés teljesítésével kapcsolatos adatokat kiszolgáltassa, különösen a Megrendelő által a Vállalkozó részére teljesített kifizetések összegét és időpontját.

**13.6.5.** A jelen pontban foglalt rendelkezések megsértése esetén a Megrendelő jogosult a szerződéstől – érdekmúlás bizonyítása nélkül – elállni, vagy ha az eredeti állapotot nem lehet helyreállítani, azt – a teljesítésre adható további határidő kitűzése nélkül - azonnali hatállyal felmondani, és alkalmazhatja a jelen szerződés szerinti jogkövetkezményeket.

### **13.7. Szerzői jogok rendezésére vonatkozó klauzula**

**13.7.1.** A jelen szerződés alapján a Vállalkozó által a Megrendelő részére tervezett, kifejlesztett, létrehozott, illetve elkészített minden termék, szellemi alkotás, elgondolás, know-how, továbbá a jelen szerződés megfelelő fejezetében külön nevesített termékek (a továbbiakban együttesen: **Szerzői művek**) szerzői jog által védett műnek minősülnek.

**13.7.2.** Vállalkozó a jelen szerződés aláírásával kijelenti, hogy a Szerzői művek vonatkozásában az ellenérték ellenében a Megrendelőnek korlátlan, azaz határozatlan időre szóló felhasználási engedélyt ad. Felek kifejezetten rögzítik, hogy annak ellenére, hogy a jelen szerződés alapján kizárólag a Megrendelőnek keletkezik fizetési kötelezettsége a Vállalkozóval szemben, a Vállalkozó hozzájárul ahhoz, hogy a Megrendelő egyéb felhasználókra (ideértve többek között a vállalatcsoportjába tartozókat), ügyfeleire is díjmentesen átengedje a Szerzői művek felhasználásának jogát.

**13.7.3.** Jelen szerződés aláírásával a Vállalkozó a Szerzői művek tekintetében a felhasználási módra és a felhasználás mértékére vonatkozó korlátozás nélküli kizárólagos felhasználási jogot ad a Megrendelőnek, valamint fentiek szerinti egyéb felhasználóknak és ügyfeleinek. Megrendelő, valamint fentiek szerinti egyéb felhasználók és ügyfelek jogosultak a jogszabály által elismert összes felhasználási módot korlátozás nélkül gyakorolni. Vállalkozó kifejezetten hozzájárul ahhoz, hogy a Megrendelő, valamint fentiek szerinti egyéb felhasználók és a Megrendelő ügyfelei mint felhasználók a Szerzői műveket átdolgozzák, többszörözzék, a Szerzői műveket számítógéppel vagy elektronikus adathordozóra másolják.

**13.7.4.** Tekintettel arra, hogy az ellenérték a felhasználási díjat is magában foglalja, a felhasználási jogok engedélyezése vonatkozásában a Vállalkozót az ellenértéken felül külön díjazás nem illeti meg, illetve a Vállalkozó a szerzői jogról szóló 1999. évi LXXVI. törvény vagy külön jogszabály szerinti további díjazásra nem jogosult, ilyen díjigényét az ellenérték magában foglalja.

Vállalkozó szavatol azért, hogy a Szerzői művek tekintetében nem áll fenn harmadik személynek olyan joga, amely Megrendelő jogszerzését kizárná vagy korlátozná. E tekintetben harmadik személyt a Megrendelővel szemben semmiféle jog nem illet meg, és ebből eredően a Megrendelővel szemben semmiféle jogcímen többletdíj-igény nem érvényesíthető. Amennyiben a Szerzői műveken fennálló felhasználási jog jelen szerződés szerinti megszerzését harmadik személy joga akadályozza, illetve a Szerzői művekre fennálló felhasználási jog/vagyoni értékű jog jelen szerződés szerinti gyakorlását harmadik személy joga korlátozza, a Megrendelő jogosult a jelen szerződéstől – érdekmúlás bizonyítása nélkül – elállni, vagy ha az eredeti állapotot nem lehet helyreállítani, azt – a teljesítésre adható további határidő kitűzése nélkül - azonnali hatállyal felmondani, és alkalmazhatja a jelen szerződés szerinti jogkövetkezményeket.

## 14. Záró rendelkezések

**14.1.** A jelen szerződéssel a Felek között azonos tárgyban történt bármilyen esetleges korábbi, a jelen szerződéssel ellentétes kommunikáció, egyetértés, megegyezés vagy szerződés hatályát veszti.

**14.2.** Felek jogviszonyára – ideértve a szerződés érvényességére, valamint a szerződéses kikötések, nyilatkozatok, megállapodások és kötelezettségek kérdését is – a magyar jog az irányadó. A teljesítéssel összefüggő bármely feladat ellátásának nyelve a magyar nyelv. A jelen szerződésben nem szabályozott kérdésekben a Polgári Törvénykönyv és egyéb vonatkozó jogszabályok rendelkezései irányadók.

**14.3.** Felek kötelesek megkísérelni, hogy esetleges vitáikat békésen, bírósági vagy más hatósági út mellőzésével rendezzék. Ennek érdekében – amennyiben azt az eset összes körülményei egyébként nem zárják ki, vagy az egyébként a Felektől nem várható el – értesítik a másik felet a jelen szerződés teljesítésével kapcsolatos kifogásaikról, megjelölve annak ténybeli és jogi alapját.

Felek a bíróság hatáskörébe tartozó vitás ügyeik rendezésére kikötik a Megrendelő székhelye szerint illetékes bíróság illetékességét.

**14.4.** Amennyiben a jelen szerződés valamely rendelkezése érvénytelenné, vagy hatálytalanná válna, az a többi rendelkezés, illetve a szerződés érvényességét nem érinti, kivéve, ha az érvénytelenné, vagy hatálytalanná vált rendelkezés nélkül a Felek a szerződést nem kötötték volna meg.

## 15. Mellékletek

Jelen szerződés elválaszthatatlan mellékletei:

1. számú melléklet: Műszaki leírás
2. számú melléklet: Vállalkozó Árajánlata
3. számú melléklet: Teljesítésigazolási lap minta
4. számú melléklet: Biztosítás fennállását igazoló dokumentum(ok) másolatban

Jelen szerződés 2 (kettő) eredeti példányban készült, melyből a Feleket 1-1 példány illet meg<sup>4</sup>./ Jelen szerződés elektronikus formában 1 (egy) példányban készült, mely elektronikus példány a Feleknél rendelkezésre áll<sup>5</sup>.

Felek a jelen szerződést kölcsönös átolvasás és értelmezés után akaratukkal mindenben megegyezőnek jelentik ki, és az alulírott helyen és időben jóváhagyólag írják alá.

Budapest, 2026. ...

Budapest, 2026. ...

.....  
...  
képv.: ...

.....  
**BKM Nonprofit Zrt.**

képv.: ... és ...

<sup>4</sup> Papír alapú szerződésnél.

<sup>5</sup> Elektronikus szerződéseknél.

**Vállalkozó**

**Megrendelő**

