

AJÁNLATI FELHÍVÁS és DOKUMENTÁCIÓ

„Statikai, valamint szerelői felülvizsgálatok alapján cserére szoruló közvilágítási oszlopok cseréje 2026 évben II. kör”

tárgyú

beszerzési eljáráshoz

Az ajánlattétel határideje: 2026. május 26. 10:00 óra

FIGYELEM!

Amennyiben az ajánlat nem CSAK ÉS KIZÁRÓLAG az fk.ajanlatok@budapestikozmuvek.hu e-mail címre kerül megküldésre, úgy azt nem áll módunkban befogadni, azt érvénytelennek tekintjük.

2026. május 11.

DOKUMENTUMOK JEGYZÉKE

I. Ajánlati felhívás

II. Mellékletek

1. sz. melléklet: Műszaki leírás

2. sz. melléklet: Ajánlati levél és Felolvasólap

3. sz. melléklet: Kizáró okokra, alkalmasságra vonatkozó nyilatkozat(ok)

4. sz. melléklet: Titoktartási nyilatkozat

5. sz. melléklet: Szerződéstervezet

6. sz. melléklet: Aláírási címpéldány, vagy aláírás minta egyszerű másolata/
Meghatalmazás (adott esetben)

7. sz. melléklet: Átláthatósági nyilatkozat

I. AJÁNLATI FELHÍVÁS

1. Az Ajánlatkérő neve, címe, telefonszáma, e-mail címe:

BKM Nonprofit Zrt.

Cím: 1116 Budapest, Kalotaszeg u 31.,

Tel.: +36 20 214 9264

E-mail: fkf.ajanlatok@budapestikozmuvek.hu (ajánlatok benyújtása)

BarotaiS@budapestikozmuvek.hu (Barotai Szilvia, Beszerző – technikai jellegű kapcsolattartásra és kiegészítő tájékoztatás megküldésére szolgáló e-mail cím)

2. A beszerzés tárgya, mennyisége:

Statikai, valamint szerelői felülvizsgálatok alapján cserére szoruló közvilágítási oszlopok cseréje 2026 évben II. kör

3. Műszaki követelmények:

A jelen ajánlati felhívás 1. számú mellékletében (Műszaki leírás című fejezet) részletezettek szerint.

4. Annak meghatározása, hogy az ajánlattevő a beszerzés tárgyának egy részére tehet-e ajánlatot:

Ajánlatkérő nem teszi lehetővé a részajánlat tételét.

5. Változatokra (alternatív ajánlatok) vonatkozó információk:

Ajánlatkérő nem teszi lehetővé alternatív ajánlatok megtételét.

6. A szerződés meghatározása:

Vállalkozási keretszerződés.

7. A teljesítés helye:

Budapest közigazgatási területe az egyedi megrendelésekben meghatározottak szerint.

8. A szerződés hatálya:

A szerződés határozott időre jön létre: A szerződés mindkét Fél általi aláírásának napjától számított 12 hónapra vagy a keretösszeg kimerüléséig tart.

9. Az ellenszolgáltatás teljesítésének feltétele, teljesítést biztosító mellékkötelezettségek (a szerződés megerősítése):

Fizetési feltételek:

A szerződéstervezet 7. pontjában meghatározott rendelkezések alapján.

Kötbérek, biztosítékok:

A szerződéstervezet 9. pontjában meghatározott rendelkezések alapján.

10. Az ajánlat kiválasztásának bírálati módszere:

A legjobb ár-érték arány:

Részszerpont	Súlyszám
1. Nettó ajánlati ár	70
2. Jótállás időtartama (hónap, legkedvezőtlenebb 12 hónap – legkedvezőbb 24 hónap)	15
3. A bemutatott szakemberek alkalmassági követelményen felüli szakmai többlettapasztalata (min. 0 hónap, max. 36 hónap) Az alkalmassági követelményen felüli szakmai többlettapasztalat, a Felelős Műszaki Vezetői jogosultsággal rendelkező szakember(ek) esetében kerül(nek) értékelésre.	13
4. EMAS rendelet szerinti környezetvédelmi nyilatkozatot készít, és/vagy működtet és tanúsított-e egyéb, környezetközpontú irányítási rendszert (ISO 14001) (Igen/Nem)	2

Az összességében legelőnyösebb ajánlat meghatározása az alábbi számítás szerint történik:

Azoknál a tételeknél ahol a kisebb érték a kedvezőbb, az alábbi képlettel számol Ajánlattevő (pl. Ajánlati ár stb.)

$P_{\text{tétel}} = (A_{\text{min}}/A_a) \times \text{max.pontszám}$, ahol $P_{\text{tétel}}$: az adott tételre számított pontszám
 A_{min} : a legalacsonyabb érték
 A_a : az adott pályázó által ajánlott érték

Azoknál a tételeknél ahol a nagyobb érték a kedvezőbb, az alábbi képlettel számol Ajánlattevő (pl. szakmai többlettapasztalat stb.)

$P_{\text{tétel}} = (A_a/A_{\text{max}}) \times \text{max.pontszám}$, ahol $P_{\text{tétel}}$: az adott tételre számított pontszám
 A_{max} : a legmagasabb (legjobb) érték
 A_a : az adott pályázó által ajánlott érték

Az összességében legkedvezőbb ajánlat számítása:

Ajánlatkérő a fenti súlyozott pontszámokat minden Ajánlattevő esetén az összes bírálati szempontra (tételre) összegezi. A legmagasabb összpontszámot elérő ajánlatot nevezi Ajánlatkérő az összességében legelőnyösebb ajánlatnak.

11. Ajánlati levél:

A jelen beszerzési eljárásban a dokumentáció 2. számú mellékletben található „Ajánlati levél és Felolvasólap” kitöltött és cégszerűen aláírt változatát kötelező benyújtani.

12. Kizáró okok, alkalmassági követelmények:Jogi kizáró okok:

Jelen ajánlatérésre kizárólag azon gazdasági szereplők nyújthatnak be érvényes ajánlatot, amelyek az alábbi feltételeknek megfelelnek (és amely szervezeteket az ajánlatkérő ajánlat benyújtásra felhívott).

Kizárásra kerül az az Ajánlattevő, így ajánlata érvénytelennek minősül,

- amely nem szerepel a rá vonatkozó hatósági nyilvántartásban (pl. cégnyilvántartás, egyéni vállalkozók nyilvántartása stb.).

Felhívjuk a Tisztelt Ajánlattevők figyelmét, hogy Ajánlatkérő a feltüntetett adatokat összeveti a www.e-cegjegyzek.hu honlapon elérhető cégkivonat, [illetőleg pl. egyéni vállalkozó esetén a <https://www.nyilvantarto.hu/evny-lekerdezo/> webcímen elérhető nyilvántartás] adataival.

A fenti feltételekről a jelen ajánlati felhívás 3/A. sz. mellékletének kitöltésével kell nyilatkozni.

Műszaki-szakmai alkalmassági követelmény(ek):

M1) Alkalmatlan az az Ajánlattevő, aki nem rendelkezik:

- az eljárást megindító felhívás feladásától visszafelé számított öt megelőző évben (60 hónapban) befejezett, az előírásoknak és a szerződésnek megfelelően teljesített közvilágítási hálózat létesítésére és/vagy cseréjére és/vagy rekonstrukciójára vonatkozó referenciával, amely magában foglalja az alábbi tevékenységeket:
 - kábel fektetése és közvilágítási oszlop telepítése, valamint földeléstelepítés és burkolat helyreállítás;
 - A referenciaigazolás(ok)nak a fentiekben előírt munkanemeken belül az alábbi mennyiségi minimumkövetelményt kell alátámasztania:
 - legalább 50 db oszlop telepítése,
 - legalább 2500 m kábel fektetése,
 - legalább 1 db közvilágítási kapcsolóberendezés vagy földkábeles elosztószekrény cseréje vagy létesítése,
 - legalább 100 m közvilágítási vagy elosztóhálózati szabadvezeték rekonstrukciója vagy létesítése,
 - legalább 100 db közvilágítási világítótest korszerűsítése LED világítótestekkel.

A referencia akár több címet is magában foglalhat, illetve több szerződésből is bemutatható.

ÉS

SZ1) Alkalmatlan az az Ajánlattevő, aki nem rendelkezik legalább:

- 2 fő szakemberrel, aki rendelkezik az építésügyi és az építésüggyel összefüggő szakmagyakorlási tevékenységekről szóló 266/2013. (VII. 11.) Korm. rendelet 1. mellékletének VI. Felelős műszaki vezetés 3. Rész 17) pontja alapján, Villamosság szakterületen - MV-VI) szerinti Felelős Műszaki Vezetői jogosultsággal vagy a jogosultság megszerzéséhez szükséges képzettséggel/végzettséggel és szakmai gyakorlati idővel. Ajánlatkérő felhívja az ajánlattevők figyelmét, hogy a megjelölt szakembernek a 266/2013. (VII. 11.) Korm. rendelet szerinti névjegyzékbe vétellel kell rendelkeznie a szerződéskötés időpontjáig!
- 1 fő villamos biztonsági felülvizsgálatot végző szakemberrel, aki rendelkezik villamos biztonsági felülvizsgáló végzettséggel/képzettséggel, vagy ezzel egyenértékű érintésvédelmi szabványossági felülvizsgálói vagy erősáramú berendezések felülvizsgálói végzettséggel, illetve képzettséggel, valamint legalább 1 éves (12 hónapos) szakirányú szakmai tapasztalattal,
- 5 fő villanyszerelő és/vagy villamos hálózat szerelő szakember, aki rendelkezik villanyszerelő és/vagy villamos hálózat szerelő szakmunkás végzettséggel/képzettséggel (Villanyszerelő szakképesítés 12/2020. (II. 7.) Korm. rendelet 1. számú mellékletét képező szakmajegyzék száma jelenleg: 29 4 0713 04 07 vagy egyéb azzal egyenértékű tanfolyami végzettség), valamint legalább 1 éves (12 hónapos) villanyszerelő és/vagy villamos hálózat szerelői szakmai tapasztalattal,
- 3 fő kiefeszültségű kábelszerelővel, aki rendelkezik kiefeszültségű kábelszerelő szakmunkás végzettséggel/képzettséggel, valamint legalább 1 éves (12 hónapos) kiefeszültségű kábelszerelői szakmai tapasztalattal.

A szakemberek tekintetében előírt követelménynek meg lehet felelni úgy is, ha egy személy egyszerre több képzettséggel/végzettséggel, és képzettség vonatkozásában előírt szakmai tapasztalattal is rendelkezik.

A műszaki-szakmai alkalmassági követelményekről a 3/B. sz. melléklet megfelelő kitöltésével kell nyilatkozni.

Amennyiben a bírálat során az alkalmassági követelmény(ek) teljesülése tekintetében az Ajánlatkérő részéről kétség merül fel, úgy felvilágosítást kérhet az érintett adatokra vonatkozóan, illetőleg más úton is (pl. internetes honlapokon elérhető adatok útján) ellenőrizheti. Ezen kötelezettséget minden Ajánlattevő az ajánlata benyújtásával vállalja.

A műszaki-szakmai alkalmasságra vonatkozó nyilatkozatokat az ajánlat benyújtása során nem szükséges mellékelni, azonban Ajánlatkérő fenntartja a jogot arra, hogy a bírálati szempont alapján legkedvezőbbnek minősített Ajánlattevőt az eredményhirdetést megelőzően felhívja arra, hogy megfelelő módon igazolja a

szereződéses feladatok végzéséhez szükséges alkalmassági követelményeknek való megfelelés igazolását.

13. Kiegészítő tájékoztatáskérés, az ajánlati felhívás és/vagy dokumentáció módosítása, ajánlattételi határidő hosszabbítás:

Amennyiben Ajánlattevő részéről az ajánlati felhívással és/vagy dokumentációval kapcsolatban – a megfelelő ajánlattétel érdekében – bármilyen kiegészítő tájékoztatáskérés, kérdés érkezik (a továbbiakban: kiegészítő tájékoztatáskérés), azt Ajánlatkérő a kiegészítő tájékoztatás kérés beérkezésétől számított legfeljebb 3 munkanapon belül, de legkésőbb az ajánlattételi határidő lejártá előtt 2 munkanappal válaszolja meg. Amennyiben Ajánlattevő a kiegészítő tájékoztatás kérését az ajánlattételi határidő lejártá előtt 2 munkanappal küldi meg Ajánlatkérő részére, úgy Ajánlatkérő – tekintettel a késői megküldésre – nem köteles azt megválaszolni.

Amennyiben a beérkezett kiegészítő tájékoztatáskérésre tekintettel az ajánlati felhívás és/vagy a dokumentáció módosítása szükséges, Ajánlatkérő – az ajánlattételi határidőből még hátralévő időtartamra is figyelemmel – dönthet úgy, hogy a megfelelő ajánlattétel biztosítása érdekében meghosszabbítja az ajánlattételi határidőt, melyről a kiegészítő tájékoztatás megadásával és/vagy a módosított dokumentumok megküldésével egyidejűleg írásban tájékoztatja a megkeresett gazdasági szereplőket.

Ajánlattevő köteles ajánlatát a kiegészítő tájékoztatásban foglalt ajánlatkérői válaszok figyelembevételével elkészíteni és benyújtani.

14. A hiánypótlás lehetősége vagy annak kizárása:

Ajánlatkérő teljes körben lehetővé teszi a hiánypótlást.

15. Az ajánlattétel nyelve:

Magyar. Az idegen nyelven becsatolt iratok, dokumentációk azon része kerül értékelésre, amelynek magyar nyelvű (Ajánlattevő általi) fordítását az ajánlat tartalmazza.

16. Az ajánlat benyújtásának módja, formai követelményei:

Az ajánlatot 1 db elektronikus levélben (teljes terjedelemben .pdf vagy egyéb, szerkesztést lehetővé nem tevő formátumban) szükséges megküldeni az fkf.ajanlatok@budapestikozmuvek.hu e-mail címre, azzal, hogy az 1/a. mellékletet szerkeszthető (.xls, vagy .xlsx) formátumban is be kell nyújtani.

A .pdf vagy egyéb, szerkesztést lehetővé nem tevő formátumú 1/a. melléklet ajánlat részeként (azaz az ajánlattételi határidőre) történő be nem nyújtása az ajánlat érvénytelenségét vonja maga után.

**17. Az ajánlattételi határidő, az ajánlat benyújtásának, felbontásának módja
2026. május 26. 10:00 óra.**

Az ajánlattételi határidő – 13. pontban foglaltak esetén, adott esetben meghosszabbított – lejártának időpontjáig beérkezett ajánlatok kerülnek felbontásra.

FIGYELEM!

Amennyiben ajánlata nem CSAK ÉS KIZÁRÓLAG az fkf.ajanlatok@budapestikozmuvek.hu e-mail címre kerül megküldésre, úgy ajánlatát nem áll módunkban befogadni, azt érvénytelennek tekintjük.

A késedelmesen beérkezett ajánlatokat Ajánlatkérő figyelmen kívül hagyja a bírálat során.

18. Az eredmény megküldésének tervezett időpontja:

Ajánlatkérő az eljárás eredményéről az Ajánlattevőt legkésőbb az ajánlat felbontását követő 10. munkanapon 16:00 óráig értesíti.

Az eljárás nyertese az az Ajánlattevő, aki az értékelési szempontok szerint a legkedvezőbb ajánlatot tette és ajánlata érvényes.

Ajánlatkérő fenntartja a jogot arra, hogy az eljárás nyertesének visszalépése esetén az ajánlatok értékelése során a második legkedvezőbb, érvényes ajánlatot benyújtó gazdasági szereplővel (személlyel) kösse meg szerződést, ha őt az eljárás eredményére vonatkozó összegzésben megjelölte.

19. A szerződéskötés tervezett időpontja:

A szerződést az eredmény megküldésének napjától meg lehet kötni.

20. Egyéb információk:

- Az Ajánlattevőnek az ajánlati felhívásban meghatározott tartalmi és formai követelményeknek megfelelően kell ajánlatát elkészítenie és benyújtania. Az „**Ajánlati levél és Felolvasólap**” táblázat módosítása, felülírása tilos, az ajánlat érvénytelenségét vonja maga után; kizárólag az ajánlattételhez szükséges rovatok kitöltése megengedett.
- Az ajánlatnak **tartalmaznia kell** különösen az Ajánlattevő kifejezett, a **2. számú mellékletében** található, kitöltött és cégszerűen aláírt nyilatkozatát jelen ajánlati felhívás valamennyi feltételének elfogadására, a szerződés teljesítésére és a kért ellenszolgáltatásra. **A feltételhez kötött ajánlatot Ajánlatkérő érvénytelennek nyilvánítja.**
- Az Ajánlattevő **nyilatkozzon**, hogy gondoskodik a szerződés teljesítése során tudomására jutott információk bizalmas kezeléséről, és felelősséget vállal az ennek elmulasztásával okozott károkért, valamint kötelezettséget vállal arra, hogy a szerződés lejártá után is bizalmasan kezeli a teljesítés alatt tudomására jutott, az Ajánlatkérőre vonatkozó információkat (**4. számú melléklet**: titoktartási nyilatkozat).
- Ajánlattevő **csatolja** az ajánlatot aláíró, képviselőre jogosult személy **aláírási címpéldányának, vagy aláírás mintájának egyszerű másolatát/vagy az ajánlat benyújtására vonatkozó, képviselőre jogosult személytől származó meghatalmazást (6. számú melléklet).**
- Ajánlatkérő felhívja ajánlattevők figyelmét, hogy a nyertes ajánlattevővel kötendő szerződés feltétele, hogy a nyertes ajánlattevő a szerződéskötést megelőzően, ha a cégjegyzékből a tényleges tulajdonos természetes személy nem ismerhető meg, akkor **a tényleges tulajdonos személyéről az ajánlattevő nyilatkozik azzal, hogy azt ajánlatkérő számára megismerhetővé teszi.** A tényleges tulajdonos

feltárására vonatkozó kötelezettség elmulasztása vagy hamis adat szolgáltatása esetén ajánlatkérő kártérítési igénnyel lép fel (**7. számú melléklet**).

Ajánlatkérő tájékoztatja Ajánlattevőt, hogy a jelen pontban meghatározott dokumentumokat – ide nem értve „Ajánlati levél és Felolvasólap” elnevezésű dokumentumot – az ajánlat benyújtása során nem köteles mellékelni, azonban Ajánlatkérő fenntartja a jogot arra, hogy a bírálati szempont(ok) alapján legkedvezőbbnek minősített Ajánlattevőt az eredményhirdetést megelőzően felhívja arra, hogy a jelen pontban meghatározott dokumentumok cégszerűen aláírt példányait elektronikus úton benyújtsa.

- 21. Ajánlatkérő fenntartja a jogát arra, hogy a jelen ajánlati felhívással megindított beszerzési eljárás során a felhívástól és az eljárás további folytatásától bármikor elálljon, illetőleg – a Ptk. 6:74. § (2) bekezdése alapján – a felhívásban foglaltaknak megfelelő, legkedvezőbb ajánlatot benyújtó ajánlattevővel szemben a szerződés megkötését megtagadja.**

II.

MELLÉKLETEK

MŰSZAKI LEÍRÁS

Statikai, valamint szerelői felülvizsgálatok alapján cserére szoruló közvilágítási oszlopok cseréje 2026 évben II. kör

A konkrét műszaki tartalmat: alkalmazandó oszloptípusokat, darabszámokat, teljesítési helyszíneket a Megrendelő az egyes eseti megrendelésekben határozza meg. A teljesítés lehetséges rajzon jelölt helyszíneit a Megrendelő ajánlatkérésével együtt az Ajánlatadó rendelkezésére bocsátja.

A kivitelezési helyszíneket a Megrendelő az eseti megrendelésekben jelöli meg Budapest közigazgatási határán belül. A Megrendelő jogosult a kijelölt teljesítési helyszíneket – különösen rongálódás, baleset, halaszthatatlan statikai beavatkozás vagy egyéb műszaki indok esetén – módosítani, illetve új helyszínt kijelölni, feltéve, hogy az ott cserélendő oszlop műszaki jellemzői megfelelnek a szerződésben meghatározott oszloptípusoknak vagy azzal egyenértékű megoldásnak. Az ilyen helyszínváltoztatás nem minősül szerződésmódosításnak, mivel a szerződés tárgya, jellege és egységárai nem változnak. A munkavégzés megkezdése előtt a Vállalkozó BET tervet (Biztonsági és Egészségvédelmi Terv) készít, amit jóváhagyásra megküld a Megrendelő részére. A munkaterület a Megrendelő által elfogadott BET esetén adható.

Közvilágítási oszlopok helyben történő cseréje során, bontáskor el kell távolítani a cserélendő oszlopot, az esetleges betongallérral, illetve betontuskóval együtt. Az új oszlopot a régi helyére kell beállítani, átszerelve a régi kábelt.

Az oszlopcsere során az alábbi feladatok elvégzése válhat szükségessé, melyet az árajánlatnak tartalmaznia kell:

1. A lámpatestek átszereléskor akár a meglévő kerül át, akár új kar kerül a hálózatra a felszálló vezeték cserélni kell, mely: 3x2,5 mm²-es keresztmetszetű (alacsony fp. esetén 3x1.5mm²) MBCu típusú legyen.
2. Az átszerelt lámpatesteknek a kivitelezési időszakban és az átadáskor világítaniuk kell. „T” karmantyús hálózat esetén, minden esetben új felfűzést kell kialakítani GURO (1261-es vagy 1281-es típusú) szerelvénylappal, új NYCWY típusú 4x16 mm²-es betoldó kábellel. RAYCHEM, PFISTERER, ENSTO gyártmányú alumínium-réz összekötő karmantyúval. Ha a csatlakozó kábel 5 m-nél hosszabb, a csatlakozót kell betoldani.
3. Új rézkábellel és GURO szerelvénylappal szerelt oszlop esetén, ha a felfűzős rendszerben az átszerelés után az új oszlop kezelési nyílásáig nem ér fel a régi kábel, érbetoldást kell alkalmazni úgy, hogy a szerelvénylap és a kábel között a víz ne juthasson be a kábelbe, új végelzáró beépítésével.
4. Minden más kábelnél kábelbetoldást kell készíteni NYCWY típusú 4x16 mm²-es betoldó kábellel, réz-alumínium összekötő karmantyúval. Az árnyékolást és az osztott „0”-t külön-külön kell kivezetni.
5. A felfűzések kialakításakor a kábelkötések az oszloptesten kívül a földben történjenek, a védőcsövek mérete és elhelyezése tegye lehetővé a későbbi kábelcserét (pl.: előre gyártott alaptest esetén is).
6. A közvilágítási hálózatról ellátott meglévő „A” díjas fogyasztó átkötését a külső csatlakozó doboz megszüntetésével, kábelbetoldással, szerelvénylap cserével (megfelelő

darabszámú biztosító és alsó kábel fogadására alkalmas GURO) és érintésvédelmi méréssel kell elvégezni. Külön biztosítóról kell leágaztatni elmenőként.

7. Amennyiben a régi lámpatestek biztonságosan nem rögzíthetők az új oszlopra (d76 oszlop csúcs méret miatt), úgy új illesztő elem beiktatásával kell a lámpatestet rögzíteni, melyet a szerelési költségbe be kell építeni.

8. A hiányzó földeléseket pótolni kell (végpontokon 300 méterenként), illetve a meglévőket ellenőrizni, szükség esetén újat kell telepíteni. A földelések bekötése közvetlenül történjen az oszlopba, földelő vezető toldása TILOS! A földelő szondára hegesztett laposvas vagy gömbvas legyen direktbe bekötve az oszlop földelő csavarjára.

9. A felfűzős rendszernél az új oszlop üzembe helyezésekor, ha az érintésvédelmi vezetők szakadást vagy nem megfelelő értéket mérnek, az áramkört haladéktalanul ki kell kapcsolni és letiltani, majd azonnal telefonon és írásban értesíteni kell az illetékes üzemet, ahol intézkednek a hiba kiméréséről és javításáról. A fentieket az építési naplóban rögzíteni kell. A hibaelhárítás befejeztéig ezen az áramkörtön a munkavégzés TILOS!

A munkálatok megkezdésétől kezdődően az átadás-átvételig a kivitelező felelőssége, hogy az érintésvédelmi előírásokat betartsa, a munkaterületet szakszerűen elkerítse, az érintett munkaterületen élet- és balesetveszélyes állapotot még ideiglenesen se hagyjon!

A kandeláberek és kapcsoló szekrények zárására kiemelt figyelmet kell Ajánlattevőnek fordítani, hiányzó vagy nem megfelelően rögzített lámpaoszlop ajtó a munkaterületen nem maradhat. Ilyen esetben az Ajánlatkérő által biztosított műanyag ajtók és gyorskötözők segítségével az ideiglenes pótlást/rögzítést Ajánlattevő elvégezni köteles (a pótláshoz szükséges mennyiséget Ajánlattevőnek kell igényelni, felhasználást az építési naplóban jelezni majd a szerződés lejárta előtt a megmaradt készlettel elszámolni).

A Vállalkozó a megkötött szerződés és mellékleteinek bemutatásával, az üzemmel közös organizációs bejárást kell kezdeményezni, ahol jegyzőkönyv felvétele mellett kijelölésre kerülnek a cserélendő oszlopok, valamint a hálózat működőképességének közös ellenőrzésre is megtörténik. A tényleges helyszíni munkavégzéshez a kivitelező írásos bejelentése alapján az üzem, írásban az építési naplóban adja át a munkaterületet, ezzel a kivitelező ideiglenes üzemeltetésébe kerül át az adott áramkör.

A teljes ajánlati részre vonatkozóan a szükséges bejárások, anyagrendelések és engedélyek beszerzése céljából a kivitelező előzetesen a munkakezdést be kell jelentse, munkaterületet kell kérjen, ez azonban nem jelenti azt, hogy a közvilágítási hálózaton villamos munkavégzés történhet! A villamos hálózaton munkavégzés céljából külön, annak megkezdése előtt - nem a teljes rész tekintetében csak egy – egy áramkörre vonatkozóan - írásban kell kérjen munkaterületet a kivitelező. Munkaterület átadással együtt a kivitelező részére ideiglenesen üzemeltetésre is átadásra kerül a munkával érintett áramkör vagy hálózatrész.

A közterület biztonsága érdekében további előírás, hogy a kivitelező a tényleges villamos munkavégzés előtti munkanapon (hétvégi munkavégzési terv esetén csütörtök délutánig) írásban be kell jelentse (EÉGIS rajzon jelölve) mely napokon, mely oszlop(ok)on végez villamos munkát (címezett területi elven: északbudapesti üzem, délbudapesti üzem, másolat: területfelelős, műszaki átvevő, műszaki ellenőr és projektvezető). Az üzemeltető munkatársai üzemidőben ez alapján jogosultak kontrollálni az oszlopok testének „feszültség nélküli” állapotát szerelői ellenőrzés keretében, ha a vizsgálat hibát állapít meg a kivitelező azonnal intézkedni köteles. Fontos, hogy ezen ellenőrzés nem mentesíti a kivitelezőt a saját kötelezően elvégzendő szerelői ellenőrzése (szerelés befejező műveleteként minden esetben el kell végezni, ezt az építési naplóban dokumentálva) és szabványossági villamos biztonsági felülvizsgálat elvégzése (ezt előre bejelentve, jegyzőkönyvben dokumentálva) alól, valamint műszaki ellenőrzést sem jelent, csak a fokozott biztonság érdekében tett kiegészítő intézkedés!

Törekedni kell FAM technológia alkalmazására. Az átépítés során a közvilágítás folyamatosságát üzemidőben biztosítani kell, a munkaterületet az előírásoknak megfelelően el kell korlátozni. A megrendelő, vagy erre jogosult más cégek, illetve lakossági bejelentés esetén, ha a műszaki ellenőr vagy az üzem képviselője azt tapasztalja, hogy a munkavégzés során nem történik szakszerű elkerítés vagy nem történik ideiglenes szakszerű áramkör összekötés és ezért a közvilágítás nem üzemel, akkor a megrendelő jogosult a fenti hibák ideiglenes kijavításának költségét alkalmanként, helyszínenként a vállalkozónak kiszámlázni, ennek minimum összege 5000 Ft + ÁFA.

A bontást csak a munkálatokhoz szükséges alapanyagok birtokában lehet megkezdeni, a szállítók bizonylatát külön kérésre be kell mutatni. A bontást követően azonnal meg kell kezdeni a helyreállítást, 72 órán belül kell az oszlopok állítását talpcsavaros alaptest elhelyezését, burkolatbontási és helyreállítási (pl. alapbeton és aszfaltozás, törmelékek és földszállítás) munkákat elvégezni. A munka teljes befejezése (pl. hiányzó lámpatest, lámpakar felszerelése) azaz a végleges helyreállítás a kiadástól számított 10 napon belül kell, hogy elkészüljön. Egymás melletti oszlopok elbontása egyszerre tilos, csak a szomszédos berendezés teljes helyreállítását követően kezdhető meg adott oszlop bontása! Nagyobb mennyiségű csere esetén a tényleges munkakezdés előtt ütemterv benyújtása szükséges, mely elfogadott változata alapján történik a munkaterület átadása szakaszosan!

10. A kivitelezéssel kapcsolatos egyéb járulékos feladatok elvégzése közé tartozik az ajánlattétel időpontjában konkrétan már becsülhető munkák (pl. burkolatbontás és a szükséges engedélyek beszerzése, szakfelügyelet megrendelése, esetleges forgalom elterelési engedélyek beszerzése, helyfoglalási díj, fakivágás, ideiglenes forgalomtechnikai terv készítését a 34/2008. (VII.15.) Főv. Kgy. rendeletben foglaltak szerint).

A burkolat-helyreállítás során az eredetivel megegyező és a közútkezelői elvárásoknak megfelelő anyagú és minőségű és mennyiségű helyreállítás fogadható csak el, ezt az illetékes hatósággal előzetesen egyeztetni kell. Átadáskor a helyreállítás megfelelőségéről nyilatkozatot kell csatolni.

A létesítési munkálatok során használt anyagok felhasználása nem megengedett. Az ajánlat csak új anyagokra vonatkozhat.

11. A fémkereskedelemtől szóló 2013. évi CXL. törvény 3. § (1) bekezdés a) pontja alapján a fémkereskedőnek nem minősülő személy engedély nélkül végezheti a saját tulajdonú fémkereskedelmi engedélyköteles anyag fémkereskedő részére történő értékesítését. A Megrendelőnél, mint a közszolgáltatást nyújtó gazdálkodó szervezetnél termelődött, fémkereskedelmi engedélyköteles anyagok értékesítése a közszolgáltató által írásban megkötött szerződés alapján, az **(pontosításra kerül)** fémkereskedő részére történik, a Megrendelő, mint közszolgáltatást nyújtó gazdálkodó szervezet által kiállított külön igazoláskiadása mellett.

12. A veszélyes anyagok elszállításáról és feldolgozásáról (aszfalt, betonoszlop, betontörmelék, kitermelt, nem visszatölthető silt, stb.) a Vállalkozónak kell gondoskodnia a bontási leltár szerinti szállító levéllel, leadási jeggyel (melyen pontos típus, méret, darabszám legyen feltüntetve) elszámolva. A fentieket számlával igazolni kell.

13. A munkálatok során keletkezett újra hasznosítható anyagok a Megrendelő tulajdonát képezik, Vállalkozó azt a Megrendelővel szerződéses jogviszonyban álló **(pontosításra kerül)** címre kell elszállítani és az elszállítást / leadást szállítólevéllel (melyen pontos típus, méret, darabszám legyen feltüntetve) kell igazolni.

14. A kivitelezés befejezését készre jelentéssel kell írásban bejelenteni az illetékes közvilágítási üzemnek továbbá a beruházás műszaki átvevőjének, műszaki ellenőrének és projektvezetőjének.

15. A megvalósulási dokumentációt 3 példányban a tervezett műszaki átadás átvételi eljárás előtt 5 munkanappal be kell nyújtani a beruházási szakterületnek az alábbi tartalommal:

- Építési, bontási leltár
- Fénykép minden egyes oszlopcseré előtt, után, valamint a helyreállítás egyes mozzanataival, CD-n, az egyes oszlophelyekre vonatkozóan beazonosíthatóan
- Építési napló másolat
- Burkolat-helyreállítás megfelelőségi nyilatkozat
- Bontott anyagok elszámolása (eredeti bizonylatok)
- Kivitelezői nyilatkozat
- Felelős műszaki vezetői nyilatkozat
- Érintésvédelmi mérési jegyzőkönyv (mely kitér a cserélt oszlopon túl a munkálatokkal érintett áramkör érintésvédelmének ellenőrzésére, megfelelőségére is!) melyet független szakembernek kell elvégeznie.
- Földelés ellenállás mérési jegyzőkönyv
- Színes A/3-as EÉGIS rajz az építési leltárral egyezően beszámozva és jelölve a cserélt oszlopokat.
- Műszaki átadás-átvételi jegyzőkönyv

16. A műszaki átadás átvételi eljárás csak a hiánytalan megvalósulási dokumentáció leadása után zárható le.

17. Felhívjuk a figyelmet arra, hogy amennyiben Ajánlattevő nem az Ajánlatkérő által a felhívásban és dokumentációban részletesen körülírt oszloptípusokat ajánlja meg, hanem a fentiekben részletezett, „azzal egyenértékűként” meghatározott oszloptípusokra kívánja a jelenlegi oszlopokat lecserélni, csatolnia kell az Ajánlattevő által megajánlott oszloptípusok részletes műszaki leírását/műszaki rajzát.

Ajánlatkérő érvénytelennek minősíti az ajánlatot, amennyiben a megajánlott oszlopok nem felelnek meg – a csatolt műszaki leírás, műszaki rajz, fénykép alapján – a dokumentáció műszaki előírásaiban foglalt feltételeknek. Az alkalmazott típusmegjelölésektől történő eltérő megajánlás esetén a műszaki egyenértékűséget az Ajánlatadónak az ajánlatában tételesen be kell mutatnia.

A lámpaoszlopra és az alapozásra vonatkozó egyéb előírások:

- Ajtók és ajtó nyílásaik pontosan illeszkedjenek egymáshoz, azonos típusok esetén az ajtók csere szabadosak legyenek!
- A BDK-nál rendszeresített Szalkay kulcsok háromszög profiljával nyithatóak legyenek, (mind a zárbetét mérete, mind a nyílás mérete tegye lehetővé ezek használatát), egyedi kialakítás, még ha gyártó ehhez külön kulcsot is biztosít nem megengedett
- A zárbetét kicsavarodás ellen zéger gyűrűvel biztosított legyen, preferált az elforduló zárnyelv helyett a szerelvénytérbe vízszintesen elhelyezett menetes keresztlemez
- Talpcsavaros kialakítás esetén 4 méter felett kettős - rozsdamentes anyagú vagy tüzhorganyzott – anya + záró anya felhelyezése szükséges
- Adott oszlop típushoz tartozó gyártó alapozási technológia már a munkaterület kérésekor álljon rendelkezésre, képezze a dokumentáció részét, melynek megfelelően történjen a kivitelezés
- Az oszlop alapozási munkálatok és kábelszerelések 5 Celsius fok alatti hőmérsékleten nem végezhetőek, a beton alap hűtéséről, locsolásáról az időjárási viszonyoknak megfelelően gondoskodni kell
- Az új oszlopokon, kandeláberekben, az ajtó felett 2 méter magasságban tartós, UV álló felirattal jelölni kell az oszlop gyártót, gyártási évet, gyártási hónapot, az oszlop típusát és fénypontmagasságát.

A kivitelezés során különösen (de nem kizárólagosan) irányadó előírások:

- UF1-BDK/2026. Főigazgatói utasítás a közvilágítás létesítésére és üzemvitelére, <https://uj.jogtar.hu/#doc/db/531/id/A26U0001.BDK/ts/20260213/>
- 2023. évi C. törvény a magyar építészetéről
- 197/2014. (VIII. 1.) Korm. rendelet az elektromos és elektronikus berendezésekkel kapcsolatos hulladékgazdálkodási tevékenységekről
- 374/2012. (XII. 18.) Korm. rendelet egyes veszélyes anyagok elektromos és elektronikus berendezésekben való alkalmazásának korlátozásáról
- 275/2013. (VII. 16.) Korm. rendelet az építési termék építménybe történő betervezésének és beépítésének, ennek során a teljesítmény igazolásának részletes szabályairól
- 40/2017. (XII. 4.) NGM rendelet az összekötő és felhasználói berendezésekről, valamint a potenciálisan robbanásveszélyes közegben működő villamos berendezésekről és védelmi rendszerekről
- 21/2023. (VIII. 30.) GFM rendelet a villamosmű, termelői, magán- és közvetlen vezeték műszaki biztonsági követelményeiről, valamint a feszültség alatti munkavégzés szabályairól
- MSZ HD 60364 Kisfeszültségű villamos berendezések szabványsorozat
- MSZ 1585:2016 Villamos berendezések üzemeltetése (EN 50110-1:2013 és nemzeti kiegészítései)
- A28-BKM/2025. Szabályzat - a BKM Nonprofit Zrt. Munkavédelmi szabályzata, 33. sz. melléklet: <https://uj.jogtar.hu/#doc/db/531/id/A25S0028.BKZ/ts/20260126/lr/chain385>

Mellékletek:

1. sz. melléklet: oszlopcsere 01
2. sz. melléklet: oszlopcsere 02

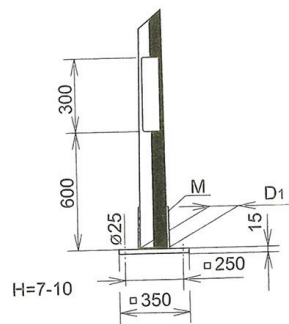
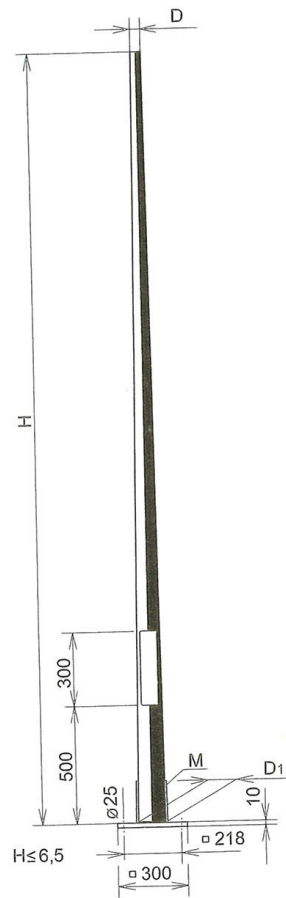

AJTÓ: 85x300 BEILLESZTETT

$H = 11-12$ m 400x400mm
300x300mm

KIKÖTÉS / RÖGZÍTÉS / AZ ALAPZATI TALPHOZ
HORGONYCSAVAR SEGÍTSÉGÉVEL

FÖLDI KIKÖTÉS /RÖGZÍTÉS/

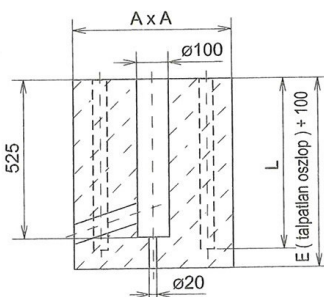
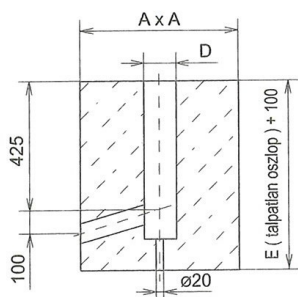

RÖGZÍTÉS AZ ALAPZATI RÁCSHOZ

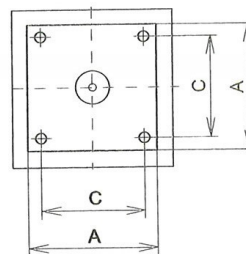
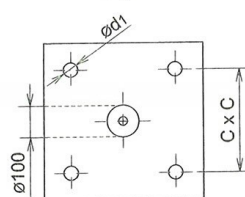
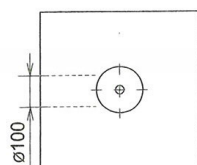
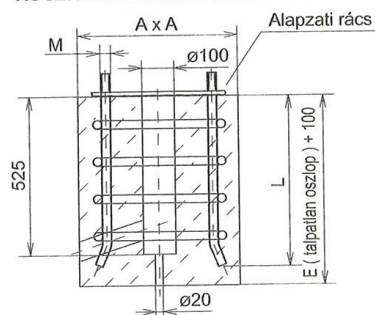

ISMERTETÉSI ADATOK

H m	A mm	D mm	C mm	L mm	d1 mm
3-5	500	150	240	550	40
5,5-7	550	150	300	750	40
8	600	250	300	750	40
9	600	250	300	750	40
10	600	250	300	750	50
12	900	300	400	750	50
13-15	1100	300	400	800	70
16-18	1300	400	500	1100	70
20	1400	400	500	1100	70

Betonalap a csőcsonkos vagy talpas oszlopok számára talajréteg normál viszonyai mellett körülbelül a táblázatban feltüntetett méretekből szükséges. A helyes megállapítás céljából szükséges ellenőrző számításokat kell végezni tekintettel a talaj teherbírására és úgyszintén hitelesíteni az oszlop, az alap és az alapzati rács azonos méreteit.

ALAPZATI RÁCS

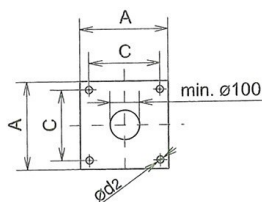
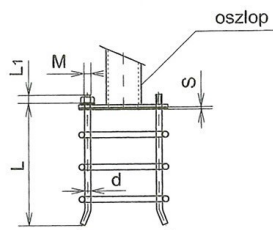

Típus	M = d mm	L mm	L1 mm	A mm	C mm	d2 mm	S mm	kg
M 20 x 650	20	650	45	300	218	25	4	11
M 20 x 1000	20	1000	45	350	250	25	4	16
M 24 x 1200	24	1200	55	400	300	30	5	28
M 30 x 1500	30	1500	65	500	400	38	6	48
M 36 x 1800	36	1800	65	600	500	40	8	54

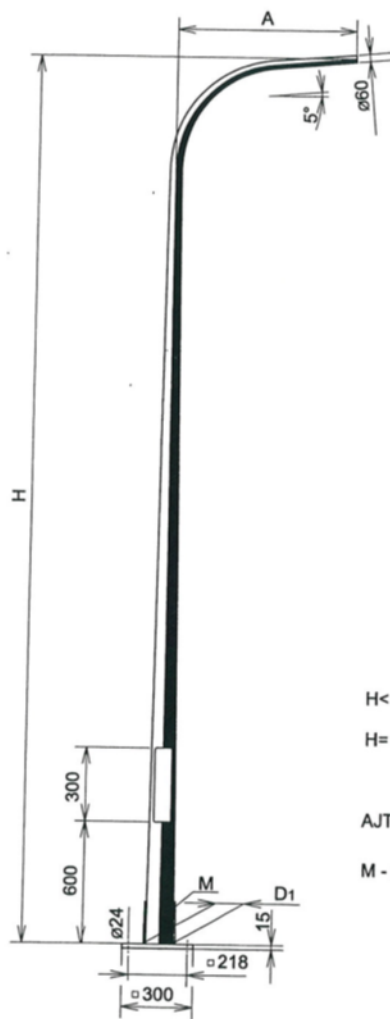

H < 6,5 300 x 300
218 x 218
H = 7-10 350 x 350
250 x 250

AJTÓ: 85x300 BEILLESZTETT

M - korózióvédő gyűrű



KÖR KERESZTMETSZETŰ KÚPOS HAJLÍTOTT TALPLEMEZES ACÉLOSZLOP

TALPLEMEZEK MÉRETE ÉS FURATOSZTÁSA

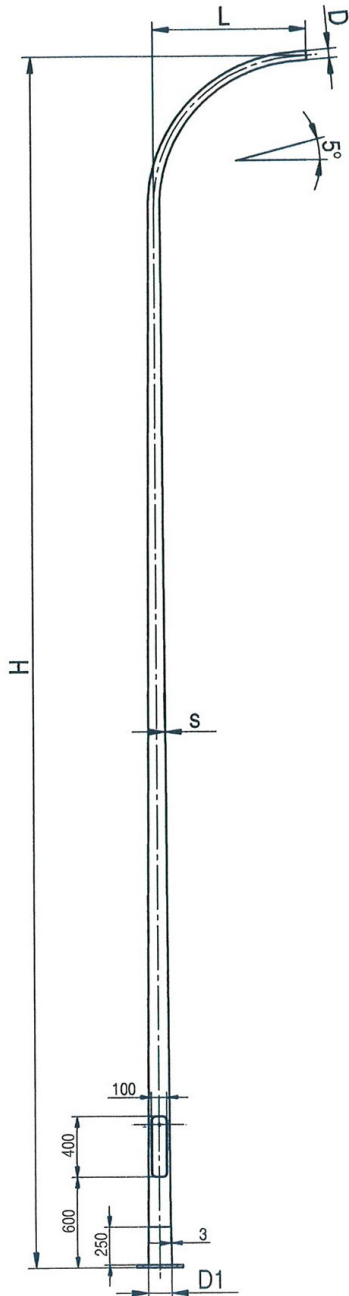

6-9 MÉTERES OSZLOPOKHOZ

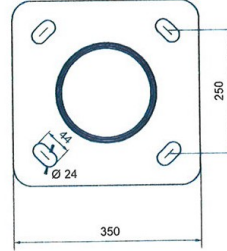

10-12 MÉTERES OSZLOPOKHOZ

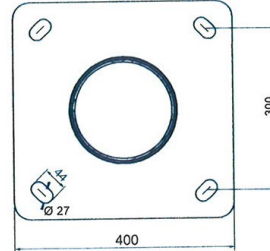

TÍPUS	H (m)	S (mm)	D (mm)	D1 (mm)	L (mm)	MÉRTÉKADÓ AERODINAMIKAI FELÜLET (m ²)	SÚLY (kg)
HHKT 60/60/4	6	4	60	126	1000	0,74	75
HHKT 60/70/4	7	4	60	136	1000	0,74	88
HHKT 60/80/4	8	4	60	146	1000	0,88	102
HHKT 60/90/4	9	4	60	156	1000	1,03	116
HHKT 60/100/4	10	4	60	166	1000	1,19	136
HHKT 60/110/4	11	4	60	176	1000	1,36	154
HHKT 60/120/4	12	4	60	186	1000	1,4	172

2. sz. melléklet

AJÁNLATI LEVÉL és FELOLVASÓLAP**Tisztelt Ajánlatkérő!**

A **B1585** számú, **2026. május 11.** napján kelt „**Statikai, valamint szerelői felülvizsgálatok alapján cserére szoruló közvilágítási oszlopok cseréje 2026 évben II. kör**” megnevezésű Ajánlati felhívásukra, mint a (cégnév) cégjegyzésre jogosult képviselője Ajánlattevőként nyilatkozom, hogy az Ajánlati felhívás és dokumentáció valamennyi feltételét megismertük és azokat elfogadjuk, különösen, hogy Ajánlatkérő fenntartja a jogát arra, hogy a jelen ajánlati felhívással megindított beszerzési eljárás során a felhívástól és az eljárás további folytatásától bármikor indokolás nélkül elálljon, illetőleg, hogy a felhívásban foglaltaknak megfelelő, legkedvezőbb ajánlatot benyújtó ajánlattevővel szemben a szerződés megkötését megtagadja.

Ennek megfelelően ajánlatot kívánunk tenni az Ajánlati felhívás és dokumentációban meghatározott követelmények szerint az alábbi ellenértékért:

Lásd ajánlati tábla

Nyertességünk esetén a szerződést megkötjük, és az abban rögzített és vállalt kötelezettségeinket maradéktalanul teljesítjük.

Nyertességünk esetén hozzájárulok ahhoz, hogy a szerződésben foglalt díjazás a közérdekű adatokra vonatkozó szabályok szerint nyilvánosságra kerüljön.

Kijelentem, hogy az ajánlati felhívásban és annak mellékleteiben foglaltakat bizalmasan kezelem, azokat kizárólag az ajánlat elkészítésére használtam fel, és harmadik személynek nem adom át.

Nyilatkozom, hogy nyertességünk esetén jelen beszerzési eljárással kapcsolatban harmadik személlyel szerződést kívánunk kötni/nem kívánunk kötni¹, valamint a szerződés teljesítéséhez alvállalkozót igénybe veszünk/nem veszünk igénybe². Amennyiben az ajánlatban bemutatott szakember a szerződéskötést követően – a szerződéskötéskor előre nem látható ok következtében – beállott lényeges körülmény miatt a teljesítésben nem tud közreműködni, úgy helyette az ajánlati felhívásban előírt végzettséggel és tapasztalattal rendelkező személyt vonok be a teljesítésbe.³

....., 20..... hó nap

.....
cégszerű aláírás

¹ A megfelelő részt kérjük aláhúzni!

² A megfelelő részt kérjük aláhúzni!

³ Amennyiben releváns.

NYILATKOZAT
kizáró okok hiányáról

Alulírott

Cégnév/Név, székhely:

a BKM Nonprofit Zrt. – mint Ajánlatkérő – által „**Statikai, valamint szerelői felülvizsgálatok alapján cserére szoruló közvilágítási oszlopok cseréje 2026 évben II. kör**” tárgyban indított beszerzési eljárásban ***nyilatkozom, hogy cégünk/vállalkozásunk/szervezetünk nem esik az ajánlatkérésben szereplő alábbi kizáró okok hatálya alá.***

Az alábbi kizáró okokat megismertem és tudomásul vettem:

KIZÁRÓ OKOK	IGEN/NEM
Cégünk/vállalkozásunk a <i>cégnyilvántartásban/egyéni vállalkozók nyilvántartásában stb. megfelelően szerepel.</i>

....., 20..... hó nap

.....
cégszerű aláírás

3/B. sz. melléklet

NYILATKOZAT
műszaki-szakmai alkalmasságról

Alulírott

Cégnév/Név, székhely:	...
-----------------------	-----

nyilatkozom, hogy a BKM Nonprofit Zrt. – mint Ajánlatkérő – által „Statikai, valamint szerelői felülvizsgálatok alapján cserére szoruló közvilágítási oszlopok cseréje 2026 évben II. kör” tárgyban kiírt beszerzési eljárás ajánlatkérésében előírt **szakmai alkalmassági feltételeket megismertük és azoknak cégünk/vállalkozásunk/szervezetünk megfelel.**

Kijelentem, hogy cégünk/vállalkozásunk/szervezetünk rendelkezik

- az eljárást megindító felhívás feladásától visszafelé számított öt megelőző évben (60 hónapban) befejezett, az előírásoknak és a szerződésnek megfelelően teljesített közvilágítási hálózat létesítésére és/vagy cseréjére és/vagy rekonstrukciójára vonatkozó referenciával, amely magában foglalja az alábbi tevékenységeket:
- kábel fektetése és közvilágítási oszlop telepítése, valamint földeléstelepítés és burkolat helyreállítás;
- A referenciaigazolás(ok)nak a fentiekben előírt munkanemeken belül az alábbi mennyiségi minimumkövetelményt kell alátámasztania:
- legalább 50 db oszlop telepítése,
- legalább 2500 m kábel fektetése,
- legalább 1 db közvilágítási kapcsolóberendezés vagy földkábeles elosztószekrény cseréje vagy létesítése,
- legalább 100 m közvilágítási vagy elosztóhálózati szabadvezeték rekonstrukciója vagy létesítése,
- legalább 100 db közvilágítási világítótest korszerűsítése LED világítótestekkel.

ÉS

- 2 fő szakemberrel, aki rendelkezik az építésügyi és az építésüggyel összefüggő szakmagyakorlási tevékenységekről szóló 266/2013. (VII. 11.) Korm. rendelet 1. mellékletének VI. Felelős műszaki vezetés 3. Rész 17) pontja alapján Villamosság szakterületen - MV-VI) szerinti Felelős Műszaki Vezetői jogosultsággal vagy a jogosultság megszerzéséhez szükséges képzettséggel/végzettséggel és szakmai gyakorlati idővel. Ajánlatkérő felhívja az ajánlattevők figyelmét, hogy a megjelölt szakembernek a 266/2013. (VII. 11.) Korm. rendelet szerinti névjegyzékbe vétellel kell rendelkeznie a szerződéskötés időpontjáig!
- 1 fő villamos biztonsági felülvizsgálatot végző szakemberrel, aki rendelkezik villamos biztonsági felülvizsgáló végzettséggel/képzettséggel, vagy ezzel egyenértékű érintésvédelmi szabványossági felülvizsgálói vagy erősáramú

berendezések felülvizsgálói végzettséggel, illetve képzettséggel, valamint legalább 1 éves (12 hónapos) szakirányú szakmai tapasztalattal,

- 5 fő villanyszerelő és/vagy villamos hálózat szerelő szakember, aki rendelkezik villanyszerelő és/vagy villamos hálózat szerelő szakmunkás végzettséggel/képzettséggel (Villanyszerelő szakképesítés 12/2020. (II. 7.) Korm. rendelet 1. számú mellékletét képező szakmajegyzék száma jelenleg: 29 4 0713 04 07 vagy egyéb azzal egyenértékű tanfolyami végzettség), valamint legalább 1 éves (12 hónapos) villanyszerelő és/vagy villamos hálózat szerelői szakmai tapasztalattal,
- 3 fő kiefeszültségű kábelszerelővel, aki rendelkezik kiefeszültségű kábelszerelő szakmunkás végzettséggel/képzettséggel, valamint legalább 1 éves (12 hónapos) kiefeszültségű kábelszerelői szakmai tapasztalattal.

Tudomásul vesszük, hogy amennyiben a bírálat során az alkalmassági követelmény(ek) teljesülése tekintetében az Ajánlatkérő részéről kétség merül fel, úgy felvilágosítást kérhet az érintett adatokra vonatkozóan, illetőleg más úton is (pl. internetes honlapokon elérhető adatok útján) ellenőrizheti.

Kijelentjük, hogy a hamis nyilatkozat következményeivel (ajánlat érvénytelensége) tisztában vagyunk, a fenti adatok, nyilatkozatok a valóságnak megfelelnek.

....., 20..... hó ... nap

.....
cégszerű aláírás

Nyilatkozat referenciáról

Alulírott mint ajánlattevő képviselője felelősségem tudatában

n y i l a t k o z o m,

hogy a **BKM Nonprofit Zrt.**, mint ajánlatkérő által kiírt „**Statikai, valamint szerelői felülvizsgálatok alapján cserére szoruló közvilágítási oszlopok cseréje 2026 évben II. kör**” tárgyú beszerzési eljáráshoz az eljárást megindító felhívás feladásától visszafelé számított megelőző öt naptári évben (2021 – 2025) a pályázat tárgya szerinti közvilágítási hálózat létesítésére és/vagy cseréjére és/vagy rekonstrukciójára vonatkozó jelentősebb referenciáink - amelyek magában foglalják a kábel fektetés és közvilágítási oszlop telepítés, valamint földeléstelepítés és burkolat helyreállítási tevékenységeket - a következők voltak:

Szerződő fél megnevezése és az információt nyújtó személy neve, beosztása, elérhetősége	A referencia tárgya, kezdés és befejezés időpontja	Felelős kivitelezést végző neve

Kelt:

.....
cégszerű aláírás

TÖBBLETTAPASZTALAT (Kezdje a legutolsóval, és úgy haladjon az időben visszafelé!)	
Projektek/szerződések ismertetése, a teljesítés időszaka (-tól, -ig, éé, hh)	Ellátott funkciók, feladatok, megszerzett tapasztalatok ismertetése

Teljesítésbe bevont szakemberként kijelentem, hogy a szerződés teljesítésében személyesen részt veszek, Ajánlattevő rendelkezésére állok, illetve esetemben nem áll fenn olyan körülmény, amelyek a szerződésben való munkavégzésemet bármilyen szempontból kizárja.

Kelt: _____

(Aláírás a szakember részéről)

4. sz. melléklet

TITOKTARTÁSI NYILATKOZAT

Alulírott, mint (képviselő/tag/munkavállaló/polgári jogi vagy egyéb jogviszony keretében álló természetes és nem természetes személy) „**Statikai, valamint szerelői felülvizsgálatok alapján cserére szoruló közvilágítási oszlopok cseréje 2026 évben II. kör**” tárgyban kötött szerződésben meghatározott **tevékenység(ek)re vonatkozóan az alábbi nyilatkozatot teszem:**

Tudomásul veszem és vállalom, hogy a feladatok közvetlen teljesítésében vagy abban való közreműködésben csak a jelen titoktartási nyilatkozatot aláíró vehet részt.

Tudomásul veszem, hogy - az információs önrendelkezési jogról és az információszabadságról szóló 2011. évi CXII. törvény rendelkezéseit alapján az Ajánlatkérő által rendelkezésemre bocsátott személyes és különleges adatokat csak a szerződés hatálya alatt és olyan mértékben kezelhetem, amilyen mértékben a szerződésben rögzített feladat ellátásához elengedhetetlenül szükséges figyelembe véve a hivatkozott jogszabály adatkezelésre vonatkozó értelmező rendelkezését.

Kötelezettséget és egyben kártérítési felelősséget vállalok azért, hogy a szerződés teljesítése során minden, az Ajánlatkérővel kapcsolatban tudomásomra jutott adatot, minősített adatot, információt csak szerződéses kötelezettségem teljesítéséhez használok fel, azokat kizárólag az Ajánlatkérő előzetes és kifejezett írásbeli hozzájárulásával adhatok át harmadik személy részére, a szerződés megszűnésével egyidejűleg ezen adatokat, információkat, iratokat, az ezekről készült másolatokat köteles vagyok az Ajánlatkérőnek visszaszolgáltatni, adathordozóimról törölni, illetve megsemmisíteni.

Kötelezettséget és egyben kártérítési felelősséget vállalok továbbá azért, hogy a feladat teljesítése során bármilyen módon tudomásomra jutott, illetve birtokomba került adatot, minősített adatot, tény, információt bizalmasan kezelek, nem teszek hozzáférhetővé, azokat titokként megőrzöm, nem hozom nyilvánosságra, valamint nem használok fel szerződésen kívül eső, általam folytatott tevékenység során. Tudomásul veszem, hogy azokat kizárólag az Ajánlatkérő előzetes és kifejezett írásbeli hozzájárulásával adhatok át harmadik személy részére.

Tudomásul veszem, hogy a titoktartásra vonatkozó fentiekben leírt kötelezettségvállalásom a nyilatkozat aláírásától időbeli korlátozás nélkül érvényes.

Kijelentem, hogy kártérítési felelősségem körében köteles vagyok megtéríteni az Ajánlatkérőnek valamennyi, a jelen titoktartási nyilatkozatban vállaltak megsértésére visszavezethető kárát (vagyoni kár és sérelemdíj), amennyiben a titoktartási kötelezettséget szándékosan vagy gondatlanul megszegem.

Tudomásul veszem, hogy a titoktartási kötelezettség megsértésének polgári és büntetőjogi jogkövetkezményeiért a mindenkor hatályos jogszabályban foglaltak szerinti büntetőjogi és polgári jogi szabályok szerint felelek.

....., 20..... hó nap

.....
cégszerű aláírás

A feladat teljesítésében közreműködő képviselő/ tag/ munkavállalók/ polgári vagy egyéb jogviszony alapján közreműködő természetes személy/ nem természetes személyek, alvállalkozók:

Név:.....
Anyja neve:.....
Lakcíme:.....
Aláírás:.....

Cégnév:
Székhely:
Képviselőre jogosult:
Céggjegyzékszám:

Előttünk, mint tanúk előtt:

1.) Név:
Lakcím:
Aláírás:

2.) Név:
Lakcím:
Aláírás:

5. sz. melléklet

..... **SZERZŐDÉS (TERVEZET)**
(az ajánlat részeként nem kell csatolni)

6. sz. melléklet

**Alírási címpéldány, vagy aláírás minta egyszerű másolata/
Meghatalmazás (adott esetben)**

ÁTLÁTHATÓSÁGI NYILATKOZAT

Alulírott, mint a(z) ajánlattevő
cégjegyzésre jogosult képviselője

n y i l a t k o z o m

1.)

hogy az ajánlattevő olyan társaságnak minősül, melyet⁴:

- nem jegyeznek szabályozott tőzsdén,^{5 6}
- amelyet szabályozott tőzsdén jegyeznek.

2.)

Amennyiben ajánlattevő olyan társaságnak minősül, amelyet nem jegyeznek szabályozott tőzsdén, ebben az esetben ajánlattevő az alábbiak szerint bemutatja a pénzmosás és a terrorizmus finanszírozása megelőzéséről és megakadályozásáról szóló 2017. évi LIII. törvény 3. § 38. pontja szerint definiált valamennyi tényleges tulajdonos nevét és állandó lakóhelyét a következő, a közvetlen és közvetett tulajdonosi kapcsolat ismertetése mellett:

Közvetlen tulajdonos(ok):

1. név:

állandó lakhely:

2. név:

állandó lakhely:

Közvetett tulajdonos(ok):

1. név:

állandó lakhely:

2. név:

állandó lakhely:

3. név:

állandó lakhely:

⁴ A megfelelő aláhúzással jelölendő

⁵ ha részvételre jelentkezőt nem jegyzik szabályozott tőzsdén, akkor a pénzmosás és a terrorizmus finanszírozása megelőzéséről és megakadályozásáról szóló 2017. évi LIII. törvény 3. § 38. pontja szerint definiált valamennyi tényleges tulajdonos nevének és állandó lakóhelyének bemutatását tartalmazó nyilatkozatot szükséges benyújtani; amennyiben a pénzmosásról szóló 2017. évi LIII. törvény 3. § 38. pontja szerinti tényleges tulajdonos nincsen, az ajánlattevő erre vonatkozó nyilatkozatát

⁶ szabályozott tőzsde alatt a tőkepiacról szóló 2001. évi CXX. törvény 5. § (1) bekezdés 114. pontjában meghatározott szabályozott piacot kell érteni.”

A közvetlen és közvetett tulajdonosi kapcsolat ismertetése:

.....
...
.....
...
.....
...
.....
...

A fenti kapcsolat és tulajdonosi szerkezet bemutatása alapján a tényleges tulajdonos(ok):

1. név:

állandó lakhely:

2. név:

állandó lakhely:

Kelt: 20... év hó nap

.....
cégszerű aláírás

ÁTLÁTHATÓSÁGI NYILATKOZAT

Alulírott, mint a(z) ajánlattevő
cégjegyzésre jogosult képviselője - tekintettel arra, hogy ajánlattevő olyan társaságnak
minősül, melyet nem jegyeznek szabályozott tőzsdén, felelősségem tudatában

n y i l a t k o z o m

hogy a pénzmosás és a terrorizmus finanszírozása megelőzéséről és megakadályozásáról
szóló 2017. évi LIII. törvény 3. § 38. pontja szerint definiált tényleges tulajdonosa nincs.

Kelt: 20.... év hó nap

.....
cégszerű aláírás

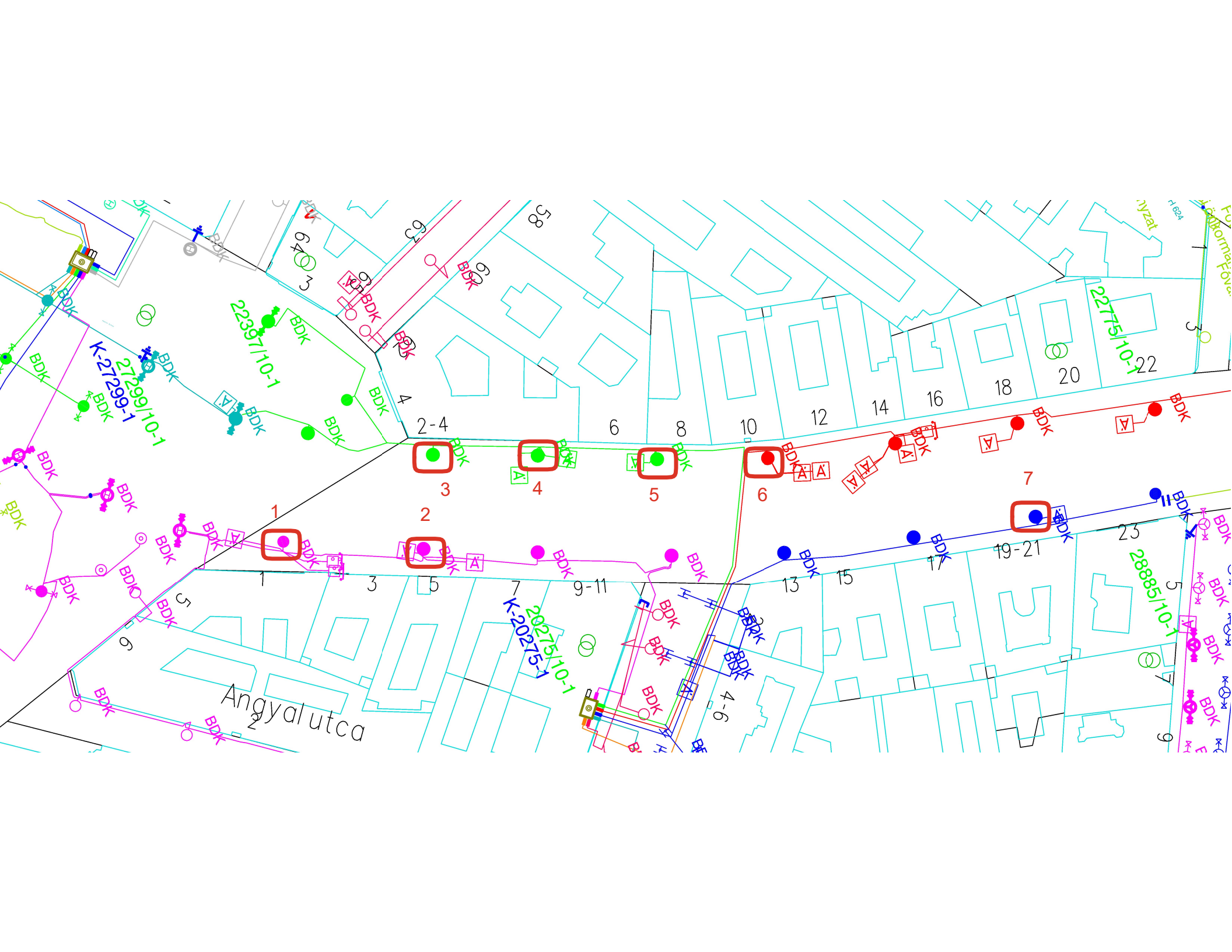



1. sz melléklet - Ajánlati lap

B1585 - Statikai, valamint szerelői felülvizsgálatok alapján cserére szoruló közvilágítási oszlopok cseréje 2026 évben II. kör

Sorszám	Feladat	Mennyiség	Mennyiségi egység	Ajánlati nettó ár (Ft)	Képzett nettó érték (Ft)
1.	Magas közvilágítási oszlop (13m) és lámpatest bontás	7	db		- Ft
2.	Új alapvasalat és új kúpos oszlop (89/130/4P)E ára + szerelési díja (erősített Fémtechnika oszlop + lámpatest)	3	db		- Ft
3.	Új alapvasalat és új kúpos oszlop (89/130/4P) ára + szerelési díja (oszlop + lámpatest)	4	db		- Ft
4.	Új kar ára + szerelési díj 89/10/60	7	db		- Ft
5.	kábelfelfűzés kialakítás (NYCWY)	7	db		- Ft
6.	szerelvénylap csere (anyag+díj) ENSTO LFB10.1-10A-R	10	db		- Ft
7.	felszálló vezeték csere (anyag+díj)	7	db		- Ft
8.	burkolatbontás, helyreállítás (helyszíni követelményeknek megfelelően)	7	db		- Ft
9.	Karácsonyi motívumtartók és dugaljok áthelyezése (régiről, új oszlopra)	7	db		- Ft

10.	„A” díjas fogyasztó átkötése az oszlopba (anyag+díj)	3	db		- Ft
11.	Budapest Közút Közútkezelői és Forgalomtechnika kezelői hozzájárulás, forgalomtechnikai terv	1	db		- Ft
12.	Forgalomtechnika (ideiglenes forgalomkorlátozás, táblázás, lehatárolás stb.) kivitelezés költsége	1	db		- Ft
13.	BKV egyeztetés, koordináció és szakfelügyelet költsége	1	db		- Ft
14.	Földeléstelepítés és mérés, érintésvédelmi mérés, jegyzőkönyvezés, megvalósulási dokumentáció (papír alapú és elektronikus)	2	db		- Ft
Mindösszesen képzett érték					- Ft

Kérjük, hogy az alábbi részt is töltsse ki:

Vállalt jótállás (min. 12 hónap):	
Árajánlat érvényessége (legalább 30 naptári nap a Ptk. 6:75. §-a szerint):	
EMAS rendelet szerinti környezetvédelmi nyilatkozatot készít, és/vagy működtet és tanúsítat-e egyéb, környezetközpontú irányítási rendszert (ISO 14001) (Igen/Nem) <u>(válassza ki a megfelelőt a lenyíló menüből!)</u>	
Kijelentem, hogy az Ajánlati felhívást megismertem és jelen ajánlatomat az abban foglalt tartalmi elemekre tekintettel határoztam meg. <u>(válassza ki a megfelelőt a lenyíló menüből!)</u>	IGEN
Kijelentem, hogy a BKM Nonprofit Zrt. Szerződéstervet elnevezésű dokumentumát megismertem és azt elfogadom. <u>(válassza ki a megfelelőt a lenyíló menüből!)</u>	IGEN

Fizetési feltétel: a rendelés teljesítését követően, az elfogadott teljesítésről kiállított számla kézhezvételétől számított 30 nap.

2026.05.08

.....
Cégszerű aláírás és bélyegző

ajánlatadó gazdasági szereplő megnevezése:
képviselője:
adószáma:
cégjegyzékszám:
bankszámlaszám:
székhelye:
kapcsolattartó neve és beosztása:
kapcsolattartó telefonszáma:
kapcsolattartó email címe:

Vállalkozási keretszerződés

amely létrejött egyrészről a

BKM Budapesti Közművek Nonprofit Zártkörűen Működő Részvénytársaság (rövidített elnevezése: BKM Nonprofit Zrt.)

Székhely: 1116 Budapest, Kalotaszeg u. 31.;

Adószám: 10941362-2-44;

Cégjegyzékszám: 01-10-042582;

Képviseli:

mint Megrendelő (a továbbiakban: **Megrendelő**),

másrészről a(z)

... (rövidített elnevezése: ...)

Székhely: ...

Adószám: ...,

Cégjegyzékszám: ...

Képviseli: ...)

mint Vállalkozó (a továbbiakban: **Vállalkozó**)

(a Megrendelő és a Vállalkozó a továbbiakban külön-külön: **Fél**, együttesen: **Felek**) között az alulírott helyen és időben az alábbi feltételekkel.

1. Előzmények

1.1. Megrendelő, mint Ajánlatkérő egyfordulós meghívásos beszerzési eljárást folytatott le „B1585 - Statikai, valamint szerelői felülvizsgálatok alapján cserére szoruló közvilágítási oszlopok cseréje 2026 évben” tárgyban (továbbiakban: „Beszerzési Eljárás”), amely alapján a jelen Vállalkozási keretszerződést (a továbbiakban: szerződés) a nyertes ajánlattevővel köti meg.

1.2. Vállalkozó a beszerzési eljárás dokumentumai, továbbá a beszerzési eljárás során a Megrendelőtől kapott információk, dokumentumok, előírások alapján készítette beszerzési ajánlatát.

1.3. Vállalkozó részére a beszerzési eljárás során rendelkezésre bocsátásra került az ajánlattételhez szükséges valamennyi információ és tájékoztatás a beszerzés tárgyát képező feladatra vonatkozóan, így különösen, de nem kizárólagosan a műszaki leírás és jelen szerződés tervezete.

1.4. A fentiek alapján a Vállalkozó kijelenti, hogy a jelen szerződés szerinti munkákat, feladatokat megfelelő mértékben megismerte és az arra adott ajánlata teljes körű. Vállalkozó kijelenti azt is, hogy a munkák, feladatok nem megfelelő ismeretere visszavezethető okok miatt semmilyen egyéb többletköveteléssel sem léphet fel, késedelmét ezzel nem indokolhatja.

1.5. Vállalkozó megerősíti, hogy a jelen szerződést a beszerzési dokumentumokban megadott azon adatok megfelelő tanulmányozása alapján kötötte meg, amelyeket a Megrendelő bocsátott a rendelkezésére. Vállalkozó tudomásul veszi, hogy a felsorolt módon megismerhető adatok és információk megismerésének bármilyen elmulasztása nem mentesíti attól a felelősségtől, hogy helyesen becsülje fel a megvalósítással kapcsolatos nehézségeket, illetve költségeket.

1.6. Felek teljes megállapodását a szerződés, valamint a Vállalkozó nyertes beszerzési ajánlata képezi - azok külön mellékletként történő csatolása hiányában is.

1.7. Felek rögzítik, hogy amennyiben a szerződéskötést megelőző beszerzési eljárásban a nyertes ajánlatot több ajánlattevő közösen tette, és ennek nyomán a jelen szerződésben szereplő „Vállalkozó” megjelölés több személyt takar, ezen személyek a szerződés teljesítéséért a Megrendelő felé egyetemlegesen felelnek.¹

2. A szerződés tárgya

2.1. Jelen szerződés tárgyát Statikai, valamint szerelői felülvizsgálatok alapján cserére szoruló közvilágítási oszlopok cseréje képezi, a jelen szerződés **1. sz. számú mellékletét** képező műszaki leírásban (a továbbiakban: **Műszaki leírás**), és a jelen szerződésben részletezettek szerint.

2.2. Vállalkozó feladata különösen: a Megrendelő által statikailag nem megfelelőnek minősített, felmérési jegyzőkönyvben cserére kijelölt köz- és díszvilágítási oszlopok cseréjének teljes körű kivitelezése, beleértve a bontási, alapozási, szerelési, villamos csatlakoztatási, helyreállítási és üzembe helyezési munkákat.

2.3. Megrendelő egyedi megrendelések útján megrendeli a Vállalkozó pedig elvállalja a jelen szerződés tárgyát képező munkákat.

2.4. A szerződés részletes szakmai, valamint műszaki paramétereit, mennyiségi és minőségi jellemzőit a Műszaki leírás tartalmazza.

Vállalkozó köteles minden, a jelen szerződésben esetlegesen fel nem sorolt tevékenység elvégzésére is, amelyek a szerződés tárgyát képező tevékenység szakszerű és teljes körű ellátásához a jogszabályok és a szakmai szokások szerint hozzátartoznak.

2.5. Vállalkozó kijelenti, hogy a beszerzési eljárás során Megrendelő által a részére átadott szakmai, valamint műszaki paramétereit, mennyiségi és minőségi jellemzőit egy tapasztalt szakkivállalattól elvárható gondossággal ellenőrizte és azt megvalósítására alkalmasnak találta a beszerzési eljárás során megajánlott ellenérték fejében.

3. A szerződés hatálya, keretösszege

3.1. Jelen szerződés mindkét fél általi aláírást követően a későbbi aláírás időpontjában jön létre érvényesen és lép hatályba, a jelen pontban megjelölt határozott időre.

3.2. Jelen szerződés annak hatályba lépésétől számított **12 (azaz tizenkét) hónapig**, vagy - amennyiben az előbb bekövetkezik – a Keretösszeg kimerüléséig tartó határozott időtartamra jön létre azzal, hogy egyedi megrendelés küldésére a határozott időtartam alatt kerülhet sor, azonban annak teljesítése, az ellenérték kifizetése a határozott időtartamon túlnyúlhat.

3.3. A szerződés teljesítésére rendelkezésre álló keretösszeg: **18 000 000 Ft + ÁFA, azaz tizennyolcmillió forint plusz ÁFA.**

Megrendelő a Keretösszeg 70 (hetven) %-os mértékig vállal megrendelési kötelezettséget.

Vállalkozó tudomásul veszi, hogy amennyiben az egyedi megrendelések ellenértéke a szerződés időtartama alatt a jelen szerződésben meghatározott teljes Keretösszeget nem éri el, a teljesüléséből eredő bevételkiesés az ő kockázatát képezi. Vállalkozó kijelenti, hogy nem él a Megrendelővel szemben semmilyen kártérítési vagy egyéb megtérítési igényvel, amennyiben jelen szerződés szerinti Keretösszeg nem kerül teljes egészében felhasználásra.

¹ Amennyiben nem releváns, a szerződés kötésekör törlendő.

3.4. Felek rögzítik, hogy a Megrendelőt megillető, a szerződésből fakadó egyes igények jellegüknél fogva (pl.: jóálláson, szavatossági helytálláson, kártérítési felelősségen alapuló kötelezettségek időtartama) a szerződés hatályán túlnyúlhatnak.

4. A szerződés teljesítése

4.1. A szerződés teljesítésének helye: Budapest közigazgatási területe az egyedi megrendelésekben meghatározottak szerint.

4.2. A szerződés teljesítésének (kötérterhes) határideje: az egyedi megrendelésekben rögzített szerint, de legkésőbb **az egyedi megrendelés kiadásától számított 30 naptári nap.**

Megrendelő előteljesítést elfogad.

4.3. Az egyedi megrendelés rendje:

A jelen szerződés tárgyát képező köz- és díszvilágítási oszlopok cseréjének megrendelésére a Megrendelő által megküldött **egyedi írásbeli megrendelések** (a továbbiakban: **Egyedi megrendelés**) útján kerül sor.

Megrendelő a jelen szerződés **3. számú mellékletét** képező minta szerinti kitöltött az SAP-ban generált egyedi megrendelés azonosítóval ellátott és cégszerűen aláírt egyedi megrendelést küld a Vállalkozónak a jelen szerződésben megjelölt Vállalkozói Kapcsolattartó részére e-mailen.

A teljesítési határidő első napja a Megrendelő elektronikus úton (e-mailen) kiadott egyedi megrendelése Vállalkozó általi írásos (e-mail) visszaigazolásának napját követő munkanap. Vállalkozó vállalja, hogy az egyedi megrendelés kiadásától számított legfeljebb 1 (egy) munkanapon belül a Megrendelő részére elektronikus levél (e-mail) formájában visszaigazolást küld. Amennyiben a visszaigazolás az egyedi megrendelés elküldésétől számított 1 (egy) munkanapon belül nem történik meg a Vállalkozó részéről, akkor a Megrendelő a teljesítési határidőt az egyedi megrendelés elküldését követő 1. (első) munkanapot követő munkanaptól számítja.

4.4. Munkaterület

A munkaterületre jelen pontban, illetve a biztonságvédelmi követelményekben foglalt rendelkezések alkalmazandók.

Felek rögzítik, hogy a kivitelezés megkezdéséhez szükséges munkaterületet Megrendelő a Felek által egyeztetett időpontban, az egyedi megrendelés kiadását követő 5 naptári napon belül adja át Vállalkozónak. A munkaterület átadásáról a Felek jegyzőkönyvet vesznek fel és annak tényét az elektronikus építési naplóban is rögzítik. A Felek a munkálatok megkezdésének a munkaterület átadás-átvételének az elektronikus építési naplóba történő bejegyzését tekintik. A munkaterület munkavégzésre alkalmassá tétele Vállalkozó kötelezettsége, amellyel kapcsolatban Vállalkozó díj- és költségigénnyel nem élhet.

A munkaterület jellemzően közterületen, forgalommal érintett területeken, esetenként kötöttpályás közlekedés, kiemelt gyalogosforgalom vagy turisztikai jelentőségű helyszín közelében helyezkedik el, ezért a kivitelezés során a folyamatos és biztonságos közlekedés fenntartása alapkövetelmény.

4.5. Üzembe helyezés és próbaüzem

Az üzembe helyezés megkezdésének teljesítési időpontjáról a Vállalkozó a javasolt időpont előtt 3 munkanappal üzembe helyezési készre jelentésben értesíti a Megrendelőt. A Megrendelő köteles 3 munkanapon belül nyilatkozni, hogy a kitűzött időpont számára megfelelő-e. Amennyiben a Megrendelő 3 munkanapon belül nem nyilatkozik, akkor a készre jelentés és az időpont javaslat a Megrendelő részéről elfogadottnak minősül.

Az üzembe helyezés megkezdésére elfogadott munkanapot megelőző munkanapon a Felek (Vállalkozó, Megrendelő projektvezetője, a műszaki ellenőr és az üzemeltető berendezés/területfelelőse) a helyszínen bejárást tartanak, ahol meggyőződnek arról, hogy az üzembe helyezés megkezdéséhez minden feltétel adott.

A Felek rögzítik, hogy a villamos hálózat üzemét érintő létesítések esetében a garanciális időszak megkezdése előtt, az üzembe helyezés lezárása érdekében próbaüzem tartása kötelező.

A próbaüzem 72 (hetvenkettő) órán keresztül tart. A próbaüzem alatt a Megrendelő azt vizsgálja, hogy a berendezés működésre alkalmas-e, üzemszerűen működik-e. Meghibásodás esetén újraindul a próbaüzem. Amennyiben a második alkalommal megkezdett 72 (hetvenkettő) órás próbaüzem is megszakad, Megrendelő a 9.3. pont szerinti hibás teljesítési kötbérré jogosult. A berendezések jótállási, illetve szavatossági időtartama a sikeres próbaüzem befejezésével kezdődhet.

4.6. Műszaki átadás-átvétel

Vállalkozó a munkavégzésről elektronikus építési naplót vezet, amely tartalmazza az elvégzett munka rövid leírását, a felhasznált anyagokat, a felhasznált anyagok mennyiségét, a szerződés számát. Megrendelő az elvégzett munka megfelelőségét ellenőrzi. Az elvégzett munka teljesítésének igazolása a Vállalkozó hiba és hiánymentes műszaki átadás-átvételi eljárás teljesítését követően történik.

A műszaki átadás-átvétel időpontját a Vállalkozó a műszaki átadás-átvétel megkezdéséhez tartozó írásbeli készre jelentésben (jelen pont tekintetében a továbbiakban: készre jelentés) kezdeményezi, amit a Megrendelő hagy jóvá.

A készre jelentéssel egyidőben a Megrendelő részére át kell adni az átadási (megvalósulási) dokumentációt egy eredeti és egy másolati példányban az összes mellékletével együtt. Amennyiben a Vállalkozó a átadási dokumentációt a Megrendelő felszólítása ellenére sem készíti el, ez esetben a műszaki átadás-átvételi eljárás nem kezdhető meg.

A készre jelentés feltétele a sikeres próbaüzem, a közterületi előírások szerint helyreállított munkaterület, valamint a Megrendelőnek átadott műszaki átadási dokumentáció.

A műszaki átadás-átvétel feltétele a Megrendelő által jóváhagyott átadási dokumentáció eredeti és másolati példánya, amely tartalmazza többek között:

- helyszínrajzot az oszlop(ok) pontos elhelyezkedéséről,
- megvalósulási dokumentációt,
- EEGIS adatszolgáltatáshoz szükséges adatokat,
- beépített anyagok jegyzékét,
- gyártói megfelelőségi nyilatkozatokat,
- mérési jegyzőkönyveket,
- hulladékkezelési bizonylatokat,
- szakági felelős műszaki vezetői nyilatkozatot és szakági kivitelezői nyilatkozatot.
- A sikeres műszaki átadás-átvétel napját követő garanciális időszakra vonatkozóan a Vállalkozó garanciális biztosítékának a rendelkezésreállításáról szóló nyilatkozatát.

Megrendelő abban az esetben köteles a műszaki átadás-átvétel lezárását és az elvégzett teljesítést a Vállalkozó számára igazolni, amennyiben az átadott átadási dokumentáció hiánytalan és megfelelő, a kivitelezés teljes és hibátlan, a szerződésben meghatározott munkák a vonatkozó jogszabály vagy szabvány által előírt minőségben elkészültek és a jelen szerződésben foglaltaknak mindenben megfelelnek.

A műszaki átadás-átvétel során felvett jegyzőkönyv tartalmazza mindazon ténymegállapítást, mely jogvita esetén jelentős lehet, így különösen, de nem kizárólagosan:

- az eljárás kezdetének és befejezésének időpontját,
- a műszaki átadás-átvételi eljárásban résztvevők nevét, megnevezését, részvételi minőségét,
- a Megrendelő észrevételeit,
- a műszaki átadás-átvételi eljárás során felfedezett mennyiségi és minőségi hibákat, hiányokat, hiányosságok megnevezését, az átadás-átvételi jegyzőkönyv mellékletét képező külön hibajegyzékben kell dokumentálni,
- a jogszabályban előírt nyilatkozatokat,
- a Megrendelő döntését arról, hogy átveszi-e munkát, átvétel csak a hiányosságok maradéktalan megszüntetése után lehetséges,
- késedelmes teljesítésre vonatkozó kötbér igényt, a késedelemmel érintett napok számát és az esetlegesen felmerülő (ismert) kártérítési összegek meghatározását.

Amennyiben Megrendelő a munka átvételét megtagadja, az átvétel megtagadásának tényét, és annak indokát, a Felek ezzel kapcsolatos észrevételeit, valamint a megismételt átadás-átvételi eljárás időpontját az átadás-átvételi jegyzőkönyvben rögzítik.

4.7. A jelen szerződés Vállalkozói teljesítése akkor minősül szerződésszerűnek, ha a Vállalkozó a jelen szerződésben foglalt feladatait a Megrendelő által előírt határidőben, maradéktalanul, a jogszabályokban, a szerződésben és mellékleteiben, valamint az egyedi megrendelésekben meghatározott követelményeknek megfelelően, minőségben, hiba- és hiánymentesen teljesíti.

4.8. A teljesítés igazolása:

Vállalkozó köteles **egyedi megrendelésenként** a jelen szerződésben foglalt feladatok szerződésszerű teljesítése esetén, a jelen szerződés **4. számú mellékletét** képező Teljesítésgazolási lap minta szerinti teljesítésgazolásban a rá vonatkozó részeket maradéktalanul kiállítani, azt a Megrendelő részére átadni.

Vállalkozó köteles a Teljesítésgazolási lapon feltüntetni az ellátott feladatokat, teljesítés tényleges időpontját, a beszerzési eljárás azonosító számát (B1585), a Megrendelő szerződéshez rendelt SZE jelzésű szerződésszámát, a teljesítés igazolást Vállalkozó részéről aláíró olvasható, vagy nyomtatott formában kiírt nevét, valamint a Megrendelő kapcsolattartója által megadott SAP rendelési azonosítót és az egyedi megrendelés(ek) iktatószámát. Mindezek hiányában a Megrendelő teljesítésgazolást nem írja alá és az esetlegesen megküldött számlát visszaküldi.

A Teljesítésgazolási lap mind a Megrendelő, mind a Vállalkozó képviselői által aláírva minősül a teljesítés igazolásának.

4.9. A számla benyújtásának feltétele és alapja a Vállalkozó által hiánytalanul és megfelelően kitöltött és benyújtott Teljesítésgazolási lap.

Megrendelő részéről Teljesítésgazolási lap aláírására jogosult jelen szerződés aláírásakor: a projektért felelős projektmenedzser.

4.10. Megrendelő részéről bármely, nem szerződésszerű teljesítés jogi fenntartás nélküli elfogadása nem értelmezhető joglemondásként azon igényről vagy igényekről, amelyek a Megrendelőt szerződésszegés következményeként megilletik.

4.11. Kárveszély, tulajdonjog

Vállalkozó által beépítésre/beszerelésre kerülő berendezések, anyagok, eszközök tekintetében a kárveszély a munka szerződésszerű átadás-átvételével száll át Vállalkozóról a Megrendelőre.

A beépített/beszerelt berendezések, anyagok, eszközök mindaddig Vállalkozó tulajdonát képezik, amíg azok ellenértékét Megrendelő a vállalkozói díj keretében Vállalkozónak meg nem fizeti.

4.12. Felelősség

Vállalkozó köteles a jelen szerződés szabta kereteken belül minden ésszerű intézkedést megtenni annak érdekében, hogy a feladatok szerződés szerint, határidőben teljesítésre kerüljenek.

Vállalkozó teljes körű kártérítési felelősséggel tartozik a Megrendelőt a Vállalkozó szerződésszegésével összefüggésben vagy abból eredően ért valamennyi kárért.

Szerződő Felek kifejezetten rögzítik, hogy a Vállalkozó által a jelen szerződés alapján nyújtott szolgáltatások hibájára vagy Vállalkozó magatartására, mulasztására visszavezethető okból Megrendelőnél felmerülő károkat a Vállalkozó köteles a Megrendelő részére megtéríteni.

Vállalkozó visszavonhatatlanul kijelenti, hogy a jelen szerződés megkötését megelőző közbeszerzési eljárás során az ajánlatában foglalt árat a jelen pontban foglaltakra is figyelemmel határozta meg.

5. Felek jogai és kötelezettségei

5.1. Felek kötelesek a jelen szerződésben foglaltak szerint együttműködni és egymást kölcsönösen tájékoztatni.

5.2. Felek kötelesek egymást minden, a szerződés teljesítése szempontjából jelentős tényről és körülményről a lehetőségekhez mért legrövidebb időben értesíteni. Az értesítés elmulasztásából eredő károkért a mulasztó Fél felelősséggel tartozik. Amennyiben a Vállalkozó egyáltalán nem, hiányosan, vagy nem időben teljesíti együttműködési és tájékoztatási kötelezettségeit, a Megrendelő az emiatt keletkező késedelmes teljesítés esetén a 9.2. pont szerinti késedelmi kötbérre jogosult.

5.3. Vállalkozó kijelenti és szavatolja, hogy rendelkezik a jelen szerződés szerződésszerű teljesítéséhez szükséges jelen szerződésben és jogszabályban foglalt hatósági engedélyekkel, valamint megfelelő számú, szakképzettségű, a jelen szerződés tárgyát képező feladatok ellátására alkalmas szakemberrel és eszközzel és a szerződést előbbiek figyelembevételével és igénybevételével teljesíti.

5.4. Vállalkozó a Megrendelő utasítása szerint és érdekeinek érvényesítésével, megóvásával köteles eljárni. Vállalkozó csak a Megrendelő erre felhatalmazott 13.3.4. pont szerinti képviselőjétől fogadhat el utasítást. Megrendelő jogosult a jelen szerződésben foglalt kötelezettségek teljesítését képviselője útján folyamatosan ellenőrizni. Megrendelő ezen jogának gyakorlása során Vállalkozó teljesítését nem akadályozhatja és szükségtelenül nem zavarhatja. Nem mentesül a Vállalkozó a felelősség alól, ha a Megrendelő az ellenőrzést elmulasztotta vagy nem megfelelően végezte el.

5.5. Vállalkozót nem illeti meg zálogjog az ellenérték és a költségek biztosítására a Megrendelő-nek azokon a vagyontárgyain, amelyek szerződés teljesítése következtében a birtokába kerültek.

5.6. Vállalkozó köteles saját költségén jelen szerződésben meghatározott kapcsolattartóval történő előzetes egyeztetés után a munkálatok során keletkezett veszélyes anyagok, illetve újrahasznosíthatóanyagok lekezeléséről az alábbi módon gondoskodni:

- Az előírások szerinti veszélyes anyagok elszállításáról és feldolgozásáról a Vállalkozónak kell gondoskodnia a bontási leltár szerinti szállítólevéllel, leadási jeggyel (melyen pontos típus, méret, darabszám legyen feltüntetve) elszámolva. A fentieket számlával igazolni kell.

- Az újrahasznosítható hulladékokat tekintettel arra, hogy a munkálatok során keletkezett újrahasznosítható anyagok a Megrendelő tulajdonát képezik Vállalkozónak a Megrendelővel szerződéses jogviszonyban álló Társaság részére kell elszállítania és az elszállítást / leadást szállítólevéllel (melyen pontos típus, méret, darabszám legyen feltüntetve) kell igazolni

5.7. A kivitelezés időtartama alatt munkaterületen belül a Vállalkozót terhelik az élet- és vagyonvédelmi kötelezettségek. A munkaterület elhagyásakor gondoskodnia kell, hogy ott veszélyforrás ne maradjon és ne is keletkezzen. A helyszínre szállított anyagok, eszközök őrzéséről, védelméről saját kockázatára, folyamatosan köteles gondoskodni. A Vállalkozó élet és vagyonvédelmi kötelezettsége a műszaki átadás-átvétel időpontjában szűnik meg.

A Vállalkozó köteles továbbá a Szerződésben foglalt munkavégzés során a munkabiztonsági, tűzvédelmi, valamint környezetvédelmi előírások betartásáról és betartatásáról gondoskodni, minden esetben biztosítani a biztonságos munkavégzés személyi és tárgyi feltételeit.

Munkavégzés a 40/2017 (XII. 4.) NGM rendelet és MSZ1585:2016 szabvány előírásainak megfelelően történhet, különös tekintettel a feszültség alatti, a feszültség közelében és a feszültség mentesített hálózatokra vonatkozó előírásokra. Villamos munkát csak olyan személy végezhet, aki e tevékenységnek a villamos berendezések üzemeltetése tárgyú szabvány szerinti megfelelő képesítéssel és jogosultsággal rendelkezik. A Vállalkozónak (munkáltató) a villamos berendezésen végzett villamos munkában részt vevő minden munkavállalóját saját oktatás keretében ki kell oktatnia a munkájának végzéséhez.

Kivitelezés során - a 21/2023. (VIII.30.) GFM rendelet szerinti biztonságos KIF FAM munkavégzéssel történhet a kivitelezés - FAM technológia szerinti munkavégzés szükséges. A biztonsági és technológiai szabályok, illetve egyéb előírások többszöri vagy súlyos megsértése esetén a Megrendelő a munkálatok azonnali, végleges leállítását mellett jogosult, szerződésszegés címén az azonnali hatályú felmondásra.

5.8. Biztosítás

Vállalkozó kijelenti, hogy a szerződéskötés időpontjában rendelkezik **minimum 50 000 000 Ft/év keretösszegű és minimum 20 000 000 Ft/ káresemény** összegű teljes körű, összkockázatú **a jelen szerződés tárgyát képező tevékenységre vonatkozó szakmai felelősségbiztosítással**. A biztosítás nem megfelelő, ha olyan kizárásokat és korlátozásokat tartalmaz, amely nem összeegyeztethető a szerződés tárgyával és céljával.

Vállalkozó köteles a szerződés hatálya és a jótállási idő alatt a jelen pontban foglalt felelősségbiztosítását fenntartani. Vállalkozó a biztosítási kötvényt köteles bemutatni (a biztosítási díj befizetési igazolás másolatának megküldésével).

Vállalkozó szerződéskötéskor hatályos biztosításának fennállását igazoló dokumentumait a 5. számú melléklet tartalmazza.

Amennyiben Vállalkozó a jelen pontban foglaltakat a szerződés hatálya alatt megsérti, úgy az súlyos szerződésszegésnek minősül és a Megrendelő jogosult a jelen szerződéstől – érdekmúlás bizonyítása nélkül – elállni vagy – amennyiben az eredeti állapot nem állítható helyre – a szerződést azonnali hatállyal felmondani.

5.9. Vállalkozó kijelenti, hogy a szerződéskötés időpontjában rendelkezik ISO 9001 minőségirányítási tanúsítvánnyal, vagy azzal funkcionálisan egyenértékű minőségirányítási rendszerrel. Megrendelő a tanúsítvánnyal egyenértékűnek tekinti azon intézkedéseket ismertető leírást vagy dokumentált rendszert, amely teljes egészében megfeleltethető a hatályos ISO 9001 szabványkövetelményeknek, mely alól kivételt képez a külső auditra vonatkozó követelmények teljesítése.

Vállalkozó köteles a szerződés hatálya és a jótállási idő alatt a minőségirányítási rendszert fenntartani. Megrendelő ennek igazolására bármikor felhívhatja Vállalkozót.

Vállalkozó szerződéskötéskor hatályos tanúsítványát a 6. számú melléklet tartalmazza.

Amennyiben Vállalkozó a jelen pontban foglaltakat a szerződés hatálya alatt megsérti, úgy az súlyos szerződésszegésnek minősül és a Megrendelő jogosult a jelen szerződéstől – érdekmúlás bizonyítása nélkül – elállni vagy – amennyiben az eredeti állapot nem állítható helyre – a szerződést azonnali hatállyal felmondani.

6. Díjazás, Tartalékkeret

6.1. Vállalkozó a jelen szerződés alapján – szerződésszerűen – ellátott munkák ellenértékeként vállalkozói díjra jogosult. A vállalkozói díj a Vállalkozó által szerződésszerűen teljesített egyedi megrendelésekben foglalt ténylegesen ellátott munkák és a jelen szerződés **2. számú mellékletét** képező Árajánlatban foglalt egységárak figyelembevételével kerül meghatározásra (a továbbiakban: **Vállalkozói díj**).

Felek rögzítik, hogy a Vállalkozói díj a Keretösszeget csökkenti.

Az ÁFA mértékére és az adómegállapítás módjára az adófizetési kötelezettség keletkezésének napján hatályos adójogszabályok az irányadók.

6.2. A nettó Vállalkozói díj – az ÁFA-n kívül – tartalmaz minden költséget, ami a szerződésszerű és hibátlan teljesítéshez hozzátartozik, így különösen a szerződés teljesítéséhez szükséges valamennyi munka-, anyag-, segédanyag- és egyéb költséget, beleértve különösen a gyártási költséget anyagbiztosítással; a felhasznált anyagok előállításával, bármely harmadik személytől történő beszerzésével összefüggő költséget és kockázatot; a csomagolás, szállítás, lerakodás költségeit; a jótállás és biztosítás költségét; a felhasznált anyaggal kapcsolatos mindennemű vám, illeték, díj (különösen, de nem kizárólagosan kiterjesztett gyártói felelősségi díj, környezetvédelmi termékdíj), járulékfizetési kötelezettséget, árfolyamkockázatot; a felhasznált anyag szükséges behozatali engedélyeinek beszerzését és az azokkal kapcsolatos költségeket; a felhasznált anyag belföldiesítéshez és a magyarországi forgalomba hozatalhoz szükséges összes tevékenység ellenértékét; a helyszíni munkavégzés díját és költségeit; a szereléshez szükséges speciális berendezések költségeit; a szakemberek munkadíját, utazási és elszállásolási költségeit; a tevékenység (helyszíni) elvégzéséhez, teljesítéséhez és beüzemeléshez szükséges minden egyéb felmerülő díjat és költséget, amelyre tekintettel Vállalkozó egyéb költségtérítésre a szerződés vonatkozásában nem jogosult.

A nettó Vállalkozói díj továbbá tartalmaz minden olyan költségtényezőt, amelyet a Vállalkozó a Megrendelővel szemben érvényesíteni kíván és amelyek a teljesítési határidőre prognosztizálva összességükben fedezetet nyújtanak a szerződés időtartama alatt bekövetkező esetleges árváltozásokra, a beszerzési dokumentumokban meghatározott műszaki-szakmai és szerződéses feltételek szerinti teljesítésre, valamint azon költségekre is, amelyeket a Megrendelő a beszerzési eljárás során kifejezetten nem említett, de a szakmai szokások szerint a kifogástalan teljesítéshez kapcsolódó tevékenység ellátásához és a szerződésszerű teljesítéshez szükségesek.

6.3. Megrendelő a díjat a szerződés teljesítése során fixnek tekinti, amelytől eltérő számlázást nem fogad el, függetlenül az esetleges előteljesítéstől.

6.4. Tartalékkeret

Felek a 3.3. pont szerinti teljes nettó Vállalkozói díjon felül tartalékkeretet kötnek ki, melynek mértéke a 3.3. pontban foglalt nettó Vállalkozói díj 10 %-a azzal, hogy azt Megrendelő nem köteles igénybe venni, illetve teljes mértékben kimeríteni (a továbbiakban: **Tartalékkeret**).

A Tartalékkeret a jelen szerződésben és a mellékletekben meghatározott építési beruházás teljesítéséhez, a rendeltetésszerű és biztonságos használathoz szükséges munkák

ellenértékére használható fel, a Ptk. 6:244. § szerinti pótmunka költségre, illetve a Ptk. 6:245. § (1) bekezdése alapján előre nem látható többletmunkával kapcsolatban felmerült költségre és vis maior esetben felmerülő költségre vehető igénybe az alábbi feltételek mellett.

A pótmunka a jelen szerződés alapját képező dokumentációban nem szereplő külön megrendelt munkatétel (munkatöbblet). A többletmunka nem tartozik ide, azt a Vállalkozói díj ellenében köteles a Vállalkozó elvégezni.

Megrendelő a Tartalékkeret terhére köteles megtéríteni a Vállalkozónak a többletmunkával kapcsolatban felmerült olyan költségét, amely a szerződés megkötésének időpontjában nem volt előrelátható. Felek rögzítik, hogy előre nem látható többletmunka alatt – a Ptk. 6:244. § (2) bekezdésében foglaltakkal összhangban – olyan, a jelen szerződés tartalmát képező, de a Vállalkozói díj meghatározásánál figyelembe nem vett munkát és az olyan munkát is értik, amely nélkül a mű rendeltetészerű használatra alkalmas megvalósítása nem történhet meg, de felmerülésük a szerződéskötéskor Felek számára minden körülményük ellenére sem volt előrelátható.

A Tartalékkeret felhasználható vis maior esetekben is.

Vállalkozó – az élet-, balesetveszély és a vagyoni kár veszélye elhárításához szükséges mértéken kívül – kizárólag Megrendelői elrendelése alapján kezdheti meg a pótmunka, illetve fenti többletmunka, vagy vis maior miatt felmerülő munka (jelen pont vonatkozásában a továbbiakban együtt: **pótmunka**) végzését. Vállalkozó tudomásul veszi, hogy a Megrendelő elrendelése hiányában elvégzett pótmunka – kivéve az élet-, balesetveszély és a vagyoni kár veszélye elhárításához szükséges munka ellenértékét – semmilyen jogcímen nem kerül kifizetésre a Vállalkozó részére sem a jelen szerződés alapján, sem más jogcímen (pl. jogalap nélküli gazdagodás).

Vállalkozó köteles elvégezni a felmerülő, Megrendelő által megrendelt pótmunkát. A Tartalékkeret terhére történő elszámolás tételesen történik. Amennyiben Vállalkozó a pótmunkára vonatkozó ajánlatát a saját eszközeire alapítva, saját bizonylata alapján adja meg, úgy ajánlata összegszerűségének megalapozása céljából legalább három piaci ajánlatot be kell kérnie oly módon, hogy az ajánlattevők egyikének a Megrendelő által megjelölt piaci szereplőnek kell lennie.

Vállalkozó az anyagdíj és gépköltség esetén nem alkalmazhat szorzót.

A Tartalékkeret igénybevételéhez az alábbi pontok szerinti feladatokat kell Vállalkozónak elvégeznie:

- Vállalkozó és a Megrendelő írásban jelzi a pótmunka igényét annak felmerülésekor. Vállalkozó a felmerült pótmunkaigényét kizárólag a jelen szerződésben kapcsolattartásra megjelölt személynek jelentheti be. Felek kifejezetten kizárják, hogy a vállalkozói pótmunkaigény elfogadása ráutaló magatartással vagy bármilyen más, nem a jelen pontban írtaknak megfelelő módon megvalósulhat. Vállalkozó kifejezetten elfogadja, hogy amennyiben a felmerült pótmunkaigényét nem a jelen bekezdésben megjelölt személynek címezte, illetőleg a pótmunkaigényét nem a jelen bekezdésben megjelölt személy hagyta jóvá, úgy a pótmunkaigényét részben vagy egészben elfogadó megrendelői nyilatkozat hatálytalan.
- Vállalkozó a pótmunka megkezdése előtt (megrendelői pótmunkaigény esetében legkésőbb 5 munkanapon belül) benyújtja tételes árajánlatát.
- Megrendelő megfeleléség esetén írásban jóváhagyja a benyújtott ajánlatot és írásban, valamint az e-építési naplóban is elrendeli a pótmunka elvégzését.
- Vállalkozó köteles folyamatosan felmérési naplót vezetni, melyet szerződésszerű teljesítés esetén a Megrendelő képviselője hagy jóvá a munka és a felmérési napló ellenőrzésének Vállalkozó általi, menet közbeni biztosítása esetén.

- A Tartalékkeret terhére megrendelt pótmunka elvégzése után Vállalkozó benyújtja tételes költségvetését jóváhagyásra a Megrendelőnek.

Felek kifejezetten rögzítik, hogy Vállalkozónak a felmerült pótmunkaigényét legkésőbb az adott egyedi megrendelés teljesítéshez igazodóan kell jelentenie. Ennek keretében az adott munkafolyamat során keletkező pótmunkaigényt legkésőbb az adott munkafolyamatot lezáró számla alapjául szolgáló teljesítésigazolás kiállításáig kell jelezni és annak összezszerúségét tételesen igazolni. Ez az eljárásrend nem érinti azt a szerződéses rendelkezést, hogy a pótmunka kifizetésére az egyedi megrendeléssel egyidejűleg kerül sor.

Felek megállapodnak abban, hogy pótmunkaigény az adott munkafolyamatot lezáró számla alapjául szolgáló teljesítésigazolás kiállítása után az adott számlában elszámolt munkákhoz kapcsolódóan nem terjeszthető elő.

Amennyiben Vállalkozó a pótmunkát késedelmesen jelenti a Megrendelőnek, és ebből eredően a véghatáridő is késedelmet szenved, úgy felelős az ebből eredő károkért.

7. Fizetési feltételek, számlázás

7.1. Megrendelő előleget nem fizet, fizetési biztosítékot nem ad és egyéb szerződést biztosító mellékkötelezettségek sem terhelik.

7.2. A számlázás menete:

A számlát a mindenkor hatályos, az általános forgalmi adóról szóló 2007. évi CXXVII. törvény (a továbbiakban: **ÁFA törvény**) 163. §-ában foglaltaknak megfelelő időben kell kiállítani.

Vállalkozó által kiállított számla meg kell, hogy feleljen a számvitelről szóló 2000. évi C. törvény és az általános forgalmi adóról szóló 2007. évi CXXVII. törvény előírásainak, valamint a vonatkozó egyéb hatályos jogszabályi előírásoknak.

Felek az ÁFA törvény 55. §-a szerinti teljesítés utáni elszámolásban állapodnak meg akként, hogy Vállalkozó – a Megrendelő által leigazolt szerződés szerű teljesítést követően – egyedi megrendelésenként 1 darab számla kiállítására jogosult és köteles. Vállalkozó a számlát a teljesítést követő 8 napon belül köteles kiállítani és haladéktalanul megküldeni Megrendelő részére.

7.3. Vállalkozó tudomásul veszi, hogy számlát kizárólag a számlához mellékelte eredeti (nem másolati példány), a teljesítés jelen szerződésben megnevezett igazolója által aláírt, a fentieknek megfelelően kiállított Teljesítésigazolással együtt nyújthat be a Megrendelőnek. Számla kizárólag aláírt Teljesítésigazolás birtokában fogadható be.

Vállalkozó a számlán köteles feltüntetni az ellátott feladatokat, az ÁFA törvény szerinti teljesítés időpontját, a beszerzési eljárás azonosító számát (B1585), a Megrendelő szerződéshez rendelt SZE jelzésű szerződésszámát, a Megrendelő kapcsolattartója által megadott SAP rendelési azonosítót és az egyedi megrendelés iktatószámát.

Közös ajánlattétel esetén a Vállalkozók annak megfelelően nyújtják be számlájukat, hogy közülük melyik mekkora összegre jogosult az ellenszolgáltatásból.²

A számla benyújtása postai úton, a Megrendelő Dokumentum menedzsment csoportjának (1519 Budapest, Pf. 454.) címezve történhet, míg elektronikus formában a számla az info@budapestikozmuvek.hu címre nyújtható be.

Megrendelő az EN 16931-1:2017 szabványnak megfelelő elektronikus számlákon kívül, abban az esetben fogadja be az elektronikus számlát, amennyiben az megfelel az ÁFA törvény

² Amennyiben nem releváns, a beszerzési eljárást követően törölhető.

168/A. § (1) bekezdésében, valamint 175. §-ában foglalt követelményeknek és a kibocsátó „.pdf” formátumban nyújtja be, vagy minősített elektronikus aláírással látja el.

Felek megállapodnak abban, hogy a számlák kiállítása és a számlák kiegyenlítése magyar forintban (HUF) történik.

7.4. A fizetési határidő kezdő napja az a nap, amelyen a számla és valamennyi melléklete, a Megrendelő részére teljeskörűen, hiánytalanul és hibamentesen átadásra került. A benyújtott számla formai és tartalmi megfelelőségéért Vállalkozó felel. Megrendelőt a szabálytalan, nem az előbbieknél megfelelően kiállított vagy benyújtott számlával szemben elfogadási kötelezettség nem terheli és ennek elmaradása sem tekinthető a számla hallgatóságos elfogadásának a Megrendelő részéről. Megrendelő a nem szabályszerűen kiállított vagy benyújtott számlát visszaküldi a Vállalkozónak. A tartalmi vagy formai hiba miatt visszaküldött számla javításának kézhezvételéig a Megrendelő nem esik késedelembe.

7.5. Megrendelő a szabályszerűen kiállított és benyújtott számla ellenértékét – a Polgári Törvénykönyvről szóló 2013. évi V. törvény (a továbbiakban: **Ptk.**) 6:130. § (1)-(2) bekezdéseinek megfelelően – annak **kézhezvételétől számított 30 napon** belül – vagy ha az nem banki nap, akkor az azt követő első banki napon – a Vállalkozó számlán megjelölt bankszámlájára átutalással egyenlíti ki. A bankszámlák közötti elszámolás útján teljesített fizetést akkor kell megtörténné tekinteni, amikor a pénzügyintézet a fizetésre kötelezett bankszámláját megterheli. Megrendelő kijelenti, hogy a jelen szerződés ellenértékének pénzügyi fedezetével rendelkezik.

7.6. A számla késedelmes kiegyenlítése esetén a Vállalkozó a Ptk. 6:155. § (1) bekezdés szerinti késedelmi kamatra jogosult.

7.7. Felek megállapodnak abban, hogy a Megrendelő a Vállalkozó írásbeli értesítését követően jogosult, a Vállalkozóval szemben fennálló és általa elismert követelés összegét a számla összegébe beszámítás útján érvényesíteni. Az írásbeli értesítésben a Megrendelő köteles feltüntetni a beszámítás útján érvényesíteni kívánt követelés jogalapját és összegét, valamint az egyéb lényeges tényeket.

Amennyiben a Vállalkozó a Megrendelő követelését kifogásolja, köteles ezt haladéktalanul, írásban, cégszerűen aláírt nyilatkozattal megtenni. Felek kifejezetten megállapodnak abban, hogy amennyiben a Vállalkozó a Megrendelő követelését 5 napon belül, írásban nem kifogásolja, az a Megrendelői követelés elismerésének minősül.

8. Jótállás, szavatosság

8.1. Vállalkozó a jelen szerződés szerinti átadás-átvételtől számított **..... hónapig jótállásra köteles³**, amely időtartam alatt a felelősség alól csak abban az esetben mentesülhet, ha bizonyítja, hogy a hiba oka a teljesítés után keletkezett.

8.2. A jótállás időtartamának letelte után a Vállalkozó további 12 hónapig a kellékszavatosság Ptk.-beli szabályai alapján felel a jelen szerződés hibás teljesítéséért.

8.3. Amennyiben a jogszabály hosszabb jótállási vagy kellékszavatossági kötelezettséget ír elő, úgy az az irányadó. Vállalkozó köteles tájékoztatni a Megrendelőt arról, ha a termék gyártója illetőleg forgalmazója jelen pontban meghatározottakat meghaladó időtartamban vállal szavatosságot a termékre vagy annak valamely elemére; az általa vállalt szavatossági idő letelte után pedig a Vállalkozó köteles együttműködni a Megrendelővel és elősegíteni a szavatossági igény érvényesítését.

³ A nyertes ajánlat alapján a szerződés kötéseként kitöltendő.

8.4. Felek rögzítik, hogy a jótállás időtartama alatt, azzal összefüggésben Megrendelőt semmiféle utólagos fizetési kötelezettség nem terheli sem Vállalkozóval, sem harmadik személlyel szemben.

8.5. Abban az esetben, ha a Megrendelő a hibás teljesítést a teljesítés átvétele során észleli, jogosult a hibás teljesítéssel érintett munkák, szolgáltatások, termék(ek) átvételét megtagadni.

8.6. Ha a dolog kicserélésére az elévülés nyugvása miatt a kellékszavatossági határidő jelentős részének eltelte után kerül sor, és ez a Megrendelő számára számottevő értéknövekedést eredményez, a Vállalkozó a gazdagodás megtérítésére nem tarthat igényt.

8.7. Jótállás gyakorlásának rendje

Amennyiben a jótállás időtartama alatt Megrendelőnek a jótállás körébe tartozó igénye merül fel, Megrendelő e-mailben a hibáról való tudomásszerzést követő 5 napon belül értesíti a Vállalkozót, és megjelöli a hiba tényét, jellegét és az észlelt egyéb fontos a hiba jellegére vonatkozó tényezőket.

Vállalkozó a Megrendelő jelzését követően **2 munkanapon belül** és külön díjazás nélkül köteles megkezdeni a szükséges javítást/kicserélést és külön díjazás nélkül köteles azt a lehető leghamarabb elvégezni.

A hiba kijavítását/kicserélést követően, annak teljesítéséről Vállalkozó jegyzőkönyvet készít, amelyet jóváhagyása esetén a Megrendelő jelen szerződésben foglalt teljesítésigazolója aláír.

8.8. Vállalkozó egyebekben is szavatolja, hogy az általa teljesített, szerződésben meghatározott munkák kifogástalan minőségűek és megfelelnek a hatályos jogszabályoknak és szabványoknak, hatósági előírásoknak, különösen a Ptk. 6:123.§-ban meghatározott előírásoknak, a Műszaki leírásában előírt követelményeknek.

8.9. Kijelentések és szavatosságvállalások

Vállalkozó kijelenti, hogy

- a) ellene nincs folyamatban csőd-, végrehajtási, felszámolási, vagy ezek bármelyikével egy tekintet alá eső olyan eljárás, amely a jelen szerződés teljesítését akadályozná,
- b) a jelen szerződés teljesítésére műszakilag, gazdaságilag- és pénzügyileg alkalmas, továbbá rendelkezik a szükséges hozzájárulásokkal, jogosultságokkal és engedélyekkel,
- c) a nemzeti vagyonról szóló 2011. évi CXCVI. törvény 3. § (1) bekezdés 1. pontja szerint átlátható szervezetnek minősül, egyben,
- d) kötelezettséget vállal arra, hogy az előbbiek szerinti alkalmasságát, illetve jogosultságát a jelen szerződés hatálya alatt fenntartja, továbbá tulajdonosi szerkezetét a Megrendelő előtt megismerhetővé teszi,
- e) szavatol azért, hogy harmadik személynek nincs olyan joga, amely a Megrendelő jelen szerződésen alapuló jogszerzését akadályozza, kizárja, korlátozza, feltételhez köti vagy követelést eredményezne,
- f) képviselőjében a jelen szerződést arra jogosult és kellően felhatalmazott személy(ek) írja(írják) alá.

Megrendelő a jelen szerződés hatálya alatt bármikor jogosult a jelen pont szerinti feltételek fennállását – közvetlenül vagy megbízottjai útján – ellenőrizni, s amennyiben ezen ellenőrzés alapján azt állapítja meg, hogy a feltételek vagy azok egy része nem áll fenn, és ezen feltételeket vagy azok egy részét a Vállalkozó nem állítja helyre a Megrendelő írásbeli felszólítását követő 5 (öt) napon belül, úgy a Megrendelő jogosult az ellenszolgáltatás teljesítését visszatartani, vagy választása szerint a jelen szerződéstől elállni, vagy azt azonnali hatállyal felmondani [ide nem értve az a) pont szerinti csőd-eljárás esetét]. Vállalkozó ilyen esetben köteles a Megrendelő kárait és költségeit megtéríteni.

9. Szerződést biztosító mellékkötelezettségek

9.1. Amennyiben olyan okból, amelyért Vállalkozó felelős a jelen szerződésben foglalt kötelezettségeit késedelmesen vagy hibásan teljesíti, illetve teljesítése megghiúsul Vállalkozó az alábbiak szerint meghatározott kötbért köteles Megrendelőnek megfizetni. Megrendelő jogosult a kötbéren felüli kárát Vállalkozóra továbbhárítani. A kötbérigény az arra okot adó esemény bekövetkezésekor válik esedékessé.

9.2. Késedelmi kötbér

9.2.1. Ha a Vállalkozó késedelembe esik, és késedelmét kimenteni nem tudja, késedelmi kötbért köteles fizetni. A késedelmi kötbér mértéke a teljesítési határidő jellegétől függően **munkanaponként** a késedelembe esés első napjától számítva oszthatatlan szolgáltatásnál a teljes szolgáltatás, osztható szolgáltatásnál a késedelmes teljesítéssel érintett rész nettó ellenértéke **1 %**-ának megfelelő összeg, de legfeljebb **10 %** (késedelmi kötbér maximum). A késedelem esetére kikötött kötbér megfizetése a Vállalkozót nem mentesíti a teljesítés alól.

9.2.2. Megrendelő jogosult az egyedi megrendeléstől – érdekmúlás bizonyítása nélkül – elállni, vagy ha az eredeti állapotot nem lehet helyreállítani, azt – a teljesítésre adható további határidő kitézése nélkül - azonnali hatállyal felmondani, amennyiben a késedelmi kötbér eléri a kötbér maximumot.

9.2.2. Megrendelő jogosult a szerződéstől – érdekmúlás bizonyítása nélkül – elállni, vagy ha az eredeti állapotot nem lehet helyreállítani, azt – a teljesítésre adható további határidő kitézése nélkül - azonnali hatállyal felmondani, amennyiben a teljesítés során a Vállalkozó késedelme legalább 3 (három) alkalommal eléri a késedelmi kötbér maximumot.

9.3. Hibás teljesítési kötbér

9.3.1. Amennyiben a Vállalkozó olyan okból, amelyért felelős, hibásan teljesít, úgy hibás teljesítési kötbér fizetésére köteles, amelynek mértéke oszthatatlan szolgáltatásnál a teljes szolgáltatás, osztható szolgáltatásnál a hibás teljesítéssel érintett rész nettó ellenértéke **15 %**-ának megfelelő összeg, hibás teljesítésenként.

Abban az esetben, ha a Megrendelő jótállási igénye esetén a Vállalkozó kijavítja vagy kicseréli a hibás szolgáltatást, a kötbér mértéke **5 %**.

Megrendelő jogosult az egyedi megrendeléstől – érdekmúlás bizonyítása nélkül – elállni, vagy ha az eredeti állapotot nem lehet helyreállítani, azt – a teljesítésre adható további határidő kitézése nélkül - azonnali hatállyal felmondani, amennyiben a teljesítés során a Vállalkozó hibás teljesítése miatt legalább 3 (három) alkalommal hibás teljesítési kötbér kiszabására kerül sor.

Megrendelő jogosult a szerződéstől – érdekmúlás bizonyítása nélkül – elállni, vagy ha az eredeti állapotot nem lehet helyreállítani, azt – a teljesítésre adható további határidő kitézése nélkül - azonnali hatállyal felmondani, amennyiben a teljesítés során a Vállalkozó hibás teljesítése miatt legalább 3 (három) alkalommal hibás teljesítési kötbér kiszabására kerül sor.

9.3.2. Felek megállapodnak, hogy a hibás teljesítési kötbér érvényesítése nem zárja ki a jótállási igény érvényesítését.

9.4. Egyedi megrendelés megghiúsulása esetére kikötött kötbér

Amennyiben valamely egyedi megrendelés teljesítése olyan okból hiúsul meg, amelyért Vállalkozó felelős vagy Vállalkozó a teljesítést jogos ok nélkül megtagadja Megrendelőt megghiúsulási kötbér illeti meg, amelynek alapja az egyedi megrendelés megghiúsulással érintett részének nettó ellenértéke, mértéke pedig **20%**.

A megghiúsulás esetére kikötött kötbér érvényesítése a teljesítés követelését kizárja.

Megrendelő jogosult a szerződéstől – érdekmúlás bizonyítása nélkül – elállni, vagy ha az eredeti állapotot nem lehet helyreállítani, azt – a teljesítésre adható további határidő kitézése

nélkül - azonnali hatállyal felmondani, amennyiben a teljesítés során legalább 3 (három) egyedi megrendelés vonatkozásában meghiúsulási kötbér kiszabására került sor.

9.5. Meghiúsulási kötbér

Amennyiben jelen szerződés teljesítése olyan okból hiúsul meg, amelyért Vállalkozó felelős, vagy Vállalkozó a teljesítést jogos ok nélkül megtagadja a Megrendelőt meghiúsulási kötbér illeti meg, amelynek alapja a szerződés meghiúsulással érintett részének nettó ellenértéke, mértéke pedig **20%**.

A meghiúsulás esetére kikötött kötbér érvényesítése a teljesítés követelését kizárja.

9.6. Megrendelő a felmerült kötbérkövetelését kötbérértesítő megküldésével érvényesíti Vállalkozóval szemben. Amennyiben Vállalkozó a kötbérértesítőben foglaltakat 5 napon belül írásban nem kifogásolja, úgy a kötbérkövetelés elismertnek minősül. Felek kifejezetten megállapodnak abban, hogy Megrendelő jogosult az Vállalkozó által elismert kötbérkövetelését az általa még ki nem egyenlített számlák ellenértékébe beszámítani. A kötbér Megrendelőnek akkor is jár, ha kára nem merült fel.

10. Biztosítékok

10.1. Teljesítési biztosíték

10.1.1. Megrendelő teljesítési biztosítékot köt ki. A teljesítési biztosíték mértéke a jelen szerződés szerinti, ÁFA és tartalékkeret nélkül számított ellenszolgáltatás 5 %-a .

10.1.2. A teljesítési biztosíték a Megrendelőt illeti, ha a Vállalkozó a jelen szerződés teljesítését a saját felelősségi körében felmerült ok miatt meg sem kezdi, vagy megkezdi, de nem fejezi be. Megrendelő a meghiúsulási kötbér iránti, illetve az ezen felüli kártérítési igényét elsősorban a teljesítési biztosítékból elégítheti ki. Ez nem zárja ki a Megrendelő biztosíték összegén felüli igényeinek érvényesítését.

10.1.3. A teljesítési biztosítékot az első egyedi megrendelés visszaigazolásaig, de legkésőbb jelen szerződés hatálybalépését követő 10 munkanapon belül köteles a Vállalkozó a Megrendelő rendelkezésére bocsátani. A teljesítési biztosítéknak a szerződésszerű teljesítés tényleges időpontját követő 30 napig vagy – amennyiben hibás teljesítési biztosíték rendelkezésre bocsátására köteles a Vállalkozó – a hibás teljesítési biztosíték rendelkezésre bocsátásának az időpontjáig kell érvényben maradnia.

10.1.4. Amennyiben a Vállalkozó a teljesítési biztosítékot a fenti határidőben nem bocsátja rendelkezésre, úgy késedelembe esik és köteles a késedelmére minden egyes munkanapjára késedelmi kötbért fizetni, melynek alapja a teljesítési biztosíték összege, mértéke pedig munkanaponként **5 %**. Vállalkozó 10 munkanapot meghaladó késedelmére esetén a Megrendelő jogosult a szerződéstől – érdekmúlás bizonyítása nélkül – elállni vagy ha az eredeti állapotot nem lehet helyreállítani, azt – a teljesítésre adható további határidő kitűzése nélkül - azonnali hatállyal felmondani, és a 9.5. pont szerinti meghiúsulási kötbért érvényesíteni.

10.1.5. A teljesítési biztosíték a Vállalkozó választása szerint teljesíthető óvadékként az előírt pénzügyösszegnek a Megrendelő fizetési számlájára (K&H Bank Zrt.; 10400205-00033592-00000006) történő befizetésével (átutalásával), pénzügyi intézmény vagy biztosító által vállalt garancia vagy készfizető kezesség biztosításával, vagy biztosítási szerződés alapján kiállított - készfizető kezességvállalást tartalmazó – kötelezvényvel.

Óvadékként történő teljesítés esetén a Vállalkozó tárgyként köteles feltüntetni: „*B1585-Teljesítési biztosíték*”

10.1.6. Amennyiben a jelen szerződés teljesítése során a teljesítési véghatáridő módosításra kerül, akkor a Vállalkozónak a módosított időponthoz igazodóan meg kell hosszabbítani a teljesítési biztosítékot. Amennyiben a Vállalkozó a teljesítési biztosíték érvényességét nem módosítja, a Megrendelő jogosult jelen szerződéstől – érdekmúlás bizonyítása nélkül – elállni,

vagy ha az eredeti állapotot nem lehet helyreállítani, azt – a teljesítésre adható további határidő kitézése nélkül - azonnali hatállyal felmondani.

10.1.7. A pénzügyi intézmény vagy biztosító által vállalt garanciának, vagy készfizető kezességvállalásnak, ill. a biztosítási szerződésnek tartalmaznia kell a pénzügyi intézmény, ill. biztosító kötelezettségvállalását arra, hogy a Megrendelő pénzügyi intézményhez, ill. biztosítóhoz intézett írásbeli felszólítására, a Vállalkozó vagy bármely más személy esetleges kifogásolását figyelmen kívül hagyva, 5 munkanapon belül kifizeti a Megrendelőnek a megjelölt összeget a jogviszony vizsgálata nélkül, a pénzügyi intézmény, ill. biztosító saját kötelezettsége alapján.

10.1.8. A teljesítési biztosíték nyújtásának költségei a Vállalkozót terhelik.

10.1.9. A teljesítési biztosíték érvényességének lejártát követő 15 munkanapon belül a Megrendelő visszafizeti a teljesítési biztosíték fel nem használt részét a Vállalkozó részére, amennyiben azt a Vállalkozó a Megrendelő számlájára óvadékként fizette be és azt a Megrendelő a továbbiakban nem tartja nyilván hibás teljesítési biztosítékként.

10.1.10. A biztosíték akkor megfelelő, ha korlátozás nélküli és visszavonhatatlan, futamideje (érvényessége) a jelen pontban meghatározott időtartamra szól.

10.2. Hibás teljesítési biztosíték

10.2.1. Megrendelő hibás teljesítési biztosítékot köt ki. A hibás teljesítési biztosíték mértéke: a jelen szerződés szerinti, ÁFA és tartalékkeret nélkül számított ellenszolgáltatás 5 %-a.

10.2.2. A hibás teljesítési biztosíték a jótállási és szavatossági kötelezettség teljesítését biztosítja, továbbá a Megrendelő a hibás teljesítési kötbér iránti, illetve az ezen felüli kártérítési igényét is elsősorban a hibás teljesítési biztosítékból elégítheti ki. Ez nem zárja ki a Megrendelő biztosíték összegén felüli igényeinek érvényesítését.

10.2.3. A hibás teljesítési biztosítékot a teljesítést (átadás-átvételt) követő 10 munkanapon belül köteles a Vállalkozó a Megrendelő rendelkezésére bocsátani. A hibás teljesítési biztosítéknak a jótállási időszak lejártát követő 30 napig kell érvényben maradnia.

10.2.4. Amennyiben a Vállalkozó korábban óvadék formájában fizette meg a teljesítési biztosítékot és az teljes egészében rendelkezésre áll, úgy eltérő írásbeli rendelkezése hiányában azt a Megrendelő a teljesítést (átadás-átvételt) követő 11. munkanaptól hibás teljesítési biztosítékként tartja nyilván. Amennyiben a hibás teljesítési biztosíték összege a teljesítési biztosíték összegét meghaladja, úgy a hibás teljesítési biztosíték nyújtására vonatkozó fenti határidőben köteles a teljesítési biztosíték összegét a hibás teljesítési biztosíték összegére kiegészíteni.

10.2.5. A jelen szerződés rendelkezéseinek megfelelő hibás teljesítési biztosíték szolgáltatása a végszámla benyújtásának a feltétele.

10.2.6. Amennyiben a Vállalkozó a hibás teljesítési biztosítékot a fenti határidőben nem bocsátja rendelkezésre, úgy a Vállalkozó köteles jelen szerződés szerinti, ÁFA nélkül számított ellenszolgáltatás 5 %-ának megfelelő mértékű összeget a teljesítés (átadás-átvétel) időpontjától számított 30. napig megfizetni hibás teljesítési kötbér jogcímén a Megrendelő részére és a Megrendelő jogosult a jelen szerződést – a teljesítésre adható további határidő kitézése nélkül – azonnali hatállyal felmondani, illetőleg a felüli kártérítési igényét érvényesíteni.

10.2.7. A hibás teljesítési biztosíték a Vállalkozó választása szerint teljesíthető óvadékként az előírt pénzügyösszegnek a Megrendelő fizetési számlájára (K&H Bank Zrt.; 10400205-00033592-00000006) történő befizetésével (átutalásával), pénzügyi intézmény vagy biztosító által vállalt garancia vagy készfizető kezesség biztosításával vagy biztosítási szerződés alapján kiállított - készfizető kezességvállalást tartalmazó – kötelezvényvel.

Óvadékként történő teljesítés esetén Vállalkozó tárgyként köteles feltüntetni: „*B1585 - Hibás teljesítési biztosíték*”

10.2.8. A pénzügyi intézmény vagy biztosító által vállalt garanciának, vagy készfizető kezességvállalásnak, ill. a biztosítási szerződésnek tartalmaznia kell a pénzügyi intézmény, ill. biztosító kötelezettségvállalását arra, hogy a Megrendelő pénzügyi intézményhez, ill. biztosítóhoz intézett írásbeli felszólítására, a Vállalkozó vagy bármely más személy esetleges kifogásolását figyelmen kívül hagyva, azonnal kifizeti a Megrendelőnek a megjelölt összeget a jogviszony vizsgálata nélkül, a pénzügyi intézmény, ill. biztosító saját kötelezettsége alapján.

10.2.9. A hibás teljesítési biztosíték nyújtásának költségei a Vállalkozót terhelik.

10.2.10. A hibás teljesítési biztosíték érvényességi idejének a lejártát követő 15 munkanapon belül a Megrendelő visszafizeti a hibás teljesítési biztosíték fel nem használt részét a Vállalkozó részére, amennyiben azt a Vállalkozó a Megrendelő számlájára óvadékként fizette be.

10.2.11. A biztosíték akkor megfelelő, ha korlátozás nélküli és visszavonhatatlan, futamideje (érvényessége) a jelen pontban meghatározott időtartamra szól.

11. Szerződés módosítása

11.1. Felek a jelen szerződést kizárólag írásban módosíthatják. A szerződés módosítását bármelyik fél kezdeményezheti. A módosítás tárgyában született megállapodást minden esetben írásba kell foglalni.

11.2. Nem minősül a szerződés a Felek cégjegyzékben nyilvántartott adataiban, így különösen a székhelyében, képviselőiben, bankszámlaszámában bekövetkező változás, továbbá az elérhetőségekben, honlap hivatkozásban, értesítési címben, a teljesítésigazoló személyében, valamint a kapcsolattartók, továbbá egyéb jelen szerződésben foglalt személyek és adataikban bekövetkező változás és a jelen szerződésben nevesített egyéb módosítási, módosulási esetek. Az említett változásokról az érintett Fél a másik Felet – az eset körülményeitől függően – lehetőség szerint előzetesen, de legkésőbb a változás bekövetkezését (bejegyzését) követő 10 (tíz) munkanapon belül köteles írásban értesíteni. Ezen bejelentési kötelezettség elmulasztásából, vagy késedelmes teljesítéséből fakadó minden kárért a mulasztó Felet terheli a felelősség.

12. Szerződés megszűnése, megszüntetése

12.1. A szerződés annak határozott időtartama alatt felmondással egyik fél részéről sem szüntethető meg egyoldalúan.

12.2. Megrendelő jogosult a szerződéstől – érdekműlás bizonyítása nélkül – elállni, vagy ha az eredeti állapotot nem lehet helyreállítani, azt – a teljesítésre adható további határidő kitézése nélkül - azonnali hatállyal felmondani, amennyiben a Vállalkozó a szerződésből fakadó lényeges kötelezettségét súlyosan, vagy ismételten megszegi, vagy a jelen szerződésben nevesített szerződésszegést követ el.

12.3. Amennyiben a Megrendelő a jelen szerződés szerinti elállási vagy felmondási jogát gyakorolja, úgy kártalanítási vagy kártérítési kötelezettség (ideértve a bánatpénz fizetési kötelezettséget is) nem terheli, illetve a Vállalkozó erre tekintettel semmilyen igénnyel nem élhet a Megrendelővel szemben. A szerződés megszűnése esetén a Felek a megszűnés hatályának napjáig nyújtott szolgáltatást és szerződésszerű pénzbeli ellenértékét kötelesek egymással szemben elszámolni.

13. Egyéb szerződéses feltételek

13.1. Alvállalkozó

13.1.1. Vállalkozó jogosult alvállalkozókat igénybe venni.

13.1.2. A jogosan igénybevett alvállalkozóért Vállalkozó úgy felel, mintha a munkát maga végezte volna; az alvállalkozó jogosulatlan igénybevétele esetén pedig felelős minden olyan kárért is, amely az alvállalkozó igénybevétele nélkül nem következett volna be.

13.2. Akadályközlés, vis maior

13.2.1. Jelen pontban foglaltak alkalmazandók a vis maiorra és a vis maiornak nem minősülő egyéb akadályozó körülményekre is.

13.2.2. A vis maior olyan rendkívüli körülmény, amely Felek akaratán és ellenőrzésén kívüli, előre nem látható, általuk elháríthatatlan jellegű és nekik nem felróható, valamint a szokásos üzleti kockázat körén kívül esik (így különösen: háborús cselekmény, terrorcselekmények, lázadás, szabotázs, robbantásos merénylet, súlyos energiaellátási zavar, természeti katasztrófa, munkabeszüntetés, járványügyi vészhelyzet, a honvédelemről szóló törvény, rendőrségről szóló törvény alapján feljogosított szervek rendelkezésére tett intézkedés).

13.2.3. Felek kijelentik, hogy a COVID-19 járványról, valamint az orosz-ukrán háborúról és az azokkal összefüggő korlátozásokról, akadályokról, ellátási nehézségekről a szerződéskötéskor tudomással bírnak, azok szerződés megkötésekor ismert állapotát önmagában nem tekintik vis maiornak vagy akadályközlésre, a szerződés módosítására okot adó vagy a szerződésszerű teljesítést vagy a szerződés szerint szolgáltatás és ellenszolgáltatás mértékét közvetlenül vagy közvetetten befolyásoló körülménynek.

13.2.4. A vis maior körülmények – amennyiben ok-okozati összefüggésbe hozhatóak a nem szerződésszerű teljesítéssel – részben vagy egészben mentesítik Feleket a szerződés alapján fennálló kötelemeik teljesítése alól a körülmények fennállásának időtartamára, illetve a körülmények terjedelméig, feltéve, hogy ezen körülmények a szerződés aláírását követően jönnek létre, illetőleg a szerződés aláírását megelőzően jöttek létre, ám következményeik – melyek meggátolják vagy késleltetik a szerződés teljesítését – az említett időpontban még nem voltak előre láthatóak.

13.2.5. Annak érdekében, hogy bármely vis maior körülmény a fentiekkel összhangban a szerződéses kötelemeik teljesítését akadályozó tényezőként rögzíthető legyen, a szerződés teljesítésében akadályozott Félnek írásban tájékoztatnia kell a másik felet a fenti különleges körülmények bekövetkeztéről, akkor is, ha az akadályt a másik félnek közlés nélkül is ismernie kellene (akadályközlés).

13.2.6. Az akadályozott Félnek akadályközlés útján ugyanígy tájékoztatnia kell a másik felet, ha vis maiornak nem minősülő egyéb, a szerződés teljesítését akadályozó körülmény következik be.

13.2.7. Az akadályközlési kötelezettség elmulasztásával okozott kárért a mulasztó fél a szerződésszegésért való felelősség szabályai szerint felelős.

13.2.8. Ezt az akadályközlést indokolatlan késedelem nélkül, legkésőbb az akadályról való tudomásszerzéstől számított 2 (két) munkanapon belül, kell megtenni azt követően, hogy az akadályozott Fél felismerte a szerződéses kötelemeik teljesítését akadályozó körülmények felmerültét. Az akadályközlésben be kell mutatni és hitelt érdemlően igazolni kell a késedelemre, akadályra okot adó tényeket, nehézségeket, körülményeket, az ok-okozati összefüggést (ideértve különösen a gyártó/beszállító/forgalmazó stb. általi, a konkrét megrendelésre vonatkozó okiratot, tájékoztatást, eredeti és – adott esetben – nem hiteles fordításban, magyar nyelven benyújtva), továbbá meg kell jelölni a teljesítés várható késedelmi időszakát/időtartamát is, amennyiben ez felmérhető az adott pillanatban. Az okokat kellő részletességgel kell megjelölni, és az okoknak világosnak, valósnak és okszerűnek kell lenniük, szükség szerint az egyenértékűséget közbeszerzési szempontból megfelelően alá kell támasztaniuk.

13.2.9. Megrendelő a fenti feltételeknek mindenben megfelelő akadályközlés esetén nyilatkozatát, észrevételét, esetleges hiánypótlását az akadályközlés kézbesítését követő 5

(öt) munkanapon belül köteles megtenni azzal, hogy a nyilatkozat, észrevétel stb. késedelme vagy elmaradása nem jelenti az akadályközlés elfogadását.

13.2.10. Amennyiben a Megrendelő elfogadja a Vállalkozó akadályközlését és az a szerződés határidőben történő teljesítését befolyásolja, úgy ennek időtartamát a Felek írásban külön rögzítik.

13.2.11. Vállalkozó fenti – szabályosan bejelentett és Megrendelő által elfogadott – akadályoztatása a teljesítés időtartamába nem számít bele.

13.2.12. Amennyiben az akadályozó körülmény megszűnik, úgy erről a tényről a másik Felet is haladéktalanul értesíteni kell (írásban is), továbbá lehetőség szerint arról is tájékoztatni kell, hogy az akadályozó körülmény miatt a szerződés teljesítésére mikor kerül sor.

13.2.13. Amennyiben a vis maior körülmény miatt a szerződésben/egyedi megrendelésben rögzített (rész)teljesítési határidőben 90 (kilencven) napot meghaladó késedelem következik be, bármely Fél jogosult az egyedi megrendeléstől, illetve – a teljes szerződésre kiható vis maior körülmény esetén – a szerződéstől – érdekmúlás bizonyítása nélkül – elállni, vagy azt azonnali hatállyal felmondani.

13.3. Kapcsolattartás

13.3.1. A szerződés teljesítését érintő kérdésekben a Megrendelő és a Vállalkozó között az írásos kapcsolattartás e-mail váltás, levelezés, vagy személyes egyeztetések esetén jegyzőkönyvezés útján történik.

13.3.2. Felek az egymás közötti kommunikációban elfogadják érvényes jognyilatkozatnak a másik félnek az alább megjelölt elektronikus postafiókjára (e-mailben) küldött küldeményeket, az alábbi kivételekkel: a Felek tértivevényes ajánlott postai küldeményben vagy hivatalos elektronikus kapcsolattartásra szolgáló tárhelyen, vagy a kapcsolattartónak történő személyes kézbesítéssel közlik egymással a kötbérfizetési kötelezettségre, a minőségi kifogásra, a póthatáridő biztosítására, valamint a szerződés egyoldalú megszüntetésére vonatkozó jognyilatkozataikat.

13.3.3. Felek jelen szerződéssel kapcsolatosan egymáshoz intézett értesítései, felszólításai, nyilatkozatai jelen szerződés eltérő rendelkezése hiányában vagy ellenkező írásbeli közlésig akkor tekinthetők teljesítettnek, amennyiben azt a másik félnek az alábbiakban meghatározott értesítési címére, vagy hivatalos elektronikus kapcsolattartásra szolgáló tárhelyére megküldték, vagy az átvételt igazolva személyesen adták át.

Felek a postai úton megküldött küldeményeket egyidejűleg másolatban a másik fél jelen szerződésben meghatározott e-mail címére is kötelesek megküldeni.

Minden jelen szerződés hatálya alatt tett nyilatkozatot, jognyilatkozatot az alábbiak szerint kell közölni tekinteni:

- a) Személyes átadás esetén az átadás-átvétel napján, ha pedig a címzett a személyes átvételt megtagadja, az átvétel megtagadásának napján.
- b) E-mailben történt megküldés esetén, a megküldést követő munkanapon.
- c) Hivatalos elektronikus kapcsolattartásra szolgáló tárhelyre történő megküldés esetén a letöltési visszaigazolás napján. Amennyiben a letöltésről nem érkezik visszaigazolás, úgy az elküldési visszaigazolásban megjelölt naptól számított 5. (ötödik) munkanapon.
- d) Tértivevényes ajánlott postai küldeményben történt megküldés esetén a tértivevénnyel igazolt átvétel napján. Amennyiben valamely szabályszerűen megcímezett tértivevényes ajánlott postai küldemény „nem kereste” jelzéssel érkezik vissza a feladóhoz, akkor az eredménytelen kézbesítéstől számított 5. (ötödik) munkanapon, ha a címzett „ismeretlen” vagy „elköltözött”, akkor az eredménytelen kézbesítés napján.

13.3.4. Felek által megjelölt kapcsolattartók:

Megrendelő esetében:

Név: ...

Cím: ...

Telefon: ...

E-mail: ...

Vállalkozó esetében:

Név: ...

Cím: ...

Telefon: ...

E-mail: ...

13.4. Biztonságvédelmi előírások

Vállalkozó jelen szerződés aláírásával tudomásul veszi a Megrendelő <https://www.budapestikozmuvek.hu/biztonsagvedelmi-kovetelmenyek-szerzodeseinkben> internetes elérhetőségén található, „Vállalkozási szerződések biztonságvédelmi követelményei”-ben foglaltakat, és kijelenti, hogy azt magára nézve kötelezőnek fogadja el, és maradéktalanul betartja.

13.5. Összeférhetetlenség

Vállalkozó kijelenti, hogy szerződéses feladatai ellátásához a Megrendelő munkavállalóját munkaviszony, munkavégzésre irányuló egyéb jogviszony keretében nem alkalmazza. Vállalkozó kijelenti továbbá, hogy a vállalkozás a Megrendelő munkavállalójának érdektségébe nem tartozik és nincs olyan vezető tisztségviselője, amely a Megrendelő munkavállalója. Vállalkozó köteles gondoskodni arról, hogy az általa igénybevett alvállalkozók, illetve egyéb közvetlenül vagy közvetetten közreműködő természetes vagy jogi személyek, illetve mindezek további közreműködői is megfeleljenek a fenti rendelkezéseknek. Vállalkozó tudomásul veszi, hogy ezen rendelkezések megsértése jelen szerződés azonnali hatályú felmondásával járhat.

13.6. Korrupcióellenes klauzula

13.6.1. Felek kötelesek működésük során a hatályos jogszabályok szerint eljárni és céljuk, hogy a korrupcióellenes, a tisztességes piaci magatartást szabályozó, versenyjogi, valamint fogyasztóvédelmi szabályoknak, továbbá az üzleti etika általánosan elfogadott szabályainak megfeleljenek, a jelen szerződés megkötése és teljesítése során ezeknek megfelelően járjanak el.

13.6.2. Felek kijelentik, hogy a jelen szerződés megkötését megelőző tárgyalásokat, a jelen szerződés feltételeinek kialakítását és a jelen szerződésen alapuló vagy annak teljesítése során tanúsított bármely üzleti vagy egyéb magatartást sem közvetlenül, sem közvetetten nem befolyásolta és befolyásolja a Felek, a Felek képviselője, megbízottja vagy velük bármilyen módon és formában kapcsolatban álló harmadik személyek részére történő értékkel bíró dolog átadása, vagy átadásának ígérete, valamint bármilyen anyagi vagy személyes előny nyújtása vagy annak ígérete.

13.6.3. Vállalkozó köteles gondoskodni arról, hogy az általa igénybevett alvállalkozók, munkavállalók, munkavégzésre irányuló egyéb jogviszony keretében foglalkoztatott, illetve egyéb közvetlenül vagy közvetetten közreműködő természetes vagy jogi személyek („közreműködők”) jelen szerződés teljesítése során tanúsított és általános üzleti magatartása megfeleljen a jelen rendelkezéseknek.

13.6.4. Vállalkozó köteles megfelelően gondoskodni arról, hogy az általa igénybevett közreműködők és a közreműködők által igénybevett esetleges további közreműködők a Megrendelő által teljesített szerződéses árból határidőben megkapják a közreműködésük ellenértékét. Vállalkozó kifejezetten és visszavonhatatlanul hozzájárul ahhoz, hogy a Megrendelő a Vállalkozó által igénybevett bármely közreműködő részére, amennyiben ezen minőségét hitelt érdemlően igazolja, a jelen szerződés teljesítésével kapcsolatos adatokat kiszolgáltassa, különösen a Megrendelő által a Vállalkozó részére teljesített kifizetések összegét és időpontját.

13.6.5. A jelen pontban foglalt rendelkezések megsértése esetén a Megrendelő jogosult a szerződéstől – érdekmúlás bizonyítása nélkül – elállni, vagy ha az eredeti állapotot nem lehet helyreállítani, azt – a teljesítésre adható további határidő kitézése nélkül - azonnali hatállyal felmondani, és alkalmazhatja a jelen szerződés szerinti jogkövetkezményeket.

14. Záró rendelkezések

14.1. A jelen szerződéssel a Felek között azonos tárgyban történt bármilyen esetleges korábbi, a jelen szerződéssel ellentétes kommunikáció, egyetértés, megegyezés vagy szerződés hatályát veszti.

14.2. Felek jogviszonyára – ideértve a szerződés érvényességére, valamint a szerződéses kikötések, nyilatkozatok, megállapodások és kötelezettségek kérdését is – a magyar jog az irányadó. A teljesítéssel összefüggő bármely feladat ellátásának nyelve a magyar nyelv. A jelen szerződésben nem szabályozott kérdésekben a Polgári Törvénykönyv, a Kbt. és egyéb vonatkozó jogszabályok rendelkezései irányadóak.

14.3. Felek kötelesek megkísérelni, hogy esetleges vitáikat békésen, bírósági vagy más hatósági út mellőzésével rendezzék. Ennek érdekében – amennyiben azt az eset összes körülményei egyébként nem zárják ki, vagy az egyébként a Felektől nem várható el – értesítik a másik felet a jelen szerződés teljesítésével kapcsolatos kifogásaikról, megjelölve annak ténybeli és jogi alapját.

Felek a járásbíróság hatáskörébe tartozó vitás ügyeik rendezésére kikötik a Megrendelő székhelye szerint illetékes bíróság illetékességét.

14.4. Amennyiben a jelen szerződés valamely rendelkezése érvénytelenné vagy hatálytalanná válna, az a többi rendelkezés, illetve a szerződés érvényességét nem érinti, kivéve, ha az érvénytelenné, vagy hatálytalanná vált rendelkezés nélkül a Felek a szerződést nem kötötték volna meg.

15. Mellékletek

Jelen szerződés elválaszthatatlan mellékletei:

1. számú melléklet: Műszaki leírás

2. számú melléklet: Vállalkozó Árajánlata

3. számú melléklet: Egyedi megrendelés minta

4. számú melléklet: Teljesítésigazolási lap minta

5. számú melléklet: Biztosítás fennállását igazoló dokumentum(ok) másolatban

6. számú melléklet: ISO9001 tanúsítvány másolata

Jelen szerződés 2 (kettő) eredeti példányban készült, melyből a Feleket 1-1 példány illet meg⁴./ Jelen szerződés elektronikus formában 1 (egy) példányban készült, mely elektronikus példány a Feleknél rendelkezésre áll⁵.

Felek a jelen szerződést kölcsönös átolvasás és értelmezés után akaratukkal mindenben megegyezőnek jelentik ki, és az alulírott helyen és időben jóváhagyólag írják alá.

Budapest, 202...

Budapest, 202...

.....
Vállalkozó

képv.: ...

Vállalkozó

.....
BKM Nonprofit Zrt.

képv.: ... és ...

Megrendelő

⁴ Papír alapú szerződésnél.

⁵ Elektronikus szerződéseknél.

Megrendelőlap
(minta)

A BKM Nonprofit Zrt. és a között,
..... napján létrejött, SZE..... számú Tervezői keretszerződés alapján
bekért és a Tervező által benyújtott- Ft + ÁFA, azaz
..... forint + ÁFA összegű napján elfogadott
egyedi ajánlat alapján a Megrendelőlap mellékletét képező tervezési feladatok elvégzését
megrendelem.

SAP 45-ös azonosító:

A tervezési feladat tárgya:

A tervezéssel érintett ingatlan/létesítmény helye:

Az elvégzendő feladat megvalósításának időtartama: naptári nap/ munkanap

Az elvégzendő munka megvalósításának határideje:

Projektvezető:

Név:.....

Telefon:.....

E-mail:.....

NÜJ:

Egyéb:

Budapest,

.....

megrendelő
BKM Nonprofit Zrt.
... és ...

Mellékletek:

Műszaki leírás

Elfogadott egyedi ajánlat

