

**AJÁNLATI FELHÍVÁS és DOKUMENTÁCIÓ**

**"ALLO nyomásszabályzó cseréje"**

tárgyú

**beszerzési eljáráshoz**

**Az ajánlattétel határideje: 2026.04.30. 14:00 óra**

**FIGYELEM!**

**Amennyiben az ajánlat nem CSAK ÉS KIZÁRÓLAG az [fkf.ajanlatok@budapestikozmuvek.hu](mailto:fkf.ajanlatok@budapestikozmuvek.hu) email címre kerül megküldésre, úgy azt nem áll módunkban befogadni, azt érvénytelennek tekintjük.**

**2026.03.27.**

## DOKUMENTUMOK JEGYZÉKE

### I. Ajánlati felhívás

### II. Mellékletek

**1. sz. melléklet:** Műszaki leírás

**2. sz. melléklet:** Ajánlati levél és Felolvasólap

**3. sz. melléklet:** Kizáró okokra, alkalmasságra vonatkozó nyilatkozat(ok)

**4. sz. melléklet:** Titoktartási nyilatkozat

**5. sz. melléklet:** Szerződéstervezet

**6. sz. melléklet:** Aláírási címpéldány, vagy aláírás minta egyszerű másolata/  
Meghatalmazás (adott esetben)

**7. sz. melléklet:** Átláthatósági nyilatkozat

## I. AJÁNLATI FELHÍVÁS

**1. Az Ajánlatkérő neve, címe, telefonszáma, e-mail címe:**

BKM Nonprofit Zrt.

Cím: 1116 Budapest, Kalotaszeg utca 31.,

Tel.: +36 1 463 6000,

E-mail: [fkf.ajanlatok@budapestikozmuvek.hu](mailto:fkf.ajanlatok@budapestikozmuvek.hu) (ajánlatok benyújtása)

[AbaffyT@budapestikozmuvek.hu](mailto:AbaffyT@budapestikozmuvek.hu) (Abaffy Tibor, Beszerző – technikai jellegű kapcsolattartásra és kiegészítő tájékoztatás megküldésére szolgáló e-mail cím)

**2. A beszerzés tárgya, mennyisége:**

ALLO nyomásszabályzók cseréje

**3. Műszaki követelmények:**

A jelen ajánlati felhívás 1. számú mellékletében (Műszaki leírás című fejezet) részletezettek szerint.

**4. Annak meghatározása, hogy az ajánlattevő a beszerzés tárgyának egy részére tehet-e ajánlatot:**

Ajánlatkérő nem teszi lehetővé/lehetővé teszi a részajánlat tételét.

**5. Változatokra (alternatív ajánlatok) vonatkozó információk:**

Ajánlatkérő nem teszi lehetővé/lehetővé teszi alternatív ajánlatok megtételét.

**6. A szerződés meghatározása:**

Vállalkozási szerződés.

**7. A teljesítés helye:**

Megrendelő 1013 Budapest, Dózsa György tér 4. szám alatt található szivattyú állomása

**8. A teljesítés határideje/a szerződés hatálya:**

- A teljesítés határideje: A szerződéstervezet 1.4. pontja szerint
- A szerződés hatálya: A szerződéstervezet 1.2. pontja szerint

**9. Az ellenszolgáltatás teljesítésének feltétele, teljesítést biztosító mellékkötelezettségek (a szerződés megerősítése):**

- Fizetési feltételek: A szerződéstervezet 5. pontja szerint
- Kötbérek, biztosítékok: A szerződéstervezet 7. és 8. pontja szerint

**10. Az ajánlat kiválasztásának bírálati módszere:**

A legjobb ár-érték arány

<b>Értékelési részszerzőpontok:</b>	<b>Súlyszám</b>
Nettó ajánlati összár	66
2.(a) pontban bevont szakember esetében előírt jogosultság megszerzéséhez szükséges tapasztalaton felüli - alkalmassági követelményben előírtakkal azonos tárgyú – többlet szakmai tapasztalattal (min. 0 hónap – max. 36 hónap)	10

2.(b) pontban bevont szakember esetében előírt szakmai tapasztalaton felüli - alkalmassági követelményben előírtakkal azonos tárgyú - többlet szakmai tapasztalattal (min. 0 hónap – max. 36 hónap)	10
Többlet jótállás a minimálisan vállalt 36 hónapon felül (min. 0 -, max. 36 hónap)	10
<b>Zöld értékelési szempontok:</b>	
Készít-e a szervezet fenntarthatósági jelentést?	2
Készít-e EMAS rendelet szerinti környezetvédelmi nyilatkozatot, és/vagy működtet és tanúsítat-e egyéb, környezetközpontú irányítási rendszert? (ISO 14001)	2

### 11. Ajánlati levél:

A jelen beszerzési eljárásban a dokumentáció 2. számú mellékletben található „Ajánlati levél és Felolvasólap” kitöltött és cégszerűen aláírt változatát kötelező benyújtani.

### 12. Kizáró okok, alkalmassági követelmények:

#### Jogi kizáró okok:

Jelen ajánlatérésre kizárólag azon gazdasági szereplők nyújthatnak be érvényes ajánlatot, amelyek az alábbi feltételeknek megfelelnek (és amely szervezeteket az ajánlatkérő ajánlat benyújtásra felhívott).

Kizárásra kerül az az Ajánlattevő, így ajánlata érvénytelennek minősül,

- amely nem szerepel a rá vonatkozó hatósági nyilvántartásban (pl. cégnyilvántartás, egyéni vállalkozók nyilvántartása stb.).

**Felhívjuk a Tisztelt Ajánlattevők figyelmét, hogy Ajánlatkérő a feltüntetett adatokat összeveti a [www.e-cegjegyzek.hu](http://www.e-cegjegyzek.hu) honlapon elérhető cégkivonat, [illetőleg pl. egyéni vállalkozó esetén a <https://www.nyilvantarto.hu/evny-lekerdezo/> webcímen elérhető nyilvántartás] adataival.**

A fenti feltételekről a jelen ajánlati felhívás 3/A. sz. mellékletének kitöltésével kell nyilatkozni.

#### Műszaki-szakmai alkalmassági követelmény(ek):

#### **Alkalmatlan az az Ajánlattevő, aki nem rendelkezik:**

1. az ajánlati felhívás megküldésétől visszafelé számított 5 évben (60 hónapban) összesen legalább 1 darab fűtőművi és/vagy erőművi létesítményre vonatkozó kiviteli tervre és kivitelezésre vonatkozó (különkülön), összesen nettó 4.000.000, - Ft referenciával/referenciákkal. A referencia több szerződéssel is teljesíthető.

ÉS

2. az alábbi szakemberrel/szakemberekkel:
  - (a) legalább 1 (egy) fő, a 266/2013. (VII. 1.) Korm. rendelet szerinti **G** vagy **GPT** jogosultsággal vagy azzal egyenértékű jogosultsággal, vagy a jogosultság megszerzéséhez szükséges vagy azzal egyenértékű végzettséggel és gyakorlati idővel rendelkező szakemberrel.

- (b) legalább 1 (egy) fő, a 266/2013. (VII. 1.) Korm. rendelet szerinti **MV-EN** jogosultsággal vagy azzal egyenértékű jogosultsággal, vagy a jogosultság megszerzéséhez szükséges vagy azzal egyenértékű végzettséggel és gyakorlati idővel rendelkező szakemberrel.

A referenciát több referencia igazolással is lehet igazolni.

A műszaki-szakmai alkalmassági követelményekről a 3/B. sz. melléklet megfelelő kitöltésével kell nyilatkozni.

Amennyiben a bírálat során az alkalmassági követelmény(ek) teljesülése tekintetében az Ajánlatkérő részéről kétség merül fel, úgy felvilágosítást kérhet az érintett adatokra vonatkozóan, illetőleg más úton is (pl. internetes honlapokon elérhető adatok útján) ellenőrizheti. Ezen kötelezettséget minden Ajánlattevő az ajánlata benyújtásával vállalja.

A műszaki-szakmai alkalmasságra vonatkozó nyilatkozatokat az ajánlat benyújtása során nem szükséges mellékelni, azonban Ajánlatkérő fenntartja a jogot arra, hogy a bírálati szempont alapján legkedvezőbbnek minősített Ajánlattevőt az eredményhirdetést megelőzően felhívja arra, hogy megfelelő módon igazolja a szerződéses feladatok végzéséhez szükséges alkalmassági követelményeknek való megfelelés igazolását.

### **13. Kiegészítő tájékoztatás kérés, az ajánlati felhívás és/vagy dokumentáció módosítása, ajánlattételi határidő hosszabbítás:**

Amennyiben Ajánlattevő részéről az ajánlati felhívással és/vagy dokumentációval kapcsolatban – a megfelelő ajánlattétel érdekében – bármilyen kiegészítő tájékoztatás kérés, kérdés érkezik (a továbbiakban: kiegészítő tájékoztatás kérés), azt Ajánlatkérő a kiegészítő tájékoztatás kérés beérkezésétől számított legfeljebb 3 munkanapon belül, de legkésőbb az ajánlattételi határidő lejártá előtt 2 munkanappal válaszolja meg. Amennyiben Ajánlattevő a kiegészítő tájékoztatás kérését az ajánlattételi határidő lejártá előtt 2 munkanappal küldi meg Ajánlatkérő részére, úgy Ajánlatkérő – tekintettel a késői megküldésre – nem köteles azt megválaszolni.

Amennyiben a beérkezett kiegészítő tájékoztatás kérésre tekintettel az ajánlati felhívás és/vagy a dokumentáció módosítása szükséges, Ajánlatkérő – az ajánlattételi határidőből még hátralévő időtartamra is figyelemmel – dönthet úgy, hogy a megfelelő ajánlattétel biztosítása érdekében meghosszabbítja az ajánlattételi határidőt, melyről a kiegészítő tájékoztatás megadásával és/vagy a módosított dokumentumok megküldésével egyidejűleg írásban tájékoztatja a megkeresett gazdasági szereplőket.

Ajánlattevő köteles ajánlatát a kiegészítő tájékoztatásban foglalt ajánlatkérői válaszok figyelembevételével elkészíteni és benyújtani.

### **14. A hiánypótlás lehetősége vagy annak kizárása:**

Ajánlatkérő teljes körben lehetővé teszi a hiánypótlást.

### **15. Az ajánlattétel nyelve:**

Magyar. Az idegen nyelven becsatolt iratok, dokumentációk azon része kerül értékelésre, amelynek magyar nyelvű (Ajánlattevő általi) fordítását az ajánlat tartalmazza.

**16. Az ajánlat benyújtásának módja, formai követelményei:**

Az ajánlatot 1 db elektronikus levélben (teljes terjedelemben .pdf vagy egyéb, szerkesztést lehetővé nem tevő formátumban) szükséges megküldeni az [fkf.ajanlatok@budapestikozmuvek.hu](mailto:fkf.ajanlatok@budapestikozmuvek.hu) e-mail címre, azzal, hogy az 1/a. mellékletet szerkeszthető (.xls, vagy .xlsx) formátumban is be kell nyújtani.

**A .pdf vagy egyéb, szerkesztést lehetővé nem tevő formátumú 1/a. melléklet ajánlat részeként (azaz az ajánlattételi határidőre) történő be nem nyújtása az ajánlat érvénytelenségét vonja maga után.**

**17. Az ajánlattételi határidő, az ajánlat benyújtásának, felbontásának módja**

**2026.04.30. 14:00 óra.**

Az ajánlattételi határidő – 13. pontban foglaltak esetén, adott esetben meghosszabbított – lejártának időpontjáig beérkezett ajánlatok kerülnek felbontásra.

**FIGYELEM!**

**Amennyiben ajánlata nem CSAK ÉS KIZÁRÓLAG az [fkf.ajanlatok@budapestikozmuvek.hu](mailto:fkf.ajanlatok@budapestikozmuvek.hu) email címre kerül megküldésre, úgy ajánlatát nem áll módunkban befogadni, azt érvénytelennek tekintjük.**

**A késedelmesen beérkezett ajánlatokat Ajánlatkérő figyelmen kívül hagyja a bírálat során.**

**18. Az eredmény megküldésének tervezett időpontja:**

Ajánlatkérő az eljárás eredményéről az Ajánlattevőt legkésőbb az ajánlat felbontását követő 10. munkanapon 16:00 óráig értesíti.

Az eljárás nyertese az az Ajánlattevő, aki az értékelési szempontok szerint a legkedvezőbb ajánlatot tette és ajánlata érvényes.

Ajánlatkérő fenntartja a jogot arra, hogy az eljárás nyertesének visszalépése esetén az ajánlatok értékelése során a második legkedvezőbb, érvényes ajánlatot benyújtó gazdasági szereplővel (személlyel) kösse meg szerződést, ha őt az eljárás eredményére vonatkozó összegzésben megjelölte.

**19. A szerződéskötés tervezett időpontja:**

A szerződést az eredmény megküldésének napjától meg lehet kötni.

**20. Egyéb információk:**

- Az Ajánlattevőnek az ajánlati felhívásban meghatározott tartalmi és formai követelményeknek megfelelően kell ajánlatát elkészítenie és benyújtania. Az „**Ajánlati levél és Felolvasólap**” táblázat módosítása, felülírása tilos, az ajánlat érvénytelenségét vonja maga után; kizárólag az ajánlattételhez szükséges rovatok kitöltése megengedett.
- Az ajánlatnak **tartalmaznia kell** különösen az Ajánlattevő kifejezett, a **2. számú mellékletében** található, kitöltött és cégszerűen aláírt nyilatkozatát jelen ajánlati felhívás valamennyi feltételének elfogadására, a szerződés teljesítésére és a kért

ellenszolgáltatásra. A feltételhez kötött ajánlatot Ajánlatkérő érvénytelennek nyilvánítja.

- Az Ajánlattevő **nyilatkozzon**, hogy gondoskodik a szerződés teljesítése során tudomására jutott információk bizalmas kezeléséről, és felelősséget vállal az ennek elmulasztásával okozott károkért, valamint kötelezettséget vállal arra, hogy a szerződés lejártá után is bizalmasan kezeli a teljesítés alatt tudomására jutott, az Ajánlatkérőre vonatkozó információkat (**4. számú melléklet**: titoktartási nyilatkozat).
- Ajánlattevő **csatolja** az ajánlatot aláíró, képviseletre jogosult személy **alírási címpéldányának, vagy aláírás mintájának egyszerű másolatát/vagy az ajánlat benyújtására vonatkozó, képviseletre jogosult személytől származó meghatalmazást (6. számú melléklet)**.
- Ajánlatkérő felhívja ajánlattevők figyelmét, hogy a nyertes ajánlattevővel kötendő szerződés feltétele, hogy a nyertes ajánlattevő a szerződéskötést megelőzően, ha a cégjegyzékből a tényleges tulajdonos természetes személy nem ismerhető meg, akkor **a tényleges tulajdonos személyéről az ajánlattevő nyilatkozik azzal, hogy azt ajánlatkérő számára megismerhetővé teszi.** A tényleges tulajdonos feltárására vonatkozó kötelezettség elmulasztása vagy hamis adat szolgáltatása esetén ajánlatkérő kártérítési igénnyel lép fel (**7. számú melléklet**).

Ajánlatkérő tájékoztatja Ajánlattevőt, hogy a jelen pontban meghatározott dokumentumokat – ide nem értve „Ajánlati levél és Felolvasólap” elnevezésű dokumentumot – az ajánlat benyújtása során nem köteles mellékelni, azonban Ajánlatkérő fenntartja a jogot arra, hogy a bírálati szempont(ok) alapján legkedvezőbbnek minősített Ajánlattevőt az eredményhirdetést megelőzően felhívja arra, hogy a jelen pontban meghatározott dokumentumok cégszerűen aláírt példányait elektronikus úton benyújtsa.

21. **Ajánlatkérő fenntartja a jogát arra, hogy a jelen ajánlati felhívással megindított beszerzési eljárás során a felhívástól és az eljárás további folytatásától bármikor elálljon, illetőleg – a Ptk. 6:74. § (2) bekezdése alapján – a felhívásban foglaltaknak megfelelő, legkedvezőbb ajánlatot benyújtó ajánlattevővel szemben a szerződés megkötését megtagadja.**

## II.

**MELLÉKLETEK***1. sz. melléklet***MŰSZAKI LEÍRÁS**

A csatolt „**B1540 - 2.sz. melléklet - Műszaki leírás**” dokumentum tartalmazza

2. sz. melléklet

**AJÁNLATI LEVÉL és FELOLVASÓLAP****Tisztelt Ajánlatkérő!**

A **B1540** számú, **2026.03.27.** napján kelt „**ALLO nyomásszabályzók cseréje**” megnevezésű Ajánlati felhívásukra, mint a ..... (cégnév) cégjegyzésre jogosult képviselője Ajánlattevőként nyilatkozom, hogy az Ajánlati felhívás és dokumentáció valamennyi feltételét megismertük és azokat elfogadjuk, különösen, hogy Ajánlatkérő fenntartja a jogát arra, hogy a jelen ajánlati felhívással megindított beszerzési eljárás során a felhívástól és az eljárás további folytatásától bármikor indokolás nélkül elálljon, illetőleg, hogy a felhívásban foglaltaknak megfelelő, legkedvezőbb ajánlatot benyújtó ajánlattevővel szemben a szerződés megkötését megtagadja.

Ennek megfelelően ajánlatot kívánunk tenni az Ajánlati felhívás és dokumentációban meghatározott követelmények szerint az alábbi ellenértékért:

**Táblázat**

Nyertességünk esetén a szerződést megkötjük, és az abban rögzített és vállalt kötelezettségeinket maradéktalanul teljesítjük.

Nyertességünk esetén hozzájárulok ahhoz, hogy a szerződésben foglalt díjazás a közérdekű adatokra vonatkozó szabályok szerint nyilvánosságra kerüljön.

Kijelentem, hogy az ajánlati felhívásban és annak mellékleteiben foglaltakat bizalmasan kezelem, azokat kizárólag az ajánlat elkészítésére használtam fel, és harmadik személynek nem adom át.

Nyilatkozom, hogy nyertességünk esetén jelen beszerzési eljárással kapcsolatban harmadik személlyel szerződést kívánunk kötni/nem kívánunk kötni<sup>1</sup>, valamint a szerződés teljesítéséhez alvállalkozót igénybe veszünk/nem veszünk igénybe<sup>2</sup>. Amennyiben az ajánlatban bemutatott szakember a szerződéskötést követően – a szerződéskötéskor előre nem látható ok következtében – beállott lényeges körülmény miatt a teljesítésben nem tud közreműködni, úgy helyette az ajánlati felhívásban előírt végzettséggel és tapasztalattal rendelkező személyt vonok be a teljesítésbe.<sup>3</sup>

....., 20..... hó .... nap

.....  
cégszerű aláírás

---

<sup>1</sup> A megfelelő részt kérjük aláhúzni!

<sup>2</sup> A megfelelő részt kérjük aláhúzni!

<sup>3</sup> Amennyiben releváns.

3/A. sz. melléklet

**NYILATKOZAT**  
**kizáró okok hiányáról**

Alulírott

Cégnév/Név, székhely:	...
-----------------------	-----

a BKM Nonprofit Zrt. – mint Ajánlatkérő – által „**ALLO nyomásszabályzók cseréje**” tárgyban indított beszerzési eljárásban **nyilatkozom, hogy cégünk/vállalkozásunk/szervezetünk nem esik az ajánlatkérésben szereplő alábbi kizáró okok hatálya alá.**

Az alábbi kizáró okokat megismertem és tudomásul vettem:

KIZÁRÓ OKOK	IGEN/NEM
Cégünk/vállalkozásunk a <i>cégnyilvántartásban/egyéni vállalkozók nyilvántartásában stb. megfelelően szerepel.</i>	.....

....., 20..... hó .... nap

.....  
cégszerű aláírás

3/B. sz. melléklet

**NYILATKOZAT**  
***műszaki-szakmai alkalmasságról***

Alulírott

Cégnév/Név, székhely:	...
-----------------------	-----

***nyilatkozom, hogy a BKM Nonprofit Zrt. – mint Ajánlatkérő – által „ALLO nyomásszabályzók cseréje” tárgyban kiírt beszerzési eljárás ajánlatkérésében előírt szakmai alkalmassági feltételeket megismertük és azoknak cégünk/vállalkozásunk/szervezetünk megfelel.***

Kijelentem, hogy cégünk/vállalkozásunk/szervezetünk rendelkezik

1. az ajánlati felhívás megküldésétől visszafelé számított 5 évben (60 hónapban) összesen legalább 1 darab fűtőművi és/vagy erőművi létesítményre vonatkozó kiviteli tervre és kivitelezésre vonatkozó (különkülön), összesen nettó 4.000.000, - Ft referenciával/referenciákkal,

ÉS

2. az alábbi szakemberrel/szakemberekkel:
  - (c) legalább 1 (egy) fő, a 266/2013. (VII. 1.) Korm. rendelet szerinti **G** vagy **GPT** jogosultsággal vagy azzal egyenértékű jogosultsággal, vagy a jogosultság megszerzéséhez szükséges vagy azzal egyenértékű végzettséggel és gyakorlati idővel rendelkező szakemberrel.
  - (d) legalább 1 (egy) fő, a 266/2013. (VII. 1.) Korm. rendelet szerinti **MV-EN** jogosultsággal vagy azzal egyenértékű jogosultsággal, vagy a jogosultság megszerzéséhez szükséges vagy azzal egyenértékű végzettséggel és gyakorlati idővel rendelkező szakemberrel.

Tudomásul vesszük, hogy amennyiben a bírálat során az alkalmassági követelmény(ek) teljesülése tekintetében az Ajánlatkérő részéről kétség merül fel, úgy felvilágosítást kérhet az érintett adatokra vonatkozóan, illetőleg más úton is (pl. internetes honlapokon elérhető adatok útján) ellenőrizheti.

***Kijelentjük, hogy a hamis nyilatkozat következményeivel (ajánlat érvénytelensége) tisztában vagyunk, a fenti adatok, nyilatkozatok a valóságnak megfelelnek.***

....., 20..... hó ... nap

.....  
cégszerű aláírás

4. sz. melléklet

**TITOKTARTÁSI NYILATKOZAT**

Alulírott ....., mint ..... (képviselő/tag/munkavállaló/polgári jogi vagy egyéb jogviszony keretében álló természetes és nem természetes személy) „**ALLO nyomásszabályzók cseréje**” tárgyban kötött szerződésben meghatározott **tevékenység(ek)re vonatkozóan az alábbi nyilatkozatot teszem:**

Tudomásul veszem és vállalom, hogy a feladatok közvetlen teljesítésében vagy abban való közreműködésben csak a jelen titoktartási nyilatkozatot aláíró vehet részt.

Tudomásul veszem, hogy - az információs önrendelkezési jogról és az információszabadságról szóló 2011. évi CXII. törvény rendelkezéseit alapján az Ajánlatkérő által rendelkezésemre bocsátott személyes és különleges adatokat csak a szerződés hatálya alatt és olyan mértékben kezelhetem, amilyen mértékben a szerződésben rögzített feladat ellátásához elengedhetetlenül szükséges figyelembe véve a hivatkozott jogszabály adatkezelésre vonatkozó értelmező rendelkezését.

Kötelezettséget és egyben kártérítési felelősséget vállalok azért, hogy a szerződés teljesítése során minden, az Ajánlatkérővel kapcsolatban tudomásomra jutott adatot, minősített adatot, információt csak szerződéses kötelezettségem teljesítéséhez használok fel, azokat kizárólag az Ajánlatkérő előzetes és kifejezett írásbeli hozzájárulásával adhatok át harmadik személy részére, a szerződés megszűnésével egyidejűleg ezen adatokat, információkat, iratokat, az ezekről készült másolatokat köteles vagyok az Ajánlatkérőnek visszaszolgáltatni, adathordozóimról törölni, illetve megsemmisíteni.

Kötelezettséget és egyben kártérítési felelősséget vállalok továbbá azért, hogy a feladat teljesítése során bármilyen módon tudomásomra jutott, illetve birtokomba került adatot, minősített adatot, tény, információt bizalmasan kezelek, nem teszek hozzáférhetővé, azokat titokként megőrzöm, nem hozom nyilvánosságra, valamint nem használok fel szerződésen kívül eső, általam folytatott tevékenység során. Tudomásul veszem, hogy azokat kizárólag az Ajánlatkérő előzetes és kifejezett írásbeli hozzájárulásával adhatok át harmadik személy részére.

Tudomásul veszem, hogy a titoktartásra vonatkozó fentiekben leírt kötelezettségvállalásom a nyilatkozat aláírásától időbeli korlátozás nélkül érvényes.

Kijelentem, hogy kártérítési felelősségem körében köteles vagyok megtéríteni az Ajánlatkérőnek valamennyi, a jelen titoktartási nyilatkozatban vállaltak megsértésére visszavezethető kárát (vagyonosi kár és sérelemdíj), amennyiben a titoktartási kötelezettséget szándékosan vagy gondatlanul megszegem.

Tudomásul veszem, hogy a titoktartási kötelezettség megsértésének polgári és büntetőjogi jogkövetkezményeiért a mindenkor hatályos jogszabályban foglaltak szerinti büntetőjogi és polgári jogi szabályok szerint felelek.

....., 20.... hó .... nap

.....  
cégszerű aláírás

A feladat teljesítésében közreműködő képviselő/ tag/ munkavállalók/ polgári vagy egyéb jogviszony alapján közreműködő természetes személy/ nem természetes személyek, alvállalkozók:

Név:.....  
Anyja neve:.....  
Lakcíme:.....  
Aláírás:.....

Cégnév:  
Székhely:  
Képviselőre jogosult:  
Cégjegyzékszám:

**Előttünk, mint tanúk előtt:**

1. ) Név:  
Lakcím:  
Aláírás:

2. ) Név:  
Lakcím:  
Aláírás:

*5. sz. melléklet*

..... **SZERZŐDÉS (TERVEZET)**  
(az ajánlat részeként nem kell csatolni)

A csatolt „**B1540 – Szerződéstervezet**” dokumentum tartalmazza.

*6. sz. melléklet*

**Alírási címpéldány, vagy aláírás minta egyszerű másolata/  
Meghatalmazás (adott esetben)**

7. sz. melléklet

**ÁTLÁTHATÓSÁGI NYILATKOZAT**

Alulírott ....., mint a(z) ..... ajánlattevő  
cégjegyzésre jogosult képviselője

**n y i l a t k o z o m**

1.)

hogyan az ajánlattevő olyan társaságnak minősül, melyet<sup>4</sup>:

- nem jegyeznek szabályozott tőzsdén,<sup>5 6</sup>
- amelyet szabályozott tőzsdén jegyeznek.

2.)

Amennyiben ajánlattevő olyan társaságnak minősül, amelyet nem jegyeznek szabályozott tőzsdén, ebben az esetben ajánlattevő az alábbiak szerint bemutatja a pénzmosás és a terrorizmus finanszírozása megelőzéséről és megakadályozásáról szóló 2017. évi LIII. törvény 3. § 38. pontja szerint definiált valamennyi tényleges tulajdonos nevét és állandó lakóhelyét a következő, a közvetlen és közvetett tulajdonosi kapcsolat ismertetése mellett:

Közvetlen tulajdonos(ok):

1. név: .....

állandó lakhely: .....

2. név: .....

állandó lakhely: .....

Közvetett tulajdonos(ok):

1. név: .....

állandó lakhely: .....

2. név: .....

állandó lakhely: .....

3. név: .....

állandó lakhely: .....

<sup>4</sup> A megfelelő aláhúzással jelölendő

<sup>5</sup> ha részvételre jelentkezőt nem jegyzik szabályozott tőzsdén, akkor a pénzmosás és a terrorizmus finanszírozása megelőzéséről és megakadályozásáról szóló 2017. évi LIII. törvény 3. § 38. pontja szerint definiált valamennyi tényleges tulajdonos nevének és állandó lakóhelyének bemutatását tartalmazó nyilatkozatot szükséges benyújtani; amennyiben a pénzmosásról szóló 2017. évi LIII. törvény 3. § 38. pontja szerinti tényleges tulajdonos nincsen, az ajánlattevő erre vonatkozó nyilatkozatát

<sup>6</sup> szabályozott tőzsde alatt a tőkepiacról szóló 2001. évi CXX. törvény 5. § (1) bekezdés 114. pontjában meghatározott szabályozott piacot kell érteni.”

A közvetlen és közvetett tulajdonosi kapcsolat ismertetése:

.....  
...  
.....  
...  
.....  
...  
.....  
...

A fenti kapcsolat és tulajdonosi szerkezet bemutatása alapján a tényleges tulajdonos(ok):

1. név: .....

állandó lakhely: .....

2. név: .....

állandó lakhely: .....

Kelt: ..... 20... év ..... hó ..... nap

.....  
cégszerű aláírás

**ÁTLÁTHATÓSÁGI NYILATKOZAT**

Alulírott ....., mint a(z) ..... ajánlattevő  
cégjegyzésre jogosult képviselője - tekintettel arra, hogy ajánlattevő olyan társaságnak  
minősül, melyet nem jegyeznek szabályozott tőzsdén, felelősségem tudatában

**n y i l a t k o z o m**

hogy a pénzmosás és a terrorizmus finanszírozása megelőzéséről és megakadályozásáról  
szóló 2017. évi LIII. törvény 3. § 38. pontja szerint definiált tényleges tulajdonosa nincs.

Kelt: ..... 20.... év ..... hó ..... nap

.....  
cégszerű aláírás

# **ALLO nyomásszabályozók (túláram szabályzó szelepek) cseréje**

**Dózsa György téri szivattyúállomás**

## **Tervezés és kivitelezés**

### **Műszaki tartalom**



<b>ALLO nyomásszabályozók (túláramszelepek) cseréje</b>	
<b>Beruházási projektmenedzser:</b> Balázs Ádám	<b>Összeállította:</b> Tábori József
<b>Kivitelezés legkorábbi kezdés:</b> 2026.04.01.	<b>Kivitelezés legkésőbbi befejezés:</b> 2026.08.31.

**Feladatkiírás:**

A dokumentumban összefoglalt műszaki leírás alapján.

A beszerzési eljárását a 2026. év elején el kell indítani, hogy a kivitelezés 2026-ban sor tudjon kerülni.

Budapest, 2026.03.24.

## TARTALOMJEGYZÉK

Tartalomjegyzék.....	3
1 Bevezetés.....	4
1.1 Helyzetismertetés.....	4
1.2 Igényelt technológiai megoldás.....	4
2 Nyertes ajánlattevő feladatai.....	6
2.1 Tervezés.....	6
2.1.1 Tervezői feladatok.....	6
2.2 Kivitelezés.....	6
2.2.1 Kivitelezői feladatok.....	6
2.3 Tervezés és Kivitelezés módja.....	7
2.4 Műszaki átadás-vételhez szükséges dokumentációk.....	7
2.4.1 Megvalósulási dokumentáció átadásnak követelménye.....	8
2.4.2 Megvalósulási dokumentáció tartalmi követelménye.....	8
3 Egyéb elvárások.....	8
3.1 Munkavégzéssel kapcsolatos információk.....	8

## 1 BEVEZETÉS

A Budai Vár távhőellátását a Kelenföldi Erőmű látja el. Az erőmű és a Vár területén elhelyezkedő fogyasztók között jelentős, megközelítőleg 65 méteres geodéziai szintkülönbség áll fenn. Ennek következtében a magasabban fekvő vári fogyasztók ellátását biztosító előremenő vezetékszakaszban nyomásfokozó szivattyútelep üzemel.

A szivattyútelepi létesítmény a beépített biztonsági berendezések révén alkalmas a vári fogyasztók visszatérő vizének szabályozott visszatáplálására az alacsonyabban elhelyezkedő kelenföldi visszatérő vezetékbe **(jelenleg ALLO nyomásszabályzó szelepek alkalmazásával történik a túláram szabályzás)**. Emellett pneumatikus működtetésű gyorselzáró szerelvények segítségével — meghatározott reteszfeltételek teljesülése esetén — lehetőséget biztosít a magasabb nyomásszintű vári hálózat és az alacsonyabb nyomásszintű kelenföldi rendszer hidraulikai leválasztására, ezáltal biztosítva az utóbbi rendszer védelmét.

### 1.1 HELYZETISMERTETÉS

A jelenleg üzemelő ALLO nyomásszabályzók karbantartása és javítása már nem megoldható. A berendezések gyártási ideje 1970, így azok több mint 50 éve üzemelnek. A beépítési hely kritikus szerepe, valamint a szabályószelepek műszaki állapota — figyelembe véve a korábbi többszöri javításokat és a kopó alkatrészek felújítókészletekből történő pótlását — egyértelműen indokolja a berendezések funkciójukban és műszaki paramétereikben (névleges átmérő, nyomásfokozat) egyenértékű szabályzókra történő cseréjét.

A pneumatikus vezérléshez szükséges energiaellátás a rendszerben rendelkezésre áll.

A jelenlegi túláramszelepek műszaki adatai:

- ALLO Überströmventil DN 200, PN 16
- Szelepház típusa: AL 2442/43
- Szabályzó henger típusa: AL 3136
- Fékhenger: Gyártási száma:17859
- Gyártási év.:1970
- Darabszám: 2

A túláramszelep (TSZ1, TSZ2) az előtte lévő (közös visszatérőben uralkodó) nyomás értékéről vett jel segítségével szabályozza a kelenföldi rendszerbe történő visszatáplálást.

### 1.2 IGÉNYELT TECHNOLÓGIAI MEGOLDÁS

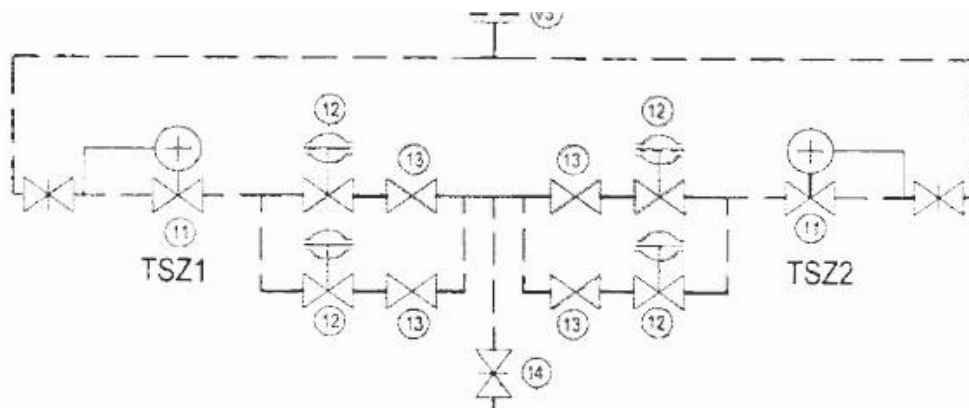

1. ábra: Jelenlegi túláramszelep (TSZ1, TSZ2) kapcsolása

## Pneumatikus szabályzó szelepek elvárásai (2 db)

Névleges átmérő:	DN200
A szerelvény nyomásfokozata:	PN25
A szerelvény funkciója:	túláramszelep
Közeg:	primer forró víz (max. hőmérséklet: 110 °C, max. nyom.: 11 bar)
KVS:	350-450 m <sup>3</sup> /h, parabola kúppal egyenszázalékos karakterisztika
Kötés:	karimák közé építhető
Egyéb:	rugózár, biztonsági pozíció, szigetelt
A beépítés méretét ellenőrizni kell, és szükség esetén közdarabot kell beépíteni!	
<b>Szelepmozgató mechanizmus:</b>	elektropneumatikus pozicionáló, kijelzővel
Tápfeszültség:	400 V, 50 Hz, 3 fázis
Vezérlés:	4-20 mA, vezetékes
Maximális levegőnyomás:	6 bar
Zárási idő:	min. 30 sec.
Védettség:	IP 68
Végállás kapcsoló:	irányonként 2 db
Nyomatékkapcsoló:	irányonként 2 db

További tartozékok: Pneumatikus filter és reduktor egység 24 V DC 3/2



mágnesszelep

Bizonylatolás: EN 10 204/2.2 szerint  
CE tanúsítvány

A szerelvények a primer visszatérő vezetékbe kerülnek elhelyezésre.

### **Programozható nyomástávadók (2 db)**

Mérési tartomány: 0–16 bar  
Kimenet: 4–20 mA  
Működési hőmérséklet: -20 – 100 °C-ig  
Hőmérséklet kompenzált  
Beállítható alsó és felső érték

### **Üzemállapot jellemzők:**

Tömegáram maximum (1 túláramszelepre jutó): 180 t/h  
Tömegáram minimum (1 túláramszelepre jutó): 60 t/h  
Térfogatáram (névleges nyár): 20–40 m<sup>3</sup>/h  
Névleges hőmérséklet: 130 °C  
Üzemi hőmérséklet: 45–75 °C  
Nyomás a túláramszelep előtt (Vári közös vissza): 5–6,5 bar  
Nyomás a túláramszelep mögött (Kelenföld vissza): 4,5–5 bar

A jelenlegi közvetlen rendszer felújításához 2 db túláramszelep beszerzése szükséges, a meglévő szabályozószerelvények helyén új szerelvények beépítését kell elvégezni, hogy a csővezetéken átalakítást, illetve azon vágást ne kelljen végezni.

## **2 NYERTES AJÁNLATTEVŐ FELADATAI**

### **2.1 TERVEZÉS**

#### **2.1.1 Tervezői feladatok**

- **Gépész**
  - Beépítés nézeti rajzai (felülnézet, oldalnézet, tartószerkezetek)
  - Pneumatikus betáplálás vezetéke
- **Villamos**
  - Betáplálás
  - Kábelezés (felülnézet, oldalnézet)
- **Irányítástechnika**
  - Kábelezés, működési elv
- **BET**
- **Hulladékgazdálkodási terv**
- **Beépítendő anyagok/berendezések dokumentációi**

### **2.2 KIVITELEZÉS**

#### **2.2.1 Kivitelezői feladatok**

1. Szükség esetén közdarab gyártása
2. Vezeték ürtése (üzem végzi)
3. 2 db túláramszelep bontása

4. Karimák tömítőfelületeinek tisztítása
5. Új szabályzó szerelvények beépítése
  - 5.1. A munkához új karimatömítéseket és új kötőelemeket kell használni (csavar, anya, alátét), a régi anyagok újrafelhasználása tilos
6. Szigetelés
7. Vezeték feltöltése (üzem végzi)
8. Pneumatika kiépítése a közelben lévő elosztó rendszerből
9. Új betápláló- és jelkábelek kiépítése
10. Irányítástechnika kiépítése, beállítása, beszabályozása
11. Funkciópróbák, próbaüzem
12. Betanítás

## 2.3 TERVEZÉS ÉS KIVITELEZÉS MÓDJA

### Tervzsűri:

A Tervzsűri olyan egyeztető fórum, amely a Megrendelő és a Vállalkozó által delegált szakmai vezetők közül áll (melyen a Megrendelő tagjai vannak többségben), valamint feladat- és hatáskörrel rendelkezik a tervek és kapcsolódó dokumentumaiknak ellenőrzésére vagy azok módosítási javaslattal történő visszautasítására. A Tervzsűri döntései a Vállalkozó részére kötelezőek és a Megrendelő által megjelölt közreműködőinek a Tervzsűrin való részvételéről a Vállalkozónak gondoskodnia kell. A Tervzsűri véleménye a Vállalkozó felelősségét nem mentesíti.

### Üzembe helyezés és próbaüzem:

Az üzembe helyezés és a próbaüzem szorosan összefüggő, egymásra épülő folyamatok. Az üzembe helyezés a telepítés és a beállítások után történik, amikor a berendezést vagy rendszert először indítják el annak érdekében, hogy ellenőrizzék a működőképességét, a biztonsági feltételek teljesülését, valamint a beállítások megfelelőségét. Ez magában foglalja a funkciók kipróbálását, a védelmi rendszerek tesztelését és a szükséges finomhangolásokat. A próbaüzem, amely már egy hosszabb időszak, amikor a berendezés folyamatosan, de fokozott felügyelet mellett működik. Ennek célja annak bizonyítása, hogy a rendszer a gyakorlatban is képes tartósan, biztonságosan és a tervezett teljesítménnyel üzemelni.

### Próbaüzem menete:

A próbaüzem a sikeres üzembe helyezést követően kezdődik meg a „**próbaüzem indító jegyzőkönyvvel**”. A **próbaüzem időtartama 72 összefüggő üzemóra**, mely során a Vállalkozó az üritést, a szűrőtisztítást, kezelői betanítást (mind normál üzemi állapotra, mind havaria állapotra) magában foglalja. Amennyiben a fentiek közül valamely funkció nem kerül próbára, az a próbaüzem sikertelenségét jelenti, ilyen esetben a hibát orvosolni kell és a próbaüzemet újra kell indítani 0 üzemórától. A sikeres üzempróbát egy „**próbaüzem lezáró jegyzőkönyv**„ zárja le.

### Készre jelentés:

A készre jelentést a sikeres próbaüzem lezárását követően kerül sor, melyben a Vállalkozó benyújtja hiánytalanul a megvalósulási dokumentációt, mellyel elindul a Műszaki átadás-átvétel. A Műszaki átadás-átvételt a Megrendelő megtagadhatja, amennyiben a Vállalkozó nem hiánytalanul nyújtotta be a megvalósulási dokumentációt.

## 2.4 MŰSZAKI ÁTADÁS-VÉTELHEZ SZÜKSÉGES DOKUMENTÁCIÓK

### 2.4.1 Megvalósulási dokumentáció átadásnak követelménye

A megvalósulási tervdokumentáció a rendeletekben előírt tartalmi és formai követelmények szerint, az elvárható legmagasabb igényeknek megfelelően kell elkészíteni. Leszállításra kerülő tervdokumentációk példányszáma:

- **1 (egy)** eredeti példányban nyomtatottan (eredeti aláírásokkal);
- **2 (kettő)** másolt példányban nyomtatottan (másolt aláírásokkal);
- **1 (egy)** példányban elektronikusan, az eredeti, szerkeszthető szoftver (Word, Excel, AutoCAD) formátumban **pendrive adathordozón**;
- **1 (egy)** példányban elektronikusan is kereshető (tehát a forrás alkalmazásból .pdf verzióba mentett/nyomtatott, nem pedig „visszaszkennelt pdf”), nyomtatásra előkészített pdf verzióban az előzővel azonos pendrive adathordozón

### 2.4.2 Megvalósulási dokumentáció tartalmi követelménye

- Megvalósulási tervdokumentáció
- Beépített anyagok CE megfelelőségi bizonyítványai
- Beépített gyártóiüzemi jegyzőkönyvek
- Magyar nyelvű használati útmutatók
- Magyar nyelvű gépkönyvek

A megvalósulási dokumentációt a Magyar Mérnöki Kamara 130. Kiadványsorozata „*Segédlet a megvalósulási dokumentációk készítéséhez, használatbavételi, fennmaradási és bontási engedélyek dokumentációinak elkészítési segédlete*” nevű dokumentum figyelembevételével kell elvégezni.

## 3 EGYÉB ELVÁRÁSOK

### 3.1 MUNKAVÉGZÉSSEL KAPCSOLATOS INFORMÁCIÓK

Vállalkozó feladata az elvégzendő tevékenységek sorrendiségének meghatározása, mely során tekintettel kell lennie a tevékenységek elvégzésére kiszabott határidőre. A sorrendiséget egyeztetni kell Megrendelővel.

Vállalkozó a szerződéses feladatainak teljesítése során és a munkák elvégzése során a telephely működésének korlátozása, zavarása, akadályozása vagy ellehetetlenítése nélkül köteles eljárni, a közlekedési útvonalak szabadon hagyásával, más üzemelő berendezések megközelíthetőségével.

Vállalkozó a feladatait műszaki követelményeknek megfelelően, a vonatkozó jogszabályi feltételek, szabványok hatósági előírások maradéktalan betartásával köteles elvégezni.

Vállalkozó a teljesítés helyén napi rendszerességgel építési naplót köteles vezetni (Vállalkozó által hivatalosan használt elektronikus dokumentum), melyet minden egyes napon, amikor a Megrendelő telephelyén munkavégzést folytat a Megrendelő arra feljogosított képviselőjével ellen kell jegyeztetnie. Vállalkozó és Megrendelő ebben a naplóban tett beírásokkal rögzítik az elvégzett munkákat, az észrevételeket és egyéb rögzíteni szükséges bejegyzéseket.

Vállalkozó kötelessége megfelelő védőruházattal és eszközökkel ellátni munkavállalóit, a munkával kapcsolatos biztonságtechnikai előírások betartásáért.

**Organizáció:**

A kivitelezési munkák nem eredményezhetnek kiesést a Megrendelő (BKM Zrt.) melegvíz/fűtési szolgáltatásában.

Nyári üzemben egymást követően külön-külön ágon elvégezhető a munkálatok oly módon, hogy amíg az egyik ágon folynak a szerelési munkálatok, azalatt a másik ágon fokozott biztonsági intézkedések mellett a szolgáltatás zavartalan üzemelése biztosított legyen.

1. sz melléklet - Ajánlati lap								
B1540 - ALLO nyomásszabályzók cseréje								
Sorsz.	Áru/Szolgáltatás megnevezése	Mennyiség	Mennyiségi egység	Egységár (nettó)		Összesen (nettó)		Képzett érték (nettó)
				Anyagdíj	Munkadíj	Anyagdíj	Munkadíj	
<b>1. Tervezés</b>								
1.1	Gépész kiviteli tervek készítése	1	alk.			0 Ft	0 Ft	0 Ft
1.2	Villamos kiviteli tervek készítése	1	alk.			0 Ft	0 Ft	0 Ft
1.3	irányítástechnikai kiviteli tervek készítése	1	alk.			0 Ft	0 Ft	0 Ft
<b>Összesen tervezés</b>								<b>0 Ft</b>
<b>2. Kivitelezés</b>								
2.1	Bontási munkálatok	1	alk.			0 Ft	0 Ft	0 Ft
2.2	Organizációs munkálatok	1	alk.			0 Ft	0 Ft	0 Ft
2.3	Gépészeti kiviteli munkálatok	1	alk.			0 Ft	0 Ft	0 Ft
2.4	Villamos kiviteli munkálatok	1	alk.			0 Ft	0 Ft	0 Ft
2.5	Irányítástechnikai kiviteli munkálatok	1	alk.			0 Ft	0 Ft	0 Ft
2.6	Próbaüzem és üzembe helyezés	1	alk.			0 Ft	0 Ft	0 Ft
2.7	Megvalósulási dokumentáció elkészítése	1	alk.			0 Ft	0 Ft	0 Ft
<b>Összesen kivitelezés</b>						<b>0 Ft</b>	<b>0 Ft</b>	<b>0 Ft</b>
<b>Mindösszesen képzett érték:</b>								<b>0 Ft</b>
<b>Tartalékkeret 10%</b>								<b>0 Ft</b>
<b>Mindösszesen képzett érték tartalékkerettel:</b>								<b>0 Ft</b>

Értékelési részszempontok	
2.a pontban bevont szakember esetében előírt jogosultság megszerzéséhez szükséges tapasztalaton felüli - alkalmassági követelményben előírtakkal azonos tárgyú - többlettapasztalat (min. 0 hónap – max. 36 hónap)	
2.b pontban bevont szakember esetében előírt szakmai tapasztalaton felüli - alkalmassági követelményben előírtakkal azonos tárgyú - többlettapasztalat (min. 0 hónap – max. 36 hónap)	

Zöld értékelési szempontok	
Készít-e EMAS rendelet szerinti környezetvédelmi nyilatkozatot, és/vagy működtet és tanúsítat-e egyéb, környezetközpontú irányítási rendszert?(válasz IGEN)	IGEN
Készít-e a szervezet fenntarthatósági jelentést? (válassza ki a megfelelőt a lenyíló menüből!)	IGEN
<b>Kérjük, hogy az alábbi részt is töltsse ki:</b>	
Vállalt jótállás (min. 36 hónap):	
Szolgáltatási határidő munkanapokban meghatározva:	
Árjajlat érvényessége (legalább 30 naptári nap a Ptk. 6:75. §-a szerint):	
Kijelentem, hogy az Ajánlati felhívást megismertem és jelen ajánlatomat az abban foglalt tartalmi elemekre tekintettel határozotam meg. ( válassza ki a megfelelőt a lenyíló menüből!)	IGEN
Kijelentem, hogy a BKM Nonprofit Zrt. Szerződéstervezet elnevezésű dokumentumát megismertem és azt elfogadom. ( válassza ki a megfelelőt a lenyíló menüből!)	IGEN
Fizetési feltétel: a rendelés teljesítését követően, az elfogadott teljesítésről kiállított számla kézhezvételétől számított 30 nap.	

2026.03.27

ajánlatadó gazdagsági szereplő megnevezése:	
képviselője:	
adószáma:	
cégjegyzékszám:	
bankszámlaszám:	
székhelye:	
kapcsolattartó neve és beosztása:	
kapcsolattartó telefonszáma:	
kapcsolattartó email címe:	



SZE2026000092/000

## VÁLLALKOZÁSI SZERZŐDÉS

amely létrejött

- egyrészt a **BKM Budapesti Közművek Nonprofit Zártkörűen Működő Részvénytársaság** (székhelye: 1116 Budapest, Kalotaszeg utca 31., cégjegyzékszám: 01-10-042582; adószáma: 10941362-2-44, rövidített elnevezése: BKM Nonprofit Zrt.), mint Megrendelő (a továbbiakban: „Megrendelő”),
- másrészt a ..... (székhely: .....; adószám: .....; cégjegyzékszám: .....; rövidített elnevezése: .....), mint Vállalkozó (a továbbiakban: „Vállalkozó”)

(a Megrendelő és a Vállalkozó a továbbiakban együttesen: „Felek”, külön-külön: „Fél”) között, az alulírott helyen és időben az alábbi feltételek szerint.

### Bevezető rendelkezések – jelen Szerződés (továbbiakban: szerződés) létrejöttének az előzményei:

- I. A Megrendelő, mint ajánlatkérő beszerzési (versenyeztetési) eljárást indított **„ALLO nyomásszabályzók cseréje”** tárgyában. A Megrendelő a hivatkozott beszerzési eljárást lefolytatta, amelynek alapján a jelen Szerződésben megjelölt Vállalkozó, mint nyertes ajánlattevővel vállalkozási szerződést (a továbbiakban: Szerződés) köt.
- II. Jelen Szerződés az ajánlati felhívás, a további beszerzési dokumentumok, valamint a Vállalkozó végleges ajánlata alapján készült. Vállalkozó kijelenti, hogy a beszerzési eljárás során megkapta az ajánlattételhez szükséges valamennyi információt és tájékoztatást a beszerzési tárgyát képező feladatra vonatkozóan, így különösen az ajánlati felhívást és további beszerzési dokumentumokat, továbbá az annak részét képező műszaki leírást.
- III. A fentiek alapján Vállalkozó kijelenti, hogy a jelen szerződés tartalmát képező kötelezettségeket, ellátandó feladatokat megfelelő mértékben megismerte és az arra adott ajánlata teljes körű, és tudomásul veszi, hogy a nem megfelelő felmérésből, vagy egyéb, mint például számítási hibából, avagy számítási eltérésekből adódó többletkötelezettségek miatt megtérítési igénnyel a Megrendelővel szemben nem jogosult fellépni. Vállalkozó kijelenti azt is, hogy a szerződés tartalmát képező jogok és kötelezettségek nem megfelelő ismeretere visszavezethető okok miatt semmilyen egyéb többletköveteléssel sem léphet fel, késedelmét ezzel nem indokolhatja.
- IV. A jelen szerződésben nem szabályozott kérdésekben, valamint bármely, a teljesítéssel kapcsolatos ellentmondás esetén a Polgári Törvénykönyvre vonatkozó jogszabályok rendelkezései irányadók.

- V. Ha jelen szerződés valamely rendelkezése semmis, érvénytelen vagy kikényszeríthetetlen lenne, vagy azzá válna, helyébe a vonatkozó jogszabályoknak megfelelő, végrehajtható rendelkezés lép. A semmis, érvénytelen vagy kikényszeríthetetlen rendelkezések a fennmaradó részek jogszerűségét, érvényességét vagy kikényszeríthetőségét nem érintik, és nem csorbítják.
- VI. A Felek közötti esetleges jogvita elbírálásához a szerződés rendelkezéseit kell figyelembe venni. Az ajánlat, az ajánlati felhívás, illetve a további beszerzési dokumentumok tartalma a jelen szerződés elválaszthatatlan részét képezik azzal, hogy eltérés esetén jelen szerződés rendelkezései az irányadók. Felek rögzítik továbbá, hogy amennyiben a szerződés részét képező dokumentumok rendelkezései egymástól eltérően szabályoznak azonos tárgyat, úgy e rendelkezések közül mindig az alábbi sorrendben előbb álló dokumentumban írtak irányadók:
- Ajánlati felhívás
  - Beszerzési eljárás dokumentumai beleértve, különös tekintettel a Műszaki leírásra
  - Jelen Szerződés
  - Nyertes ajánlat

## **1. A szerződés tárgya, hatálya és a teljesítésre vonatkozó rendelkezések**

- 1.1. Jelen szerződés alapján a Vállalkozó kötelezettséget vállal a jelen szerződés kötelező és elválaszthatatlan részét képező 1. sz. mellékletben, mint műszaki leírásban részletezetteknek megfelelően a Megrendelő jelen szerződés 1.3. pontja szerinti helyszínen lévő ALLO nyomásszabályzók cseréjére. A Vállalkozó feladatai többek között, de nem kizárólagosan a következők:
- Az új szabályzó szerelvény beépítésének megtervezése,
  - gépészeti, elektromos és irányítástechnikai kiviteli tervek, valamint organizációs terv készítése
  - Tételes árazott tervezői költségvetés elkészítése
  - A régi szabályzó berendezések elbontása és az új szabályzó szerelvények beépítése a jóváhagyott tervek szerint
  - Végdokumentáció elkészítése
  - Kezelőszemélyzet oktatása
- 1.2. Jelen szerződés mindkét Fél általi aláírást követően a későbbi aláírás időpontjában jön létre érvényesen és **mindkét Fél általi aláírás napján lép hatályba és mindkét Fél általi teljesítést követően megszűnik.**
- 1.3. **A teljesítés helye** a Megrendelő 1013 Budapest, I. kerület Dózsa György tér 4. alatt található szivattyú állomása.
- 1.4. **A szerződés teljesítésének kötbérterhes határidejei:**
- 1.4.1. A szerelvények beépítésének tervezése esetén **a Szerződés hatálybalépésétől számított 30 (harminc) munkanapon belül.**

Felek rögzítik, hogy a tervek szállításának kötbérterhes határideje alatt a Tervzsűri által elfogadott műszaki és koncepció tervek, gépészeti, elektromos és irányítástechnikai organizációs terv, valamint a kiviteli tervekhez vonatkozó külön Tervzsűri által elfogadott végleges tervek Megrendelőnek történő átadását értik.

- 1.4.2. A kivitelezési munkák estén a Vállalkozó **a munkaterület átadásától számított 60 (hatvan) munkanapon belül** köteles a sikeres műszaki átadás-átvételi eljárást elvégezni.

Felek rögzítik, hogy a kivitelezés kötbérterhes határideje alatt a Vállalkozó általi készrejelentést, üzembe helyezést és sikeres próbaüzemet, valamint a megvalósulási dokumentáció Megrendelőnek történő átadását jelenti.

- 1.4.3.A kivitelezési munkákat, különösen annak kezdetét és az üzembe helyezést a közszolgáltatási kötelezettség figyelembe vételével kell ütemezni.

Vállalkozó tudomásul veszi, hogy amennyiben jelen szerződés tárgya olyan munka, amely távhőszolgáltatás-kieséssel jár, úgy a munkát úgy kell megszerveznie, hogy az a fűtési időszakban (szeptember 15. – május 15.) Megrendelő közszolgáltatási kötelezettségének teljesítését ne érintse. Azaz távhőszolgáltatás-kieséssel járó munkát kizárólag tárgyév május 16. napja és szeptember 14. napja között végezhet, kivéve amennyiben a Megrendelő az ettől való eltérésre egyedi engedélyt ad. Amennyiben valamilyen okból kifolyólag a távhőszolgáltatás-kieséssel járó gépészeti munka érintené a fűtési időszakot és a Megrendelő eltérően nem rendelkezik, úgy a Vállalkozó legkésőbb a fűtési időszak kezdetén köteles levonulni a munkaterületről, mégpedig oly módon, hogy a munkával érintett távhőtechnológiai berendezésnek alkalmasnak kell lennie a szolgáltatás ellátására.

**A Vállalkozó köteles a Megrendelőt a teljesítésről folyamatosan tájékoztatni és a nyomákszabályozók 1.4.4. pont szerinti beszerelését megelőzően a Megrendelőt legalább 15 (tizenöt) munkanappal tájékoztatni.**

- 1.4.4. **Tekintettel arra, hogy a nyomákszabályozók gépészeti cseréje csak a szivattyú állomás teljes leállása mellett végezhető, így a Vállalkozó a nyomákszabályozókat a Megrendelő által előre meghatározott napon és a Megrendelő által meghatározott egyszeri 7 (hét) órás időintervallumban jogosult és egyben köteles beszerezni.**

Megrendelő a leállítás napjára vonatkozóan külön munkakezdési engedélyt ad át Vállalkozó részére.

- 1.4.5. Vállalkozó kijelenti, hogy jelen szerződésben foglalt feltételeket, különösképpen a teljesítési határidőket megismerte, megértette és a szerződés aláírásával magára nézve kötelezőnek fogadja el. Felek kijelentik, hogy a teljesítési határidőkre vonatkozó rendelkezéseket a jóhiszeműség és a tisztesség követelményének megfelelően határozták meg.

- 1.5. Adatszolgáltatás:

A tervezés megkezdése előtt Vállalkozónak ellenőriznie kell, felül kell vizsgálnia és szükség esetén ki kell egészítenie a Megrendelői adat- és dokumentáció szolgáltatást és a tervezési munkát annak megfelelően kell elvégezni.

Amennyiben a Vállalkozó a jelen szerződésben meghatározott (pl.: adatszolgáltatások felüellenőrzésére vonatkozó) átvizsgálási kötelezettségének nem, vagy nem megfelelően tesz eleget, úgy az ebből esetlegesen keletkező károkat (pl. ha ebből eredően a kiviteli terv nem megvalósítható) neki kell viselnie, és a Vállalkozó köteles a terveket – minden további ellenérték megfizetése nélkül – haladéktalanul kijavítani és Megrendelőnek átadni.

A Megrendelő a Vállalkozó teljesítése során felmerülő kérdéseire, illetve a Vállalkozó által tett bejelentésekre 5 (öt) munkanapon belül, illetve, ha az adott intézkedés határidőhöz kötött, e határidőn belül nyilatkozik. A határidőn belüli nyilatkozat elmaradása nem jelenti a bejelentésben foglaltak elfogadását. Amennyiben Megrendelő az értesítést követő 5 (öt) munkanapon belül nem nyilatkozik, akkor a Vállalkozó jogosult egyeztetést-, illetőleg indokolt esetben a határidő módosítását kezdeményezni.

Adatszolgáltatásként a rendelkezésre álló helyszínrajzokat, felmérési rajzokat a Megrendelő biztosítja Vállalkozónak. A Vállalkozó tudomásul veszi, hogy az átadott adatokat, rajzokat a helyszínen ellenőrizni és pontosítani kell, akár helyszíni felméréssel is.

A Megrendelő díjmentes konzultációs lehetőséget biztosít az illetékes szervezeti egységgel.

A Vállalkozó köteles tételesen ellenőrizni a dokumentációkat. A Vállalkozót kártérítési és kötbérfizetési kötelezettség terheli az adatközlésben előforduló hibák és a szaktervezők közötti esetleges koordinátlanság miatt. A Megrendelő adatközlése esetében ezen felelősség annyiban irányadó, amennyiben a Vállalkozó azt egy szakvállalat gondosságával felismerhette volna.

Amennyiben a Vállalkozónak bármilyen döntési igénye vagy észrevétele van a tervezési munkáival kapcsolatban, úgy azt köteles a Megrendelő részére írásban jelezni.

1.6. A Vállalkozó köteles a terveket az 1. számú melléklet szerinti tartalommal és formában átadni a Megrendelőnek.

#### 1.7. Tervzsűri

A Tervzsűri olyan egyeztető fórum, amely a Megrendelő és a Vállalkozó által delegált szakmai vezetőkől áll (melyen a Megrendelő tagjai vannak többségben), valamint feladat- és hatáskörrel rendelkezik a tervek és kapcsolódó dokumentumaiknak ellenőrzésére vagy azok módosítási javaslattal történő visszautasítására. A Tervzsűri döntései a Vállalkozó részére kötelezőek és a Megrendelő által megjelölt közreműködőinek a Tervzsűrin való részvételéről a Vállalkozónak gondoskodnia kell. A Tervzsűri véleménye a Vállalkozó felelősségét nem mentesíti.

A Megrendelő a tervezés során a bemutatásra kerülő, a Vállalkozó által javasolt műszaki megoldást megvizsgálja, első körben a műszaki és koncepció tervek elkészítését követően Tervzsűrin véleményezi azokat, majd az ezek alapján elkészült végleges kiviteli terveket szintén egy külön Tervzsűri keretében véleményezi.

A Tervzsűri konkrét időpontját, menetrendjét, és a döntéshozatal módját a Megrendelő határozza meg a Vállalkozó tervszállítást követően. A Vállalkozónak a terveket az 1. számú melléklet szerinti formában és tartalommal kell benyújtania (jellemzően e-mailes úton) a Megrendelő szerződésben megnevezett projektvezetője részére történő megküldésével.

Megrendelő a jelen szerződés szerint benyújtott terveket legfeljebb 20 (húsz) munkanapon belül megvizsgálja és a vizsgálat eredményét, az észlelt hibákat és esetleges hiányosságokat, vagy előzetesen írásban, vagy a Tervzsűrin ismerteti.

A Megrendelő jogosult a szerződés tárgyát képező tervek vonatkozásában írásban véleményt nyilvánítani, illetve - az előzetesen a vélemények alapján esetlegesen módosított - végleges terveket elfogadni.

A Felek megállapodnak, hogy a Megrendelő az előzőek szerinti, írásban adott vélemény-nyilvánítási jogát vagy a Tervzsűrin, vagy úgy köteles gyakorolni, hogy a nyilatkozata a Vállalkozó által véleményezésre átadott tervek átvételétől, 20 (húsz) munkanapon belül a Vállalkozó rendelkezésére álljon.

A Felek megállapodnak, hogy a Vállalkozó a Megrendelő írásbeli észrevételeit, írásbeli módosítási javaslatait azok kézhezvételétől számított 5 (öt) munkanapon belül, vagy amennyiben a Felek eltérően állapodnak meg, a megállapodásban rögzített határidőre köteles a tervdokumentáción átvezetni, és az átdolgozott tervdokumentációt a Megrendelő rendelkezésére bocsátani a jelen szerződésben meghatározott formátumban és példányszámban.

A Vállalkozó a Megrendelő észrevételeit és módosítási igényeit csak abban az esetben hagyhatja figyelmen kívül, ha azok megvalósítása jogszabályba, szabványba vagy egyéb irányadó hatósági előírásba ütközne.

A Tervzsűrin elhangzottakról a Vállalkozónak jegyzőkönyvet kell vezetnie, amelyben fel kell tüntetnie a tervvel kapcsolatos valamennyi észrevételt. A jegyzőkönyvet a Felek jelenlevő képviselői jóváhagyólag aláírják és abból mindkét Fél részére 1-1 (egy-egy) db eredeti példányt át kell adni. A jegyzőkönyvet a műszaki és koncepció, illetve kiviteli tervekhez is csatolni kell.

A Vállalkozó köteles a Tervzsűrin megállapított hibákat és hiányokat, valamint a közölt módosításokat a Felek részéről írásban jóváhagyott Tervzsűri emlékeztető kézhezvételétől számított 5 (öt) munkanapon - külön díjazás nélkül - kijavítani, és a módosítás alapján elkészített terveket - jelen szerződésben meghatározott formátumban 1 példányt eredetiben aláírtan, 2 példány nyomtatott másolatban, valamint 2 példányt elektronikus formátumban - a Megrendelőnek átadni.

A Megrendelő az előzőek szerint átadott terveket ismételtén megvizsgálja és a vizsgálat eredményéről, az esetleges további hiányokról, vagy a tervek elfogadásáról a Vállalkozót írásban az átadást követő 5 (öt) munkanapon belül tájékoztatja.

A Megrendelő jóváhagyása nem mentesíti Vállalkozót a tervekben vagy számításokban előforduló hibák alól.

A Felek kifejezetten nyilatkoznak arról, hogy a jelen pontban meghatározott Tervzsűrire vonatkozó 20 (húsz) munkanapos] véleményezési, vizsgálati határidő nem, míg a Vállalkozó kötelezettségei közé tartozó 5 (öt) munkanapos javítási, módosítási határidő beleszámít a kötbérterhes határidőbe.

- 1.8. A Vállalkozó kizárólag a Megrendelő által átadott tervek, valamint a szükséges engedélyek birtokában és a 1.9. pontban rögzített feltételek teljesülése esetén kezdheti meg a kivitelezési munkálatokat, ellenkező esetben felel minden olyan kárért, amely anélkül nem merült volna fel.

Amennyiben Vállalkozó a tervekben foglaltaktól a kivitelezés során el kíván térni, a tervmódosításhoz tervezői jóváhagyás szükséges, melyet Megrendelő részére is szükséges bemutatni.

A Vállalkozó az alapvető és részletes műszaki (technológiai) munkákat a szerződés rendelkezéseivel – illetve ahol nincs ilyen külön rendelkezés, a kialakult jó műszaki gyakorlattal – összhangban köteles végrehajtani.

A Vállalkozó attól függetlenül felelős az általa esetlegesen készített specifikációkban, rajzokban és egyéb műszaki dokumentációban előforduló esetleges eltérésekért, hibákért vagy hiányosságokért, hogy a Megrendelő jóváhagyta-e, vagy sem ezeket a specifikációkat, rajzokat és más dokumentációkat, feltéve, hogy az ilyen eltéréseket, hibákat vagy hiányosságokat nem a Megrendelő által, vagy nevében a Vállalkozónak írásban szolgáltatott pontatlan információk idézték elő. A Vállalkozó, amennyiben a Megrendelő által szolgáltatott információkat pontatlannak vagy ellentmondásosnak, illetve később hibát, hiányosságot okozónak ítéli, köteles a Megrendelő figyelmét ésszerűen elvárható legrövidebb időn belül erre írásban felhívni. A Megrendelő jóváhagyása a Vállalkozó felelősségét nem korlátozza.

- 1.9. A munkaterület:

A munkák helyét, mennyiségét, módját, minőségét és ütemezését Megrendelő és Vállalkozó a munkaterület átadás-átvételi jegyzőkönyvben rögzítik.

A Felek rögzítik, hogy Megrendelő a kivitelezés megkezdéséhez szükséges munkaterületeket a Felek által együttesen meghatározott feltételeknek megfelelő állapotban, a Felek által egyeztetett időpontban (de legkésőbb a kiviteli tervek Megrendelő általi elfogadásától számított 10 munkanapon belül) átadja a Vállalkozónak. A munkaterület átadásáról a Felek jegyzőkönyvet vesznek fel és annak tényét az építési naplóban is rögzítik. A Felek a munkálatok megkezdésének a munkaterület átadás-átvételének az építési naplóba történő bejegyzését tekintik. Megrendelő biztosítja a munkaterülethez való folyamatos hozzáférést. A munkaterület munkavégzésre

alkalmassá tétele Vállalkozó kötelezettsége, amellyel kapcsolatban Vállalkozó díj- és költségigénnyel nem élhet.

A munkaterület átadás-átvétel feltétele, hogy annak tervezett időpontjai előtt legalább 5 munkanappal Vállalkozó a kivitelezésre vonatkozó Biztonság- és egészségvédelmi tervet (BET), valamint Hulladékgazdálkodási tervet Megrendelő részére átadja.

Vállalkozó a Biztonság- és egészségvédelmi tervvel és Hulladékgazdálkodási tervvel egyidejűleg köteles Megrendelő részére bejelenteni biztonság- és egészségvédelmi koordinátorának nevét, munkavédelmi végzettségét (munkavédelmi szakmérnök, munkavédelmi szakember, munkavédelmi technikus), valamint a koordinátor telefon és e-mail elérhetőségét.

Megrendelő nem köteles Vállalkozó felszólítására biztosítani a munkaterületet. Vállalkozó nem követelhet kártérítést arra hivatkozva, hogy Megrendelő a munkaterületet nem biztosítja.

Amennyiben Megrendelő a Biztonság- és egészségvédelmi terv, valamint a Hulladékgazdálkodási terv elfogadását követően nem adja át a munkaterületet, úgy Vállalkozó csak akkor gyakorolhatja az elállás jogát, ha írásban felszólítja Megrendelőt és Megrendelő a felszólításban megjelölt határidőben – amelynek legalább 5 napnak kell lennie - a munkaterületet nem adja át.

A munkaterületeknek Vállalkozó gondozásában kell maradni a Műszaki átadás-átvételig.

Vállalkozó munkaterületeinek határait a Felek együtt jelölik ki. Vállalkozó köteles munkáját ezen a területen belül végezni. Amennyiben a szerződés teljesítéséhez további munkaterületre is szüksége van, akkor Vállalkozónak annak biztosítását írásban kell Megrendelőtől kérnie.

A Felek rögzítik, hogy a munkaterületek az átadás-átvétel időpontjától a Vállalkozó munkaterületének minősül. Ha a munkaterületen a Vállalkozó vagy a vele szerződéses kapcsolatban lévő vállalkozók, beszállítók, közreműködők szándékosan vagy véletlenül kárt okoznak, annak következményei, vagyis a munkaterülettel kapcsolatos minden kárfelelősség a Vállalkozót terheli. A Felek kölcsönösen és haladéktalanul egymás tudomására hozzák azon értesüléseket, tényeket, körülményeket, amelyek a szerződés szerinti teljesítést akadályozó körülmények elhárítása érdekében szükségesek.

A munkaterület, valamint az ott tárolt minden nemű anyag és szerszám, továbbá a Vállalkozó munkavállalói személyes ingóságainak az őrzése és állagának megóvása a Vállalkozó feladata és költsége.

A munkaterületen dolgozók csak a vállalkozás (munkáltató) nevét feltüntető munkaruhában dolgozhatnak.

A Vállalkozó köteles a munkaterületen tevékenykedők munkáját összehangolni és biztosítani a megfelelő feltételeket.

A Vállalkozónak munkája során különös gondossággal kell eljárnia, azaz óvnia és védenie kell, továbbá tisztán kell tartania a munkaterület környezetét, továbbá a szomszédos telkekben, közterületeken és létesítményekben okozott bárminemű kárért teljes felelősséggel tartozik.

A munkaterület rendezése a teljesítés folyamán:

A szerződés teljesítése során Vállalkozó köteles a munkaterületet minden felesleges akadálytól ésszerűen mentes állapotban tartani, a felesleges anyagokat megfelelően tárolni, vagy eltávolítani, továbbá minden hulladékot, beleértve a veszélyes hulladékokat, vagy átmeneti szerkezetet, építményt eltakarítani és a szerződés teljesítéséhez már nem szükséges Vállalkozói berendezést elszállítani.

A munkaterület rendezése a befejezést követően:

Vállalkozó köteles a munka befejezése után mindenfajta hulladékot beleértve a veszélyes hulladékokat, eltakarítani és eltávolítani 5 napon belül a helyszínről, és a munkaterületet tiszta és biztonságos állapotban hagyni. Vállalkozó köteles levonulása előtt a munkaterület rendezését elvégezni.

1.10. A működés zavarása

- a) A Vállalkozó tevékenységét veszélyes üzemi körülmények között végzi a vonatkozó jogszabályokban, valamint a Vállalkozó biztonság és egészségvédelmi koordinátora által készített BET biztonságtechnikai, környezetvédelmi és egyéb előírásainak kötelező betartása mellett.
- b) A Vállalkozó a munkát köteles a fűtőmű vezetőjével egyeztetve úgy ütemezni, hogy a fűtőmű távhőszolgáltatás folyamatos ellátásához szükséges meglévő rendszereinek és berendezéseinek folytonos üzemvitelét fűtési időszakban (szeptember 15 - május 15. között) csak a legszükségesebb időtartamra zavarhatja. Ezen időszakon belül és kívül is a c) pontban foglaltak szerint köteles eljárni a Vállalkozó.
- c) A Vállalkozó a létesítmény átalakítási munkálatait működő üzem mellett kell, hogy végezze úgy, hogy a meglévő berendezések és rendszerek üzemvitelének folyamatosságát a munkavégzés során csak indokolt esetben, és csak az adott munkafolyamat elvégzéséhez feltétlenül szükséges ideig zavarhatja. Amennyiben az adott munkafolyamatot csak egy, vagy több berendezés, vagy rendszer üzemvitel-folytonosságának megzavarásával lehet elvégezni, annak tényéről köteles a Megrendelőt 10 (tíz) nappal a munkafolyamat tervezett kezdete előtt tájékoztatni. Az ilyen munkafolyamatokat csak a Megrendelő előzetes írásbeli, az építési naplóban is dokumentált engedélyének birtokában kezdeni meg a Vállalkozó.
- d) Megrendelő felhívja a Vállalkozó figyelmét a Polgári törvénykönyvről szóló 2013. évi V. törvény (Ptk.) 6:143.§ (2) bekezdésében foglaltakra, melyre tekintettel a Vállalkozó szerződésszegése esetén a Megrendelő kártérítési igénye azon következmény károkra is kiterjedhet, amelyek a szolgáltatása működésének zavarásából erednek. Vállalkozó kijelenti, hogy ezzel az előre láthatóság feltétele teljesült.

1.11. Az építési napló:

A Vállalkozó köteles építési naplót folyamatosan vezetni, és azokat a munkaterületen elérhetővé tenni, a munkaterület átadás-átvétel időpontjától a munkálatok teljes lezárásáig. Az építési napló (elektronikus építési napló) vezetésével kapcsolatban a 191/2009. (IX. 15.) Korm. rendelet az irányadó.

Minden olyan fontos információ bejegyzendő, amely a munkavégzőkre, az ütemezésre, a minőségre és az elszámolásra hatással lehet. Az építési napló megnyitásakor meg kell adni és be kell jegyezni azon személyek nevét és feladatkörét, akik jogosultak bejegyzést tenni.

#### 1.12. Az üzembe helyezés és műszaki átadás-átvétel:

##### 1.12.1. Üzembe helyezés, megbízhatósági vizsgálat (próbaüzem):

Az üzembe helyezés jelenti mindazon vizsgálatokat, ellenőrzéseket, próbákat, beüzemelési műveleteket és méréseket, melyeket a nyomásszabályozók végleges beépítési helyén történő készre szerelése után kell elvégeznie a Vállalkozónak. A Vállalkozó az üzembe helyezési munkák végzéséhez részletes üzembe helyezési tervet készít, amelyet a Megrendelőnek jóvá kell hagynia. A Vállalkozó tudomásul veszi, hogy a nyomásszabályozók üzembe helyezése és a megbízhatósági vizsgálata (próbaüzeme) során a nyomásszabályozóknak illeszkedniük kell a Megrendelő meglévő rendszereihez.

A megbízhatósági vizsgálat (próbaüzem) jelenti azt a vizsgálatot, amely szerint Vállalkozó által szállított, szerelt és üzembe helyezett nyomásszabályozóknak a szerződésben meghatározott teljesítményeknek, üzemmódoknak és műszaki paramétereknek megfelelően üzembiztosan és folyamatosan üzemeltethetők, indíthatók, leállíthatók.

A nyomásszabályozók üzembe helyezése és a kezelő személyzet betanítása a Vállalkozó feladata és felelőssége. A kezelőszemélyzet betanítását követően a Vállalkozónak át kell adnia a nyomásszabályozók gépkönyvét, melynek tartalmaznia kell a kezelési/használati útmutatót és karbantartási utasítást. A nyomásszabályozók üzembe helyezését és megbízhatósági vizsgálatát (próbaüzem) a Megrendelő kezelő személyzete végzi, Vállalkozó műszaki irányítása és felügyelete mellett.

#### Üzemi próbák

Az összehangolt berendezésekből álló technológiai rendszer komplex kipróbálása, próbái során Vállalkozónak el kell végeznie a

- a) technológiai rendszerek funkcionális vizsgálatát,
- b) teljesítmény és üzemmód vizsgálatokat,
- c) dinamikai vizsgálatokat,
- d) mérőműszerek informatikai kapcsolatainak, mért mennyiségek megjelenítések működőképességének vizsgálatát, azok megfelelőségét.

A Vállalkozó köteles az üzemi próbákról 3 (három) példányban jegyzőkönyvet készíteni. A jegyzőkönyv 1-1 (egy-egy) példányát a Megrendelőt és a Vállalkozót illeti, illetve 1 (egy) példányt az építési napló mellékletét képezi.

### Megbízhatósági vizsgálat (próbaüzem)

A folyamatos 72 órás (3 naptári napos) megbízhatósági vizsgálattal (próbaüzemmel) a Vállalkozónak bizonyítani kell, hogy az általa szállított, szerelt és üzembe helyezett nyomásszabályozók a szerződésben meghatározott teljesítményeknek, üzemmódoknak és műszaki paramétereknek megfelelően üzembiztosan és folyamatosan üzemeltethető, indítható, leállítható, teljesítik a Magyarországon érvényes és Megrendelő által előírt műszaki-, munka-, tűz- és környezetvédelmi követelményeket. Az üzembe helyezés időpontját a Vállalkozó írásbeli készre jelentésben kezdeményezi, amit a Megrendelő hagy jóvá.

Az üzembe helyezés kezdő időpontjáról a Vállalkozó a javasolt időpont előtt 5 (öt) munkanappal készre jelentésben értesíti a Megrendelőt. A Megrendelő köteles 3 (három) munkanapon belül nyilatkozni, hogy a készre jelentést elfogadja-e és a kitűzött időpont számára megfelelő-e. Amennyiben a Megrendelő 3 (három) munkanapon belül nem nyilatkozik, akkor a készre jelentés és az időpont javaslat a Megrendelő részéről elfogadottnak minősül.

- 1.12.2. A műszaki átadás-átvételre akkor kerül sor, amikor a nyomásszabályozók megbízhatósági vizsgálata sikeresen befejeződött és teljesültek jelen pont szerinti feltételek.

A műszaki átadás-átvétel időpontját a Vállalkozó írásbeli készre jelentésben kezdeményezi, amit a Megrendelő hagy jóvá.

A készre jelentés feltétele a kiviteli tervek szerint helyreállított munkaterület, valamint a Megrendelő által jóváhagyott műszaki megvalósulási dokumentáció.

Műszaki átadás-átvétel kezdő időpontjáról a Vállalkozó a javasolt időpont előtt 5 (öt) munkanappal készre jelentésben értesíti a Megrendelőt. A Megrendelő köteles 3 (három) munkanapon belül nyilatkozni, hogy a készre jelentést elfogadja-e és a kitűzött időpont számára megfelelő-e. Amennyiben a Megrendelő 3 (három) munkanapon belül nem nyilatkozik, akkor a készre jelentés és az időpont javaslat a Megrendelő részéről elfogadottnak minősül.

A készre jelentés előtt 5 (öt) munkanappal a Megrendelő részére át kell adni az átadási (megvalósulási) tervdokumentáció másolatát 2 (kettő) példányban az összes mellékletével együtt. Amennyiben a Vállalkozó a megvalósulási dokumentáció másolatát a Megrendelő felszólítása ellenére sem készíti el, ez esetben a műszaki átadás-átvételi eljárás nem kezdődik meg, Megrendelőnek jogában áll a számla kifizetését az átadási dokumentáció hibátlan elkészüléséig megtagadni.

Az esetleges hiánypótlás és hibajavítás nem akadályozhatja a rendeltetésszerű használatot. A hiánypótlási munkák átadás-átvételére, a hibás és késedelmes teljesítésre a szerződés vonatkozó kikötései érvényesek.

A műszaki átadás-átvétel feltétele: a szerződésben leírt valamennyi feladat teljeskörű teljesülése.

A Megrendelő abban az esetben köteles a műszaki átadás-átvételt megkezdeni, amennyiben a műszaki átadás-átvétel megkezdésére előírt feltételek teljesültek, a kiviteli tervekben foglaltaknak megfelelően befejeződött kivitelezés teljes, és a szerződésben meghatározott munkák a vonatkozó jogszabály vagy szabvány által előírt minőségben elkészültek, a jelen szerződésben foglaltaknak mindenben megfelelnek, továbbá a munkaterületen a Vállalkozó vagy alvállalkozói által esetlegesen okozott károk rendezésre vagy kijavítására kerültek.

Megrendelő abban az esetben köteles a műszaki átadás-átvétel lezárását a Vállalkozó számára megfelelően igazolni, amennyiben az átadott átadási dokumentáció hiánytalan és megfelelő, a kivitelezés teljes és hibátlan, a szerződésben meghatározott munkák a vonatkozó jogszabály vagy szabvány által előírt minőségben elkészültek és a jelen szerződésben foglaltaknak mindenben megfelelnek.

Amennyiben a Vállalkozó az átadási dokumentáción módosítást hajt végre, a módosítást tervezővel kell jóváhagyatnia.

A műszaki átadás-átvételi eljárásról 3 (három) példányban jegyzőkönyvet kell készíteni. A jegyzőkönyv 1-1 (egy-egy) példánya a Megrendelőt és a Vállalkozót illeti, illetve 1 (egy) példány az építési napló mellékletét képezi.

A jegyzőkönyv tartalmazza mindazokat a tényeket, amelyekre jogvita esetén jelentősek lehetnek, így különösen, de nem kizárólagosan

- a) az eljárás kezdetének és befejezésének időpontját,
- b) a műszaki átadás-átvételi eljárásban résztvevők nevét, megnevezését, részvételi minőségét,
- c) a Megrendelő által érvényesíteni kívánt szavatossági igényeket,
- d) a Megrendelő észrevételeit,
- e) a műszaki átadás-átvételi eljárás során felfedezett mennyiségi és minőségi hibákat, hiányokat, hiányosságok megnevezését, az átadás-átvételi jegyzőkönyv mellékletét képező külön hibajegyzékben kell dokumentálni,
- f) a jogszabályban előírt nyilatkozatokat,
- g) a Megrendelő döntését arról, hogy átveszi-e az építményt,
- h) a Megrendelő döntését arról, hogy igényt tart-e a hibák kijavítására,
- i) hibás és késedelmes teljesítésre vonatkozó kötbér igényt és az esetlegesen felmerülő kártérítési összegek meghatározását.

1.13. A Felek megállapodnak, hogy kárveszély csak a műszaki átadás-átvétellel száll át a Vállalkozóról a Megrendelőre.

1.14. Minden olyan engedély előkészítése, beszerzése, ügyintézése, amely a kivitelezéshez szükséges a Vállalkozó kötelezettsége és felelőssége. Az ehhez szükséges jognyilatkozatokat a Megrendelő a Vállalkozó kérésére megadja. Amennyiben a Vállalkozó a fenti kötelezettségei közül valamelyik végrehajtásához, megvalósításához bármely okból a Megrendelő közreműködése (aláírása, ellenjegyzése, írásos megrendelése, stb.) szükséges, úgy Vállalkozó kötelezettsége az adott feladat minden részletre kiterjedő, aláírásra kész előkészítése.

- 1.15. A Vállalkozó köteles arra, hogy valamennyi eljárási cselekménye és a munkavégzésének (engedélyeztetési egyeztetések, kivitelezés stb.) tartama alatt sem mással, sem a hatóság alkalmazottaival szemben nem tanúsíthat olyan magatartást, amely a Megrendelő jó hírnevére sérelmes.
- 1.16. A szerződésnek nem megfelelő teljesítés elfogadása nem jelent lemondást a szerződéses igények érvényesítéséről.

## **2. Kijelentések és szavatosságvállalások**

### **2.1. A Vállalkozó kijelenti, hogy**

- a) az Európai Unió valamely tagállamának, illetve az Európai Gazdasági Térségről szóló megállapodásban részes valamely államnak a hatályos szabályai szerint alapított és működő vállalkozás, ellene nincs folyamatban és nem fenyeget csőd-, végrehajtási, felszámolási, vagy ezek bármelyikével egy tekintet alá eső olyan eljárás, amely a jelen megállapodás teljesítését akadályozná.
- b) a szerződés teljesítésére műszakilag, gazdaságilag- és pénzügyileg alkalmas, továbbá rendelkezik a szükséges hozzájárulásokkal, jogosultságokkal és engedélyekkel,
- c) szerepel a Nemzeti Adó- és Vámhivatal köztartozásmentes adózói adatbázisában, vagy a Megrendelő felhívására 3 munkanapon belül átad egy 30 napnál nem régebbi nemlegesnek minősülő együttes adóigazolást,
- d) a nemzeti vagyonról szóló 2011. évi CXCVI. törvény 3. § (1) bekezdés 1. pontja szerint átlátható szervezetnek minősül, egyben,
- e) kötelezettséget vállal arra, hogy az előbbiektől szerinti alkalmasságát, illetve jogosultságát a jelen szerződés hatálya alatt fenntartja, továbbá tulajdonosi szerkezetét a Megrendelő előtt megismerhetővé teszi,
- f) szavatol azért, hogy harmadik személynek nincs olyan joga, amely a Megrendelő jelen szerződésen alapuló jogszerzését akadályozza, kizárja, korlátozza, feltételhez köti vagy követelést eredményezne,
- g) képviselőként a jelen szerződést arra jogosult és kellően felhatalmazott személy(ek) írja(írják) alá.

- 2.2. A Megrendelő a jelen szerződés hatálya alatt bármikor jogosult a jelen pont szerinti feltételek fennállását – közvetlenül vagy Megbízottjai útján – ellenőrizni, s amennyiben ezen ellenőrzés alapján azt állapítja meg, hogy a feltételek vagy azok egy része nem áll fenn, és ezen feltételeket vagy azok egy részét a Vállalkozó nem állítja helyre a Megrendelő írásbeli felszólítását követő 5 (öt) napon belül, úgy a Megrendelő jogosult az ellenszolgáltatás teljesítését visszatartani, vagy választása szerint a jelen szerződéstől elállni vagy azt azonnali hatállyal felmondani [ide nem értve az a) pont szerinti csődeljárás esetét] a Vállalkozó ilyen esetben köteles a Megrendelő igazolt kárait és költségeit megtéríteni.

### **3. A Felek jogai és kötelezettségei**

- 3.1. A Vállalkozó és a Megrendelő köteles a jelen szerződésben foglaltak szerint együttműködni és egymást kölcsönösen tájékoztatni.

A Felek kötelesek egymást minden, a szerződés teljesítése szempontjából jelentős tényről és körülményről kellő időben értesíteni, így különösen, ha a ténynek vagy körülménynek a teljesítés idejére, minőségére kihatása lehet, és az erre vonatkozó akadályközlést a másik Fél felé haladéktalanul megtenni. Az értesítésnek ki kell térnie az előidéző okokra, azok megszüntetésének módjára, a kedvezőtlen hatások várható mértékére és mérsékelésének módjára. Az értesítés elmulasztásából eredő károkért a mulasztó Fél felelősséggel tartozik. Amennyiben a Vállalkozó egyáltalán nem, hiányosan, vagy nem időben teljesíti együttműködési és tájékoztatási kötelezettségeit, a Megrendelő az emiatt keletkező késedelmes teljesítés esetén a 7.1. pont szerinti kötbérre jogosult.

- 3.2. Bármely vita esetén a Felek kötelezettsége annak bizonyítása, hogy a rá vonatkozó tájékoztatási, nyilatkozatadási kötelezettségének, határidőben, teljes körre kiterjedően eleget tett.
- 3.3. A Vállalkozó vállalja, hogy a szolgáltatások teljesítése során mindenkor a szakmában általában elvárható gondossággal és körültekintéssel jár el és szolgáltatását a legmagasabb szakmai színvonalon nyújtja.
- 3.4. A Vállalkozó a Megrendelő utasítása szerint és érdekeinek érvényesítésével, megóvásával köteles eljárni. A Vállalkozó csak a Megrendelő erre felhatalmazott, jelen szerződésben rögzített képviselőjétől fogadhat el utasítást. A Megrendelő az utasításait írásban közli a Vállalkozóval. A Vállalkozó abban az esetben köteles a szóban kiadott utasításokat is teljesíteni, amennyiben azt a Megrendelő írásban is megerősíti, vagy azok a Tervzsűri jegyzőkönyvében, vagy az építési naplóban szerepelnek.
- 3.5. Megrendelő bármikor jogosult a munka teljesítését műszaki ellenőre, valamint hegesztési felelőse, vagy más biztonságvédelemért felelős szakembere útján ellenőrizni.

A Megrendelő és megbízottjainak jelenléte és ellenőrzése a munkavégzést nem zavarhatja

A Megrendelő az észrevételét az építési naplóban köteles rögzíteni. Az élet- és vagyonbiztonság veszélyeztetése esetén a Megrendelő a Vállalkozó munkavégzését azonnali hatállyal megtilthatja, a minőség veszélyeztetése esetén az érintett rész munkálatait felfüggesztheti.

A munkavédelmi előírások megsértése esetén a műszaki ellenőr bármikor felfüggesztheti a munkát, és a munkaterületről kitilthatja a munkavédelmi előírásokat megsértő személyt.

Megrendelő fentiekén túl is jogosult a szerződés szerinti teljesítését indokolt esetben -

írásban történő értesítést követően - bármikor felfüggeszteni.

- 3.6. Ha egyes munkarészeket a Vállalkozó beépít, eltakar és ezután az ellenőrzés a munka egyes részének elvégzését tenné szükségessé, a Vállalkozó köteles az eltakarásról/beépítésről annak elvégzése előtt 3 (három) nappal telefonon és e-mailben a Megrendelőt értesíteni. A vállalkozó ezzel együtt köteles megjelölni a beépítendő létesítmény ellenőrizhetőségének napját, annak érdekében, hogy Megrendelő képviselői ellenőrizhessék az eltakarásra, beépítésre kerülő részek elkészültét és az előírt vizsgálatok jegyzőkönyveinek rendelkezésre állását. Amennyiben a Megrendelő az értesítés ellenére elmulasztja az ellenőrzést, később a beépített munkarészt csak akkor ellenőrizheti, ha az újból végzett munkával kapcsolatos költségeket a vállalkozónak megtéríti.
- 3.7. A munka elvégzéséhez szükséges gépeket, berendezéseket és eszközöket a Vállalkozó biztosítja, karbantartásukról, üzemképes állapotukról saját költségére gondoskodik. Amennyiben Vállalkozó, vagy alvállalkozója a tevékenysége során veszélyes anyagot vagy készítményt használ fel, akkor a tevékenység megkezdése előtt erről a tényről a BET átadásával egyidejűleg köteles előzetesen – a veszélyes anyagok, vagy készítmények Biztonsági adatlapjainak megküldésével együtt – a Megrendelő képviselőjét írásban tájékoztatni és a használatát engedélyeztetni. A megrendelő területén a Vállalkozó veszélyes anyagok tárolására csak a Megrendelő részére bejelentett és jóváhagyott tároló helyet vehet igénybe. A Vállalkozó a Biztonsági adatlapok hozzáférhetőségét köteles a tárolási és felhasználási helyen biztosítani.
- 3.8. Megrendelő a munka elvégzéséhez szükséges mértékben lehetővé teszi a Vállalkozó számára a bejutást és a munkavégzést az érintett telephelyre és épületekbe, a Megrendelő kapcsolattartója útján a biztonsági szakterület felé a munka végzése előtt legalább 2 munkanappal leadott, munkát végzők névsora alapján.
- 3.9. Abban az esetben, amennyiben a Megrendelő által megjelölt helyszínen, illetve feltételek között a szolgáltatás nyújtása nem, vagy nem szerződésszerű módon lenne lehetséges, a Vállalkozó köteles az akadály felmerülését követően a Megrendelő képviselőjét haladéktalanul - az akadály megjelölése és ismertetése mellett - írásban tájékoztatni.
- 3.10. A Vállalkozó a szerződés teljesítésének állapotáról rendszeresen – a Megrendelő írásban megadott kérésére írásban – tájékoztatja a Megrendelőt. A Vállalkozó a teljesítés során folyamatosan készíti el a teljesítéshez tartozó igazoló dokumentációkat, melyek megléte és elfogadása a teljesítés feltétele.
- 3.11. A Megrendelő a szerződés tárgyában foglaltakkal kapcsolatos minden olyan információt a Vállalkozó rendelkezésére bocsát, amely a sikeres teljesítéshez szükséges.
- 3.12. A Vállalkozót nem illeti meg zálogjog a vállalkozási díj és a költségek biztosítására a Megrendelőnek azokon a vagyontárgyain, amelyek jelen szerződés következtében a birtokába kerültek.
- 3.13. Ha a teljesítés olyan okból válik lehetetlenné, amelyért egyik fél sem felelős, és a lehetetlenné válás oka a Megrendelő érdekkörében merült fel, de a Vállalkozó részéről

olyan teljesítésre nem került sor, amellyel kapcsolatban a Megrendelő teljesítésigazolás aláírásával élt volna, úgy a Vállalkozót ellenérték nem illeti meg.

### 3.14. Biztosítás

#### 3.14.1. Építési-szerelési biztosítás

Vállalkozó kijelenti, hogy a szerződéskötés időpontjában rendelkezik a szerződés teljes időtartamára vonatkozó (jótállási időre is kiterjedően), minimum 21.000.000,- Ft/év keretösszegű és minimum 7.500.000,- Ft/ káresemény összegű teljes körű, összkockázatú építés-szerelési biztosítással (CAR).

Vállalkozó köteles a szerződés hatálya alatt a jelen pontban foglalt felelősségbiztosítását fenntartani. Vállalkozó a biztosítási kötvényt köteles bemutatni (a biztosítási díj befizetési igazolás másolatának megküldésével).

Amennyiben Vállalkozó a jelen pontban foglaltakat a szerződés hatálya alatt megsérti, úgy az súlyos szerződésszegésnek minősül és a Megrendelő jogosult a jelen szerződéstől – érdekmúlás bizonyítása nélkül – elállni vagy – amennyiben az eredeti állapot nem állítható helyre – a szerződést azonnali hatállyal felmondani.

A fedezetnek ki kell terjednie:

- alvállalkozó(k)/közreműködő(k) esetén az alvállalkozó(k)ra/közreműködő(k)re,
- a Megrendelő meglévő tulajdonában okozott károkra,
- harmadik személyek tulajdonában lévő vagyontárgyakban okozott károkra
- részátadással átvett, vagy üzembe helyezett létesítményekre.

#### 3.14.2. Tervezői felelősségbiztosítás

Vállalkozó kijelenti, hogy a szerződéskötés időpontjában rendelkezik a szerződés teljes időtartamára vonatkozó (jótállási időre is kiterjedően), minimum 2.100.000,- Ft/év keretösszegű és minimum 750.000,- Ft/ káresemény összegű teljes körű, összkockázatú tervezői felelősségbiztosítással.

Vállalkozó köteles a szerződés hatálya alatt a jelen pontban foglalt felelősségbiztosítását fenntartani. Vállalkozó a biztosítási kötvényt köteles bemutatni (a biztosítási díj befizetési igazolás másolatának megküldésével).

Amennyiben Vállalkozó a jelen pontban foglaltakat a szerződés hatálya alatt megsérti, úgy az súlyos szerződésszegésnek minősül és a Megrendelő jogosult a jelen szerződéstől – érdekmúlás bizonyítása nélkül – elállni vagy – amennyiben az eredeti állapot nem állítható helyre – a szerződést azonnali hatállyal felmondani.

3.15. A Vállalkozó jelen szerződésben vállalt feladatai teljesítésére közreműködőt (alvállalkozót) csak a Megrendelő előzetes írásbeli hozzájárulása esetén vehet igénybe. A jogosan igénybe vett alvállalkozóért Vállalkozó úgy felel, mintha a munkát maga végezte volna; az alvállalkozó jogosulatlan igénybevétele esetén pedig felelős minden olyan kárért is, amely az alvállalkozó igénybevétele nélkül nem következett volna be.

3.16. Vállalkozó az általa ellátott tevékenységért, illetve annak eredményéért teljes körű anyagi felelősséget vállal, ennek keretében felel mindazon kárért, melyet harmadik személy a Vállalkozó tevékenységével összefüggésben érvényesít a Megrendelővel

szemben. Vállalkozó kijelenti, hogy a kárt vagy a bírságot megtéríti. A Vállalkozó által nyújtott kártérítésnek ki kell terjednie azokra a költségekre is, amelyek a kártérítési igényrel kapcsolatban a Megrendelő részéről merülnek fel. A Vállalkozó kötelezettséget vállal arra, hogy harmadik személy által a Megrendelővel szemben a fentiek szerint indított bármely perbe a Megrendelő perbehívása esetén a Megrendelő oldalán beavatkozóként belép. A Vállalkozó kártérítési kötelezettsége alól nem mentesülhet azon az alapon, hogy a Megrendelő a teljesítést egyébként szerződészerűnek fogadta el.

Vállalkozó köteles a jelen szerződés szabta kereteken belül minden ésszerű intézkedést megtenni annak érdekében, hogy a feladatok szerződés szerint, határidőben teljesítésre kerüljenek.

#### **4. Vállalkozói díj és teljesítésigazolás**

4.1. Vállalkozót a jelen szerződésben foglaltak teljesítéséért vállalkozói díj illeti meg, amelynek összege .....,- Ft + **ÁFA**, azaz .....forint plusz általános forgalmi adó, amely az alábbi elemekből áll:

4.1.1. Tervezési díj: .....,- Ft + **ÁFA**, azaz .....forint plusz általános forgalmi adó.

4.1.2. Kivitelezési díj: .....,- Ft + **ÁFA**, azaz .....forint plusz általános forgalmi adó.

#### **4.2. Tartalékkeret:**

A Felek a Szerződés 4.1. pont szerinti teljes nettó Vállalkozói díjon felül tartalékkeretet kötnek ki, melynek mértéke a 4.1. pont szerinti teljes nettó Vállalkozói díj 10 (tíz) %-a, azzal, hogy azt Megrendelő nem köteles igénybe venni, illetve teljes mértékben kimeríteni (a továbbiakban: **Tartalékkeret**).

A Tartalékkeret a jelen szerződésben és a mellékletekben meghatározott építési beruházás teljesítéséhez, a rendeltetésszerű és biztonságos használathoz szükséges munkák ellenértékére használható fel, így a Ptk. 6:244. § szerinti pótmunka költségre, illetve a Ptk. 6:245. § (1) bekezdése alapján előre nem látható többletmunkával kapcsolatban felmerült költségre és vis maior esetben felmerülő költségre vehető igénybe az alábbi feltételek mellett. A pótmunka a jelen szerződés alapját képező dokumentációban nem szereplő külön megrendelt munkatétel (munkatöbblet). A többletmunka nem tartozik ide, azt a Vállalkozói díj ellenében köteles a Vállalkozó elvégezni.

Megrendelő a Tartalékkeret terhére köteles megtéríteni a Vállalkozónak a többletmunkával kapcsolatban felmerült olyan költségét, amely a szerződés megkötésének időpontjában nem volt előrelátható. Felek rögzítik, hogy előre nem látható többletmunka alatt – a Ptk. 6:244.§ (2) bekezdésében foglaltakkal összhangban – olyan, a jelen szerződés tartalmát képező, de a Vállalkozói díj meghatározásánál figyelembe nem vett munkát és az olyan munkát is értik, amely nélkül a mű rendeltetésszerű használatra alkalmas megvalósítása nem történhet meg, de felmerülésük a szerződéskötéskor Felek számára minden körülmények ellenére sem volt előrelátható.

A Tartalékkeret felhasználható vis maior esetekben is.

Vállalkozó – az élet-, balesetveszély és a vagyoni kár veszélye elhárításához szükséges mértéken kívül – kizárólag Megrendelői elrendelése alapján kezdheti meg a pótmunka, illetve fenti többletmunka, vagy vis maior miatt felmerülő munka (jelen pont vonatkozásában a továbbiakban együtt: **pótmunka**) végzését. Vállalkozó tudomásul veszi, hogy a Megrendelő elrendelése hiányában elvégzett pótmunka – kivéve az élet-, balesetveszély és a vagyoni kár veszélye elhárításához szükséges munka ellenértékét – semmilyen jogcímen nem kerül kifizetésre a Vállalkozó részére sem a jelen szerződés alapján, sem más jogcímen (pl. jogalap nélküli gazdagodás).

Vállalkozó köteles elvégezni a felmerülő, Megrendelő által megrendelt pótmunkát. A Tartalékkeret terhére történő elszámolás tételesen történik. Amennyiben Vállalkozó a pótmunkára vonatkozó ajánlatát a saját eszközeire alapítva, saját bizonylata alapján adja meg, úgy ajánlata összegszerűségének megalapozása céljából legalább három piaci ajánlatot be kell kérnie oly módon, hogy az ajánlattevők egyikének a Megrendelő által megjelölt piaci szereplőnek kell lennie.

Vállalkozó az anyagdíj és gépköltség esetén a szorzó: 1 (egy)

Megrendelő a Tartalékkeret elszámolása tekintetében a munkadíjat a műszaki ellenőr által leigazolt óraszám alapján, a tervezői költségvetésben szereplő adott munkákra vonatkozó rezsioradíjjal, ennek hiányában a TERC-ben szereplő óradíjjal kiszámítva fogad el.

A Tartalékkeret igénybevételéhez az alábbi pontok szerinti feladatokat kell Vállalkozónak elvégeznie:

- Vállalkozó és a Megrendelő írásban jelzi a pótmunka igényét annak felmerülésekor. Vállalkozó a felmerült pótmunkaigényét kizárólag a jelen szerződésben kapcsolattartásra megjelölt személynek jelentheti be. Felek kifejezetten kizárják, hogy a vállalkozói pótmunkaigény elfogadása ráutaló magatartással vagy bármilyen más, nem a jelen pontban írtaknak megfelelő módon megvalósulhat. Vállalkozó kifejezetten elfogadja, hogy amennyiben a felmerült pótmunkaigényét nem a jelen bekezdésben megjelölt személynek címezte, illetőleg a pótmunkaigényét nem a jelen bekezdésben megjelölt személy hagyta jóvá, úgy a pótmunkaigényét részben vagy egészben elfogadó megrendelői nyilatkozat hatálytalan.
- Vállalkozó a pótmunka megkezdése előtt (megrendelői pótmunkaigény esetében legkésőbb 5 munkanapon belül) benyújtja tételes árajánlatát (Könyvcalc/TERC program).
- Megrendelő megfelelőség esetén írásban jóváhagyja a benyújtott ajánlatot és írásban, valamint az építési naplóban is elrendeli a pótmunka elvégzését.
- Vállalkozó köteles folyamatosan felmérési naplót vezetni, melyet szerződésszerű teljesítés esetén a Megrendelő képviselője hagy jóvá a munka és a felmérési napló ellenőrzésének Vállalkozó általi, menet közbeni biztosítása esetén.
- A Tartalékkeret terhére megrendelt pótmunka elvégzése után Vállalkozó benyújtja tételes költségvetését jóváhagyásra a Megrendelőnek.

Felek kifejezetten rögzítik, hogy Vállalkozónak a felmerült pótmunkaigényét legkésőbb az adott részteljesítéshez igazodóan kell jelentenie. Ennek keretében az adott munkafolyamat során keletkező pótmunkaigényt legkésőbb az adott munkafolyamatot lezáró részszámla alapjául szolgáló teljesítésigazolás kiállításáig kell jelezni és annak összegszerűségét

tételesen igazolni. Ez az eljárásrend nem érinti azt a szerződéses rendelkezést, hogy a pótmunka kifizetésére a Vállalkozó külön számla kiállítása alapján jogosult.

Felek megállapodnak abban, hogy pótmunkaigény az adott munkafolyamatot lezáró részszámla alapjául szolgáló teljesítésigazolás kiállítása után az adott részszámlában elszámolt munkákhoz kapcsolódóan nem terjeszthető elő.

Amennyiben Vállalkozó a pótmunkát késedelmesen jelenti a Megrendelőnek, és ebből eredően a véghatáridő is késedelmet szenved, úgy felelős az ebből eredő károkért.

A tartalékkeret terhére megrendelt pótmunka a Megrendelő által jóváhagyott összege külön teljesítésigazolás alapján, külön számlában kerül elszámolásra.

4.3. A nettó vállalkozói díj – az ÁFÁ-n kívül – tartalmaz minden költséget, ami a szerződésszerű és hibátlan teljesítéshez hozzátartozik, így különösen a teljesítéshez szükséges valamennyi munka-, anyag-, segédanyag- és egyéb költséget, beleértve különösen a gyártási költséget anyagbiztosítással; a termék előállításával, bármely harmadik személytől történő beszerzésével összefüggő költséget és kockázatot; a csomagolás, szállítás, lerakodás költségeit; a jótállás és biztosítás költségét, termékekkel kapcsolatos mindennemű vám, illeték, díj, járulékfizetési kötelezettséget, a szükséges behozatali engedélyek beszerzését és az azokkal kapcsolatos költségeket; a belföldiesítéshez és a magyarországi forgalomba hozatalhoz szükséges összes tevékenység ellenértékét; a beüzemeléshez szükséges minden egyéb felmerülő díjat, költséget, amelyre tekintettel Vállalkozó egyéb költségtérítésre a szerződés vonatkozásában nem jogosult. A Tervezői művezetés költsége a Vállalkozó nem jogosult.

A nettó vállalkozói díj továbbá tartalmaz minden olyan költségtényezőt, amelyet a Vállalkozó a Megrendelővel szemben érvényesíteni kíván és amelyek a teljesítési határidőre prognosztizálva összességükben fedezetet nyújtanak, a beszerzési dokumentumokban meghatározott műszaki-szakmai és szerződéses feltételek szerinti teljesítésre, valamint azon költségekre is, amelyeket a Megrendelő a beszerzési eljárás során kifejezetten nem említett, de a szakmai szokások szerint a kifogástalan teljesítéshez kapcsolódó tevékenység ellátásához és a szerződésszerű teljesítéshez szükségesek.

4.4. Az ÁFA mértékére és az adó megállapításának módjára az adófizetési kötelezettség keletkezésének napján hatályos adójogszabályok az irányadók.

4.5. A Felek a Vállalkozó által nyújtott szolgáltatással teljesítésigazolás alapján számolnak el. Vállalkozó köteles a 3. számú melléklet szerinti teljesítésigazoláson a rá vonatkozó részeket maradéktalanul kiállítani, azon feltüntetni a Megrendelő által külön íven megadott SAP rendelési azonosítóját, a Megrendelő által a szerződéshez rendelt szerződés számot, valamint a teljesítés jogcímét és a teljesítés dátumát.

A teljesítés igazolója a Megrendelő mindenkori ..... , aki jelen szerződés aláírásakor:

- Név: .....

- Cím: .....
- Telefon: .....
- E-mail: .....

A Felek jelen szerződésben az ellenérték kifizetésére irányadó jogszabályokat figyelembe véve rendelkeznek a teljesítés tényének írásbeli elismeréséről.

#### 4.6. Számlázás menete:

4.6.1. A Vállalkozó az 4.1.1. pontja szerinti tervezői díj esetében 1 (egy) darab számla benyújtására jogosult a tervek Megrendelőnek történő benyújtását és azok tervzsűri általi elfogadását követően.

4.6.2. A Vállalkozó a 4.1.2. pontja szerinti kivitelezési díj esetében 1 (egy) darab számla benyújtására jogosult, amelynek feltételei a következő

- a nyomásszabályozókkal kapcsolatos munkálatok műszaki átadás-átvétele, e tárgykörben az 1. sz. melléklet szerinti átadási/megvalósulási dokumentáció átadása.
- nyomásszabályozókkal kapcsolatos munkálatokon túlmenően minden egyéb munkálat sikeres műszaki átadás – átvétele és beüzemelése, valamint próbaüzem.

#### 5. Fizetési feltételek

5.1. A számlát a mindenkor hatályos, az általános forgalmi adóról szóló 2007. évi CXXVII. törvény (a továbbiakban: ÁFA törvény) 163. §-ában foglaltaknak megfelelő időben kell kiállítani.

5.2. A Felek az ÁFA törvény 55.§ szerinti teljesítés utáni elszámolásban állapotodnak meg akként, hogy Vállalkozó – a Megrendelő által leigazolt szerződésszerű teljesítést követően - 1 darab számla kiállítására jogosult és köteles. Vállalkozó a számlát a teljesítést követő 8 napon belül köteles és jogosult kiállítani és haladéktalanul megküldeni Megrendelő részére.

5.3. A Vállalkozó köteles a számlán a rá vonatkozó részeket maradéktalanul kitölteni, azon feltüntetni a Megrendelő által külön íven megadott SAP rendelési azonosítóját, valamint a Megrendelő által a szerződéshez rendelt szerződés számot, valamint a teljesítés jogcímét és a teljesítés dátumát. Mindezek hiányában a Megrendelő a teljesítésigazolást nem írja alá és az esetlegesen megküldött számlát visszaküldi.

5.4. A Vállalkozó tudomásul veszi továbbá, hogy számlát kizárólag a számlához mellékelte eredeti (nem másolati példány), a teljesítés jelen szerződésben megnevezett átvevője által aláírt, a fentieknek megfelelően kiállított 3. számú melléklet szerinti teljesítésigazolással együtt nyújthat be a Megrendelőnek. A számla benyújtása postai úton, vagy személyesen a Megrendelő Dokumentummenedzsment csoportjának (BKM Nonprofit Zrt.; 1519 Budapest, Pf. 454.) címezve történhet, míg elektronikus formában a számla az info@budapestikozmuvek.hu címre nyújtható be.

Megrendelő abban az esetben fogadja be az elektronikus számlát, amennyiben az megfelel az általános forgalmi adóról szóló 2007. évi CXXVII. törvény 168/A. § (1)

bekezdésében, valamint a 175. §-ban foglalkövetelményeknek, és a kibocsátó „.pdf” formátumban nyújtja be, vagy minősített elektronikus aláírással látja el.

Felek megállapodnak abban, hogy a számlák kiállítása és a számlák kiegyenlítése magyar forintban (HUF) történik.

- 5.5. A fizetési határidő kezdő napja az a nap, amelyen a számla és valamennyi melléklete, a Megrendelő részére teljeskörűen, hiánytalanul és hibamentesen átadásra került. A benyújtott számla formai és tartalmi megfelelőségéért Vállalkozó felel. Megrendelőt a szabálytalan, nem az előbbieknél megfelelően kiállított vagy benyújtott számlával szemben elfogadási kötelezettség nem terheli és ennek elmaradása sem tekinthető a számla hallgatólagos elfogadásának a Megrendelő részéről. Megrendelő a nem szabályszerűen kiállított vagy benyújtott számlát visszaküldi a Vállalkozónak. A tartalmi vagy formai hiba miatt visszaküldött számla javításának kézhezvételéig a Megrendelő nem esik késedelembe
- 5.6. Megrendelő a szabályszerűen kiállított és benyújtott számla ellenértékét –a Polgári Törvénykönyvről szóló 2013. évi V. törvény (a továbbiakban: Ptk.) 6:130. § (1)-(2) bekezdéseinek megfelelően – **annak kézhezvételétől számított 30 napon belül** – vagy ha az nem banki nap, akkor az azt követő első banki napon – a Vállalkozó számlán megjelölt bankszámlájára átutalással egyenlíti ki. A bankszámlák közötti elszámolás útján teljesített fizetést akkor kell megtörténtnek tekinteni, amikor a pénzügyintézet a fizetésre kötelezett bankszámláját megterheli. Megrendelő kijelenti, hogy a jelen szerződés ellenértékének pénzügyi fedezetével rendelkezik.
- 5.7. A számla késedelmes kiegyenlítése esetén a Vállalkozó a Ptk. 6:155. § (1) bekezdés szerinti késedelmi kamatra jogosult.
- 5.8. Felek megállapodnak abban, hogy a Megrendelő, a Vállalkozó írásbeli értesítését követően jogosult, a Vállalkozóval szemben fennálló és általa elismert követelés összegét a számla összegébe beszámítás útján érvényesíteni. Az írásbeli értesítésben a Megrendelő köteles feltüntetni a beszámítás útján érvényesíteni kívánt követelés jogalapját és összegét, valamint az egyéb lényeges tényeket.

Amennyiben a Vállalkozó a Megrendelő követelését kifogásolja, köteles ezt haladéktalanul, írásban, cégszerűen aláírt nyilatkozattal megtenni. Felek kifejezetten megállapodnak abban, hogy amennyiben a Vállalkozó a Megrendelő követelését 5 napon belül, írásban nem kifogásolja, az a Megrendelői követelés elismerésének minősül.

- 5.9. Vállalkozó által kiállított számla meg kell, hogy feleljen a számvitelről szóló 2000. évi C. törvény és az ÁFA törvény előírásainak, valamint a vonatkozó egyéb hatályos jogszabályi előírásoknak.

## 6. Jótállás

- 6.1. A Vállalkozó a jelen szerződés szerinti teljesítéstől számított **36 hónapig** teljes körű jótállásra köteles (különös tekintettel beépített alkatrészekre és szerelési műveletekre), amely időtartam alatt a felelősség alól csak abban az esetben mentesülhet, ha bizonyítja,

hogy a hiba oka a teljesítés után keletkezett. Amennyiben a jogszabály hosszabb jótállási kötelezettséget ír elő, úgy az az irányadó.

## 6.2. Jótállás gyakorlásának rendje:

Amennyiben a jótállás időtartama alatt Megrendelőnek a jótállás körébe tartozó igénye merül fel, Megrendelő e-mailben a hibáról való tudomásszerzést követő 5 napon belül értesíti a Vállalkozót, és megjelöli a hiba tényét, jellegét és az észlelt egyéb fontos a hiba jellegére vonatkozó tényezőket.

Vállalkozó a Megrendelő jelzését követően 2 munkanapon belül és külön díjazás nélkül köteles megkezdeni a szükséges kicserélést vagy kijavítást és külön díjazás nélkül köteles azt a lehető leghamarabb (legfeljebb 5 munkanapon belül) elvégezni.

A hibás szolgáltatás kicserélését vagy kijavítását követően, annak teljesítéséről Vállalkozó jegyzőkönyvet készít, amelyet jóváhagyása esetén a Megrendelő képviselőjében eljáró személy aláír.

A kijavított vagy kicserélt szolgáltatásra vagy annak részeire vonatkozó jótállási kötelezettség a vállalt jótállási idővel azonos időtartamra meghosszabbodik.. Ha a Vállalkozó a szolgáltatás kijavítását/kicserélését a megadott határidőre nem vállalja, vagy nem végzi el, Megrendelő a hibát a Vállalkozó költségére mással kijavíttathatja, vagy a kicseréltheti. Megrendelő a hibát a felfedezését követő lehető legrövidebb időn belül köteles a Vállalkozóval közölni.

6.3. Felek rögzítik, hogy a jótállás időtartama alatt, azzal összefüggésben Megrendelőt semmiféle utólagos fizetési kötelezettség nem terheli sem Vállalkozóval, sem harmadik személlyel szemben.

6.4. A jótállás időtartamának letelte után a Vállalkozó a kellékszavatosság Ptk.-beli szabályai alapján további 12 hónapig felel a szerződés hibás teljesítéséért.

6.5. Amennyiben a jótállás keretében kicserélésre kerül sor, és a kicserélésére az elévülés nyugvása miatt a kellékszavatossági határidő jelentős részének eltelte után kerül sor, és ez a Megrendelő számára számottevő értéknövekedést eredményez, a Vállalkozó a gazdagodás megtérítésére nem tarthat igényt.

## 7. A szerződést biztosító mellékkötelezettségek

Amennyiben Vállalkozó olyan okból, amelyért felelős késedelmesen, hibásan teljesít, illetve teljesítés megghiúsul kötbér fizetési kötelezettség terheli, a Megrendelő által kiállított és megküldött kötbérértesítő alapján. A kötbérigény az arra okot adó esemény bekövetkezésekor keletkezik. A kötbér összege a kötbérfizetési kötelezettség beálltakor válik esedékessé. Amennyiben Megrendelőnek a kötbér mértékét meghaladó kára keletkezik, azt jogosult Vállalkozó felé tovább hárítani.

### 7.1. Késedelmi kötbér:

7.1.1. A Megrendelő késedelmi kötbért érvényesíthet a Vállalkozóval szemben, amennyiben a Vállalkozó az 1.4. pontban foglalt teljesítési határidőn belül - olyan okból, amelyért felelős és késedelmét kimenteni nem tudja - nem teljesíti jelen szerződés szerinti szolgáltatást.

7.1.2. A késedelmi kötbér mértéke az 1.4.1. pont szerinti tervezési feladatok esetén a 4.1.1. pont szerinti nettó tervezési vállalkozói díjnak az 1%-a minden egyes késedelmes teljesítéssel érintett munkanap után, míg maximális mértéke 10 munkanap után 10%.

Megrendelő jogosult jelen szerződést indokolás nélkül azonnali hatállyal felmondani vagy attól érdekmúlás bizonyítása nélkül elállni, továbbá meghiúsulási kötbért érvényesíteni 10 munkanapot elérő vagy meghaladó késedelem esetén.

7.1.3. A késedelmi kötbér mértéke az 1.4.2. pont szerinti kivitelezési feladatok esetén a 4.1.2. pont szerinti nettó kivitelezési vállalkozói díjnak az 1%-a minden egyes késedelmes teljesítéssel érintett munkanap után, míg maximális mértéke 10 munkanap után 10%.

Megrendelő jogosult jelen szerződést indokolás nélkül azonnali hatállyal felmondani vagy attól érdekmúlás bizonyítása nélkül elállni, továbbá meghiúsulási kötbért érvényesíteni 10 munkanapot elérő vagy meghaladó késedelem esetén.

7.1.4. A késedelmi kötbér mértéke az 1.4.4. pont szerinti feladatok esetén a 4.1.2. pont szerinti nettó kivitelezési vállalkozói díjnak az 0,5%-a minden egyes késedelmes teljesítéssel érintett óra után, míg maximális mértéke 10 óra után 5%.

7.1.5. A késedelem esetére kikötött kötbér megfizetése a Vállalkozót nem mentesíti a teljesítés alól.

## 7.2. Hibás teljesítési kötbér:

Amennyiben a Vállalkozó olyan okból, amelyért felelős, hibásan teljesít, úgy hibás teljesítési kötbér fizetésére köteles, amelynek mértéke a vállalkozói díj 10%-nak megfelelő összeg, hibás teljesítésenként.

## 7.3. Meghiúsulási kötbér:

A Megrendelő által gyakorolt elállás vagy azonnali hatályú felmondás esetén, valamint ha a jelen szerződés teljesítése a Vállalkozó érdekkörében felmerült bármely okból meghiúsul, a Megrendelőt az 4.1. pont szerinti teljes, nettó vállalkozói díj 20 %-ának megfelelő mértékű meghiúsulási kötbér illeti meg.

## 7.3. Kötbérek közös szabályai

Megrendelő a kötbér mellett érvényesítheti a kötbért meghaladó kárát. Megrendelő a felmerült kötbérkövetelését kötbérértesítő megküldésével érvényesíti Vállalkozóval szemben. Amennyiben Vállalkozó a kötbérértesítőben foglaltakat 5 naptári napon belül írásban nem kifogásolja, úgy a kötbérkövetelés elismertnek minősül. Amennyiben a tartozás összege a számla összegét meghaladja, úgy Vállalkozó a Megrendelő fizetési felszólításának a kézhezvételétől számított 8 napon belül köteles megfizetni a

Megrendelő fizetési felszólításán megjelölt bankszámlaszámára történő átutalással. Felek kijelentik, hogy egy kötbéralap tekintetében csak egy kötbér alkalmazható; a választás joga a Megrendelőt illeti. Felek megállapodnak, hogy a meghiúsulási kötbér magában foglalja a késedelmi és a hibás teljesítési kötbér összegét, ezért, ha Megrendelő késedelmi vagy hibás teljesítési kötbért érvényesített, úgy ezek összege a meghiúsulási kötbér összegét csökkenti. A késedelmes vagy hibás teljesítés esetére kikötött kötbér megfizetése Vállalkozót nem mentesíti a szerződésszerű teljesítés kötelezettsége alól.

## **8. Biztosíték**

### **8.1. Teljesítési biztosíték**

8.1.1. Megrendelő teljesítési biztosítékot köt ki. A teljesítési biztosíték mértéke a jelen szerződés 4.1. pontja szerinti, ÁFA és tartalékkeret nélkül számított ellenszolgáltatás **5 %-a**.

8.1.2. A teljesítési biztosíték a Megrendelőt illeti, ha a Vállalkozó a jelen szerződés teljesítését a saját felelősségi körében felmerült ok miatt meg sem kezdi, vagy megkezdi, de nem fejezi be. Megrendelő a meghiúsulási kötbér iránti, illetve az ezen felüli kártérítési igényét elsősorban a teljesítési biztosítékból elégítheti ki. Ez nem zárja ki a Megrendelő biztosíték összegén felüli igényeinek érvényesítését.

8.1.3. A teljesítési biztosítékot a legkésőbb jelen szerződés hatálybalépését követő 10 munkanapon belül köteles a Vállalkozó a Megrendelő rendelkezésére bocsátani. A teljesítési biztosítéknak a szerződésszerű teljesítés tényleges időpontját követő 30 napig vagy – amennyiben hibás teljesítési biztosíték rendelkezésre bocsátására köteles a Vállalkozó – a hibás teljesítési biztosíték rendelkezésre bocsátásának az időpontjáig kell érvényben maradnia.

8.1.4. Amennyiben a Vállalkozó a teljesítési biztosítékot a fenti határidőben nem bocsátja rendelkezésre, úgy késedelembe esik és köteles a késedelme minden egyes munkanapjára késedelmi kötbért fizetni, melynek alapja a teljesítési biztosíték összege, mértéke pedig munkanaponként **5 %**. Vállalkozó 10 munkanapot meghaladó késedelme esetén a Megrendelő jogosult a szerződéstől – érdekmúlás bizonyítása nélkül – elállni vagy azonnali hatállyal felmondani, és a 7.3. pont szerinti meghiúsulási kötbért érvényesíteni.

8.1.5. A teljesítési biztosíték a Vállalkozó választása szerint teljesíthető óvadékként az előírt pénzüsszegnek a Megrendelő fizetési számlájára (K&H Bank Zrt.; 10400205-00033592-00000006) történő befizetésével (átutalásával), pénzügyi intézmény vagy biztosító által vállalt garancia, vagy készfizető kezesség biztosításával, vagy biztosítási szerződés alapján kiállított - készfizető kezességvállalást tartalmazó – kötelezvénnyel.

Óvadékként történő teljesítés esetén a Vállalkozó tárgyként köteles feltüntetni: „*B1540 - Teljesítési biztosíték*”

8.1.6. Amennyiben a jelen szerződés teljesítése során a teljesítési véghatáridő módosításra kerül, akkor a Vállalkozónak a módosított időponthoz igazodóan meg kell hosszabbítani

a teljesítési biztosítékot. Amennyiben a Vállalkozó a teljesítési biztosíték érvényességét nem módosítja, a Megrendelő jogosult jelen szerződéstől – érdekmúlás bizonyítása nélkül – elállni, vagy ha az eredeti állapotot nem lehet helyreállítani, azt – a teljesítésre adható további határidő kitézése nélkül - azonnali hatállyal felmondani.

8.1.7.A pénzügyi intézmény vagy biztosító által vállalt garanciának, vagy készfizető kezességvállalásnak, ill. a biztosítási szerződésnek tartalmaznia kell a pénzügyi intézmény, ill. biztosító kötelezettségvállalását arra, hogy a Megrendelő pénzügyi intézményhez, ill. biztosítóhoz intézett írásbeli felszólítására, a Vállalkozó vagy bármely más személy esetleges kifogásolását figyelmen kívül hagyva, 5 munkanapon belül kifizeti a Megrendelőnek a megjelölt összeget a jogviszony vizsgálata nélkül, a pénzügyi intézmény, ill. biztosító saját kötelezettsége alapján.

8.1.8.A teljesítési biztosíték nyújtásának költségei a Vállalkozót terhelik.

8.1.9.A teljesítési biztosíték érvényességének lejártát követő 15 munkanapon belül a Megrendelő visszafizeti a teljesítési biztosíték fel nem használt részét a Vállalkozó részére, amennyiben azt a Vállalkozó a Megrendelő számlájára óvadékként fizette be és azt a Megrendelő a továbbiakban nem tartja nyilván hibás teljesítési biztosítékként.

8.1.10. A biztosíték akkor megfelelő, ha korlátozás nélküli és visszavonhatatlan, futamideje (érvényessége) a jelen pontban meghatározott időtartamra szól.

## 8.2. **Hibás teljesítési biztosíték**

8.2.1.Megrendelő hibás teljesítési biztosítékot köt ki. A hibás teljesítési\_biztosíték mértéke: a jelen szerződés 4.1. pontja szerinti, ÁFA és tartalékkeret nélkül számított ellenszolgáltatás **5 %-a**.

8.2.2.A hibás teljesítési biztosíték a jótállási és szavatossági kötelezettség teljesítését biztosítja, továbbá a Megrendelő a hibás teljesítési kötbér iránti, illetve az ezen felüli kártérítési igényét is elsősorban a hibás teljesítési biztosítékból elégítheti ki. Ez nem zárja ki a Megrendelő biztosíték összegén felüli igényeinek érvényesítését.

8.2.3.A hibás teljesítési biztosítékot a teljesítést (átadás-átvételt) követő 10 munkanapon belül köteles a Vállalkozó a Megrendelő rendelkezésére bocsátani. A hibás teljesítési biztosítéknak a jótállási időszak lejártát követő 30 napig kell érvényben maradnia.

8.2.4.Amennyiben a Vállalkozó korábban óvadék formájában fizette meg a teljesítési biztosítékot és az teljes egészében rendelkezésre áll, úgy eltérő írásbeli rendelkezése hiányában azt a Megrendelő a teljesítést (átadás-átvételt) követő 11. munkanaptól hibás teljesítési biztosítékként tartja nyilván. Amennyiben a hibás teljesítési biztosíték összege a teljesítési biztosíték összegét meghaladja, úgy a hibás teljesítési biztosíték nyújtására vonatkozó fenti határidőben köteles a teljesítési biztosíték összegét a hibás teljesítési biztosíték összegére kiegészíteni.

8.2.5.A jelen szerződés rendelkezéseinek megfelelő hibás teljesítési biztosíték szolgáltatása a végszámla benyújtásának a feltétele.

8.2.6. Amennyiben a Vállalkozó a hibás teljesítési biztosítékot a fenti határidőben nem bocsátja rendelkezésre, úgy a Vállalkozó köteles jelen szerződés szerinti, ÁFA nélkül számított ellenszolgáltatás 5 %-ának megfelelő mértékű összeget a teljesítés (átadás-átvétel) időpontjától számított 30. napig megfizetni hibás teljesítési kötbér jogcímén a Megrendelő részére és a Megrendelő jogosult a jelen szerződést – a teljesítésre adható további határidő kitűzése nélkül – azonnali hatállyal felmondani, illetőleg a felüli kártérítési igényét érvényesíteni.

8.2.7. A hibás teljesítési biztosíték a Vállalkozó választása szerint teljesíthető óvadékként az előírt pénzügyi összegnek a Megrendelő fizetési számlájára (K&H Bank Zrt.; 10400205-00033592-00000006) történő befizetésével (átutalásával), pénzügyi intézmény vagy biztosító által vállalt garancia vagy készfizető kezesség biztosításával vagy biztosítási szerződés alapján kiállított - készfizető kezességvállalást tartalmazó – kötelezvényvel.

Óvadékként történő teljesítés esetén Vállalkozó tárgyként köteles feltüntetni: „*B1540 - Hibás teljesítési biztosíték*”

8.2.8. A pénzügyi intézmény vagy biztosító által vállalt garanciának, vagy készfizető kezességvállalásnak, ill. a biztosítási szerződésnek tartalmaznia kell a pénzügyi intézmény, ill. biztosító kötelezettségvállalását arra, hogy a Megrendelő pénzügyi intézményhez, ill. biztosítóhoz intézett írásbeli felszólítására, a Vállalkozó vagy bármely más személy esetleges kifogásolását figyelmen kívül hagyva, azonnal kifizeti a Megrendelőnek a megjelölt összeget a jogviszony vizsgálata nélkül, a pénzügyi intézmény, ill. biztosító saját kötelezettsége alapján.

8.2.9. A hibás teljesítési biztosíték nyújtásának költségei a Vállalkozót terhelik.

8.2.10. A hibás teljesítési biztosíték érvényességi idejének a lejártát követő 15 munkanapon belül a Megrendelő visszafizeti a hibás teljesítési biztosíték fel nem használt részét a Vállalkozó részére, amennyiben azt a Vállalkozó a Megrendelő számlájára óvadékként fizette be.

8.2.11. A biztosíték akkor megfelelő, ha korlátozás nélküli és visszavonhatatlan, futamideje (érvényessége) a jelen pontban meghatározott időtartamra szól.

## **9. Szellemi alkotások joga**

A jelen szerződés alapján a Vállalkozó által a Megrendelő részére tervezett, kifejlesztett, létrehozott, illetve elkészített minden termék, szellemi alkotás, elgondolás, know-how, továbbá a jelen szerződés megfelelő fejezetében külön nevesített termékek (a továbbiakban együttesen: Szerzői művek) szerzői jog által védett műnek minősülnek.

A Vállalkozó a jelen szerződés aláírásával kijelenti, hogy a Szerzői művek vonatkozásában a vállalkozói díj ellenében a Megrendelőnek korlátlan, azaz határozatlan időre szóló felhasználási engedélyt ad. Felek kifejezetten rögzítik, hogy annak ellenére, hogy a jelen szerződés alapján kizárólag a Megrendelőnek keletkezik fizetési kötelezettsége a Vállalkozóval szemben, a Vállalkozó hozzájárul ahhoz, hogy a Megrendelő egyéb felhasználókra (ideértve többek között a vállalatcsoportjába

tartozókat), ügyfeleire is díjmentesen átengedje a Szerzői művek felhasználásának jogát.

Jelen szerződés aláírásával a Vállalkozó a Szerzői művek tekintetében a felhasználási módra és a felhasználás mértékére vonatkozó korlátozás nélküli kizárólagos felhasználási jogot ad a Megrendelőnek, valamint fentiek szerinti egyéb felhasználóknak és ügyfeleinek. A Megrendelő, valamint fentiek szerinti egyéb felhasználók és ügyfelek jogosultak a jogszabály által elismert összes felhasználási módot korlátozás nélkül gyakorolni. A Vállalkozó kifejezetten hozzájárul ahhoz, hogy a Megrendelő, valamint fentiek szerinti egyéb felhasználók és a Megrendelő ügyfelei mint felhasználók a Szerzői műveket átdolgozzák, többszörözzék, a Szerzői műveket számítógéppel vagy elektronikus adathordozóra másolják.

Tekintettel arra, hogy a vállalkozói díj a felhasználási díjat is magában foglalja, a felhasználási jogok engedélyezése, a Szerzői művekkel kapcsolatos jogok átruházása vonatkozásában a Vállalkozót a vállalkozói díjon felül külön díjazás nem illeti meg, illetve a Vállalkozó a szerzői jogról szóló 1999. évi LXXVI. törvény vagy külön jogszabály szerinti további díjazásra nem jogosult, ilyen díjigényét a vállalkozói díj magában foglalja.

## **10. Szerződés módosítása**

- 10.1. Felek a jelen szerződést kizárólag írásban módosíthatják. A szerződés módosítását bármelyik fél kezdeményezheti. A módosítás tárgyában született megállapodást minden esetben írásba kell foglalni.
- 10.2. Nem minősül a szerződés módosításának a Felek cégjegyzékben nyilvántartott adataiban, így különösen a székhelyében, képviselőiben, bankszámlaszámában bekövetkező változás, továbbá az elérhetőségekben, honlap hivatkozásban, értesítési címben, a teljesítésigazoló személyében, valamint a kapcsolattartók, továbbá egyéb jelen szerződésben foglalt személyek és adataikban bekövetkező változás. Az említett változásokról az érintett Fél a másik Felet – az eset körülményeitől függően – lehetőség szerint előzetesen, de legkésőbb a változás bekövetkezését (bejegyzését) követő 10 (tíz) munkanapon belül köteles írásban értesíteni. Ezen bejelentési kötelezettség elmulasztásából, vagy késedelmes teljesítéséből fakadó minden kárért a mulasztó Felet terheli a felelősség.

## **11. Szerződés megszűnése, megszüntetése**

- 11.1. A Megrendelő jogosult jelen szerződést indokolás nélkül 30 (harminc) napos felmondási idő megtartásával felmondani.
- 11.2. A Megrendelő a Vállalkozó bármely súlyos vagy ismételt szerződésszegése esetén jogosult a jelen szerződést azonnali hatállyal felmondani.
- 11.3. A Megrendelő az elállásra vonatkozó jogát jelen szerződés és a Ptk. rendelkezései szerint jogosult gyakorolni.
- 11.4. Amennyiben a Megrendelő az elállási vagy felmondási jogát gyakorolja, úgy kártalanítási

vagy kártérítési kötelezettség (ide értve a bánatpénz fizetési kötelezettséget is) nem terheli, illetve a Vállalkozó erre tekintettel semmilyen igénnyel nem élhet a Megrendelővel szemben.

## **12. Egyéb szerződéses feltételek**

### **12.1. Akadályközlés, vis maior**

12.1.1. Jelen pontban foglaltak alkalmazandók a vis maiorra és a vis maiornak nem minősülő egyéb akadályozó körülményekre is.

12.1.2. A vis maior olyan rendkívüli körülmény, amely Felek akaratán és ellenőrzésén kívüli, előre nem látható, általuk elháríthatatlan jellegű és nekik nem felróható, valamint a szokásos üzleti kockázat körén kívül esik (így különösen: háborús cselekmény, terrorcselekmények, lázadás, szabotázs, robbantásos merénylet, súlyos energiaellátási zavar, természeti katasztrófa, munkabeszüntetés, járványügyi vészhelyzet, a honvédelemről szóló törvény, rendőrségről szóló törvény alapján feljogosított szervek rendelkezésére tett intézkedés).

12.1.3. Felek kijelentik, hogy a COVID-19 járványról, valamint az orosz-ukrán háborúról és az azokkal összefüggő korlátozásokról, akadályokról, ellátási nehézségekről a szerződéskötéskor tudomással bírnak, azok szerződés megkötésekor ismert állapotát önmagában nem tekintik vis maiornak vagy akadályközlésre, a szerződés módosítására okot adó vagy a szerződés szerű teljesítést vagy a szerződés szerint szolgáltatás és ellenszolgáltatás mértékét közvetlenül vagy közvetetten befolyásoló körülménynek.

12.1.4. A vis maior körülmények – amennyiben ok-okozati összefüggésbe hozhatóak a nem szerződés szerű teljesítéssel – részben vagy egészben mentesítik Feleket a szerződés alapján fennálló köteleik teljesítése alól a körülmények fennállásának időtartamára, illetve a körülmények terjedelméig, feltéve, hogy ezen körülmények a szerződés aláírását követően jönnek létre, illetőleg a szerződés aláírását megelőzően jöttek létre, ám következményeik – melyek meggátolják vagy késleltetik a szerződés teljesítését – az említett időpontban még nem voltak előre láthatóak.

12.1.5. Annak érdekében, hogy bármely vis maior körülmény a fentiekkel összhangban a szerződéses köteleik teljesítését akadályozó tényezőként rögzíthető legyen, a szerződés teljesítésében akadályozott Félnak írásban tájékoztatnia kell a másik felet a fenti különleges körülmények bekövetkeztéről, akkor is, ha az akadályt a másik félnek közlés nélkül is ismernie kellene (akadályközlés).

12.1.6. Az akadályozott Félnak akadályközlés útján ugyanígy tájékoztatnia kell a másik felet, ha vis maiornak nem minősülő egyéb, a szerződés teljesítését akadályozó körülmény következik be.

12.1.7. Az akadályközlési kötelezettség elmulasztásával okozott kárért a mulasztó fél a szerződésszegésért való felelősség szabályai szerint felelős.

- 12.1.8. Ezt az akadályközlést indokolatlan késedelem nélkül, legkésőbb az akadályról való tudomásszerzéstől számított 2 (két) munkanapon belül, kell megtenni azt követően, hogy az akadályozott Fél felismerte a szerződéses kötelek teljesítését akadályozó körülmények felmerültét. Az akadályközlésben be kell mutatni és hitelt érdemlően igazolni kell a késedelemre, akadályra okot adó tényeket, nehézségeket, körülményeket, az ok-okozati összefüggést (ideértve különösen a gyártó/beszállító/forgalmazó stb. általi, a konkrét megrendelésre vonatkozó okiratot, tájékoztatást, eredeti és – adott esetben – nem hiteles fordításban, magyar nyelven benyújtva), továbbá meg kell jelölni a teljesítés várható késedelmi időszakát/időtartamát is, amennyiben ez felmérhető az adott pillanatban. Az okokat kellő részletességgel kell megjelölni, és az okoknak világosnak, valósnak és okszerűnek kell lenniük, szükség szerint az egyenértékűséget megfelelően alá kell támasztaniuk.
- 12.1.9. Megrendelő a fenti feltételeknek mindenben megfelelő akadályközlés esetén nyilatkozatát, észrevételét, esetleges hiánypótlását az akadályközlés kézbesítését követő 5 (öt) munkanapon belül köteles megtenni azzal, hogy a nyilatkozat, észrevétel stb. késedelme vagy elmaradása nem jelenti az akadályközlés elfogadását.
- 12.1.10. Amennyiben a Megrendelő elfogadja a Vállalkozó akadályközlését és az a szerződés határidőben történő teljesítését befolyásolja, úgy ennek időtartamát a Felek írásban külön rögzítik.
- 12.1.11. Vállalkozó fenti – szabályosan bejelentett és Megrendelő által elfogadott – akadályoztatása a teljesítés időtartamába nem számít bele.
- 12.1.12. Amennyiben az akadályozó körülmény megszűnik, úgy erről a tényről a másik Felet is haladéktalanul értesíteni kell (írásban is), továbbá lehetőség szerint arról is tájékoztatni kell, hogy az akadályozó körülmény miatt a szerződés teljesítésére mikor kerül sor.
- 12.1.13. Amennyiben a vis maior körülmény miatt a szerződésben/egyedi megrendelésben rögzített teljesítési határidőben 90 (kilencven) napot meghaladó késedelem következik be, bármely Fél jogosult az egyedi megrendeléstől, illetve – a teljes szerződésre kiható vis maior körülmény esetén – a szerződéstől – érdekmúlás bizonyítása nélkül – elállni, vagy azt azonnali hatállyal felmondani.

## **12.2. Kapcsolattartás**

- 12.2.1. A szerződés teljesítését érintő kérdésekben a Megrendelő és a Vállalkozó között az írásos kapcsolattartás e-mail váltás, levelezés, vagy személyes egyeztetések esetén jegyzőkönyvezés útján történik.
- 12.2.2. Felek az egymás közötti kommunikációban elfogadják érvényes jognyilatkozatnak a másik félnek az alább megjelölt elektronikus postafiókjára (e-mailben) küldött küldeményeket, az alábbi kivételekkel: a Felek térítvevényes ajánlott postai küldeményben vagy hivatalos elektronikus kapcsolattartásra szolgáló tárhelyen, vagy a kapcsolattartónak történő személyes kézbesítéssel közlik egymással a kötbérfizetési

kötelezettségre, a minőségi kifogásra, a póthatáridő biztosítására, valamint a szerződés egyoldalú megszüntetésére vonatkozó jognyilatkozataikat.

12.2.3. Felek jelen szerződéssel kapcsolatosan egymáshoz intézett értesítései, felszólításai, nyilatkozatai jelen szerződés eltérő rendelkezése hiányában vagy ellenkező írásbeli közlésig akkor tekinthetők teljesítettnek, amennyiben azt a másik félnek az alábbiakban meghatározott értesítési címére, vagy hivatalos elektronikus kapcsolattartásra szolgáló tárhelyére megküldték, vagy az átvételt igazolva személyesen adták át.

Felek a postai úton megküldött küldeményeket egyidejűleg másolatban a másik fél jelen szerződésben meghatározott e-mail címére is kötelesek megküldeni.

Minden jelen szerződés hatálya alatt tett nyilatkozatot, jognyilatkozatot az alábbiak szerint kell közölni tekinteni:

- a) Személyes átadás esetén az átadás-átvétel napján, ha pedig a címzett a személyes átvételt megtagadja, az átvétel megtagadásának napján.
- b) E-mailben történt megküldés esetén, a megküldést követő munkanapon.
- c) Hivatalos elektronikus kapcsolattartásra szolgáló tárhelyre történő megküldés esetén a letöltési visszaigazolás napján. Amennyiben a letöltésről nem érkezik visszaigazolás, úgy az elküldési visszaigazolásban megjelölt naptól számított 5. (ötödik) munkanapon.
- d) Tértivevényes ajánlott postai küldeményben történt megküldés esetén a tértivevénnyel igazolt átvétel napján. Amennyiben valamely szabályszerűen megcímezett tértivevényes ajánlott postai küldemény „nem kereste” jelzéssel érkezik vissza a feladóhoz, akkor az eredménytelen kézbesítéstől számított 5. (ötödik) munkanapon, ha a címzett „ismeretlen” vagy „elköltözött”, akkor az eredménytelen kézbesítés napján.

12.2.4. Felek által megjelölt kapcsolattartók:

Megrendelő esetében:

Név: .....

Cím: .....

Telefon: .....

E-mail: .....

Vállalkozó esetében:

Név: .....

Cím: .....

Telefon: .....

E-mail: .....

### 12.3. Biztonságvédelmi előírások

Vállalkozó jelen szerződés aláírásával tudomásul veszi a Megrendelő <https://www.budapestkozmuvek.hu/biztonsagvedelmi-kovetelmenyek-szerzodeseinkben> internetes elérhetőségén található, „Vállalkozási szerződések biztonságvédelmi követelményei”-ben foglaltakat, és kijelenti, hogy azt magára nézve kötelezőnek fogadja el, és maradéktalanul betartja.

## **12.4. Összeférhetetlenség**

Vállalkozó kijelenti, hogy szerződéses feladatai ellátásához a Megrendelő munkavállalóját munkaviszony, munkavégzésre irányuló egyéb jogviszony keretében nem alkalmazza. Vállalkozó kijelenti továbbá, hogy a vállalkozás a Megrendelő munkavállalójának érdekeltiségébe nem tartozik és nincs olyan vezető tisztségviselője, amely a Megrendelő munkavállalója. Vállalkozó köteles gondoskodni arról, hogy az általa igénybevett alvállalkozók, illetve egyéb közvetlenül vagy közvetetten közreműködő természetes vagy jogi személyek, illetve mindezek további közreműködői is megfeleljenek a fenti rendelkezéseknek. Vállalkozó tudomásul veszi, hogy ezen rendelkezések megsértése jelen szerződés azonnali hatályú felmondásával járhat.

## **12.5. Korrupcióellenes klauzula**

12.5.1. Felek kötelesek működésük során a hatályos jogszabályok szerint eljárni és céljuk, hogy a korrupcióellenes, a tisztességes piaci magatartást szabályozó, versenyjogi, valamint fogyasztóvédelmi szabályoknak, továbbá az üzleti etika általánosan elfogadott szabályainak megfeleljenek, a jelen szerződés megkötése és teljesítése során ezeknek megfelelően járjanak el.

12.5.2. Felek kijelentik, hogy a jelen szerződés megkötését megelőző tárgyalásokat, a jelen szerződés feltételeinek kialakítását és a jelen szerződésen alapuló vagy annak teljesítése során tanúsított bármely üzleti vagy egyéb magatartást sem közvetlenül, sem közvetetten nem befolyásolta és befolyásolja a Felek, a Felek képviselője, megbízottja vagy velük bármilyen módon és formában kapcsolatban álló harmadik személyek részére történő értékkel bíró dolog átadása, vagy átadásának ígérete, valamint bármilyen anyagi vagy személyes előny nyújtása vagy annak ígérete.

12.5.3. Vállalkozó köteles gondoskodni arról, hogy az általa igénybevett alvállalkozók, munkavállalók, munkavégzésre irányuló egyéb jogviszony keretében foglalkoztatott, illetve egyéb közvetlenül vagy közvetetten közreműködő természetes vagy jogi személyek („közreműködők”) jelen szerződés teljesítése során tanúsított és általános üzleti magatartása megfeleljen a jelen rendelkezéseknek.

12.5.4. Vállalkozó köteles megfelelően gondoskodni arról, hogy az általa igénybevett közreműködők és a közreműködők által igénybevett esetleges további közreműködők a Megrendelő által teljesített szerződéses árból határidőben megkapják a közreműködésük ellenértékét. Vállalkozó kifejezetten és visszavonhatatlanul hozzájárul ahhoz, hogy a Megrendelő a Vállalkozó által igénybevett bármely közreműködő részére, amennyiben ezen minőségét hitelt érdemlően igazolja, a jelen szerződés teljesítésével kapcsolatos adatokat kiszolgáltassa, különösen a Megrendelő által a Vállalkozó részére teljesített kifizetések összegét és időpontját.

12.5.5. A jelen pontban foglalt rendelkezések megsértése esetén a Megrendelő jogosult a szerződéstől – érdekmúlás bizonyítása nélkül – elállni, vagy ha az eredeti állapotot nem lehet helyreállítani, azt – a teljesítésre adható további határidő kitűzése nélkül - azonnali hatállyal felmondani, és alkalmazhatja a jelen szerződés szerinti jogkövetkezményeket.

### 13. Záró rendelkezések

- 13.1. A jelen szerződéssel a Felek között azonos tárgyban történt bármilyen esetleges korábbi, a jelen szerződéssel ellentétes kommunikáció, egyetértés, megegyezés vagy szerződés hatályát veszti.
- 13.2. Felek jogviszonyára – ideértve a szerződés érvényességére, valamint a szerződéses kikötések, nyilatkozatok, megállapodások és kötelezettségek kérdését is – a magyar jog az irányadó. A teljesítéssel összefüggő bármely feladat ellátásának nyelve a magyar nyelv. A jelen szerződésben nem szabályozott kérdésekben a Polgári Törvénykönyv és egyéb vonatkozó jogszabályok rendelkezései irányadóak.
- 13.3. Felek kötelesek megkísérelni, hogy esetleges vitáikat békésen, bírósági vagy más hatósági út mellőzésével rendezzék. Ennek érdekében – amennyiben azt az eset összes körülményei egyébként nem zárják ki, vagy az egyébként a Felektől nem várható el – értesítik a másik felet a jelen szerződés teljesítésével kapcsolatos kifogásairól, megjelölve annak ténybeli és jogi alapját.
- Felek a járásbíróság hatáskörébe tartozó vitás ügyeik rendezésére kikötik a Megrendelő székhelye szerint illetékes bíróság illetékességét.
- 13.4. Felek kijelentik, hogy a követelés teljesítésére irányuló írásbeli felszólítás az elévülést megszakítja.
- 13.5. Amennyiben a jelen szerződés valamely rendelkezése érvénytelenné vagy hatálytalanná válna, az a többi rendelkezés, illetve a szerződés érvényességét nem érinti, kivéve, ha az érvénytelenné, vagy hatálytalanná vált rendelkezés nélkül a Felek a szerződést nem kötötték volna meg.

Jelen szerződés 2 (kettő) eredeti példányban készült, melyből a Feleket 1-1 példány illet meg.

A Felek a jelen szerződést kölcsönös átolvasás és értelmezés után akaratukkal mindenben megegyezőnek jelentik ki, és az alulírott helyen és időben jóváhagyólag írják alá.

#### Mellékletek:

1. sz. melléklet: Műszaki leírás
2. sz. melléklet: Vállalkozó ajánlata
3. sz. melléklet: Teljesítésigazolási lap (minta)
4. sz. melléklet: Biztosítások fennállásának igazolása

Budapest, 202..... .., 202..... ..

..... ..

**Megrendelő**  
BKM Nonprofit Zrt.  
.....

**Vállalkozó**  
.....  
.....